

XIAOMI Smart Desktop Air Circulation Fan User Manual	· 01
Xiaomi Intelligenter Luftzirkulation-Desktop-Ventilator Bedienungsanleitung	· 15
Manuale utente Xiaomi Smart Desktop Air Circulation Fan	· 29
Manuel d'utilisation de Xiaomi Smart Desktop Air Circulation Fan	· 43
Manual de usuario del Xiaomi Smart Desktop Air Circulation Fan	· 57
Руководство пользователя Умного настольного вентилятора Xiaomi Smart Desktop Air Circulation Fan	· 71
Instrukcja obsługi Inteligentny wentylator na biurko z obiegiem powietrza Xiaomi	· 85
Xiaomi دليل مستخدم مروحة تدوير الهواء المكتبية الذكية من	· 99
Xiaomi Akıllı Masaüstü Hava Sirkülasyon Vantilatörü Kullanım Kılavuzu	· 113
Xiaomi ауа айналымына арналған смарт үстел желдеткіші пайдаланушы нұсқаулығы	· 127
Panduan Pengguna Xiaomi Smart Desktop Air Circulation Fan	· 141
Ventilator Inteligent de Circulație a Aerului pentru Birou Xiaomi-Manual de utilizare	· 155
Xiaomi Smart Desktop Luchtcirculatieventilator Gebruikershandleiding	· 169
Uživatelská příručka pro Chytrý stolní cirkulační ventilátor Xiaomi	· 183
Посібник користувача розумного вентилятора Xiaomi Smart Desktop Air Circulation Fan	· 197
Používateľská príručka pre Inteligentný stolný ventilátor Xiaomi s cirkuláciou vzduchu	· 211
Xiaomi Smart Skrivbord Luftcirkulationsfläkt Användarmanual	· 225



Safety Instructions

Read this manual carefully before use, and retain it for future reference.

WARNINGS

Improper use may lead to electric shocks, fire, personal injury, or other damage.

- This appliance can be used by children aged from 8 years and above and persons with reduced physical, sensory or mental capabilities or lack of experience and knowledge if they have been given supervision or instruction concerning use of the appliance in a safe way and understand the hazards involved. Children shall not play with the appliance. Cleaning and user maintenance shall not be made by children without supervision.
- This appliance is not intended for use by persons (including children) with reduced physical, sensory or mental capabilities, or lack of experience and knowledge, unless they have been given supervision or instruction concerning use of the appliance by a person responsible for their safety.
- Children should be supervised to ensure that they do not play with the appliance.
- The appliance is only to be used with the power adapter <AD-0181200150EU-18> provided with the appliance.
- Ensure that the fan is switched off from the supply mains before removing the guard.

- If the power adapter is damaged, it must be replaced by the manufacturer, its service agent or similarly qualified persons in order to avoid a hazard.
- Under normal use conditions, this equipment should be kept a separation distance of at least 20 cm between the antenna and the body of the user.
- Prior to cleaning or other maintenance, the appliance must be disconnected from the supply mains.
- Do not use this fan in a place where it will easily fall over or where there are other unstable objects nearby.
- Do not use the fan in extremely dusty environments to avoid damaging it.
- Do not use this fan in hot and humid environments such as a bathroom.
- Do not use the fan if its power adapter is damaged or its power plug is loose.
- Do not use this fan if its front grille and rear grille are not installed or are loose.
- Do not allow children or adults who are incapable of operating this fan to use this product.
- Do not attempt to disassemble or repair this fan by yourself.
- Do not excessively pinch, bend, or twist the power cord to avoid exposing or breaking its core.

- Do not poke fingers or foreign objects into the grilles or the rotating fan blade.
- Keep hair and fabrics away from the fan to prevent them from being caught in the fan.
- Do not use any improper power outlet.

Precautions

Power Adapter

- Disconnect the power cord from the power outlet before performing any maintenance or moving the fan.
- Always unplug the power adapter by pulling the power plug rather than the cord.
- After connecting the power adapter to the fan's power port, do not forcefully pull or shake the power adapter cable and the connection between the power adapter and the fan to avoid damage that could impact normal function.

During Use

- Stop using the fan immediately if it makes unusual sounds, gives off odors, gets too hot, topples over, shakes, or has other errors.
- Do not shake the fan head repeatedly to avoid damage to the internal transmission mechanism.
- Do not lean on or tilt the fan while it is running.

Moving

- Standby and unplug the fan before moving it.
- When moving, grasp the handle with one hand while holding the base with the other hand to avoid it from falling off and causing personal injury.

Product Overview

Front View

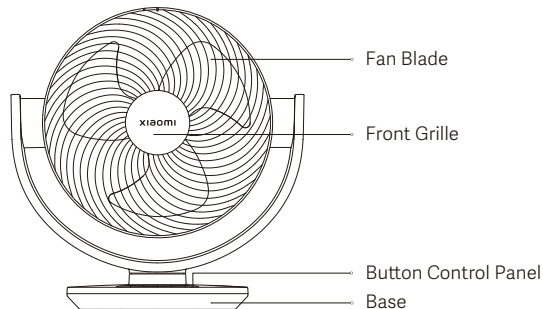

Rear View

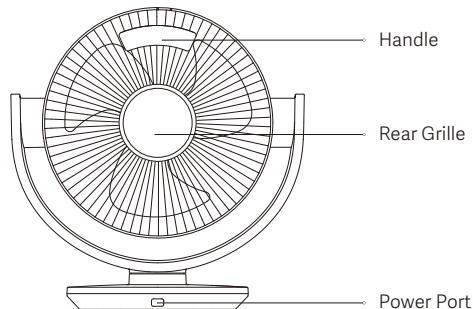

Button Control Panel

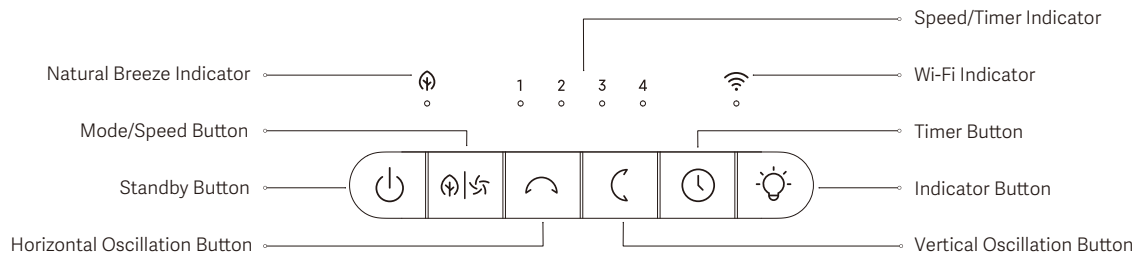

Note: Illustrations of product and accessories in the user manual are for reference purposes only. Actual product and functions may vary due to product enhancements.

How to Use

Connecting to an electrical outlet

Connect the power adapter to the power port of the fan and then plug it into an electrical outlet. When you hear a beep, the fan is successfully connected to power.

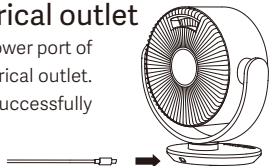

Turning on/standing by

Press the button  to turn the fan on or put it in standby.

Switching the speed

Press the button  to adjust the speed, and the corresponding speed indicator will light up (see table below). After the fan is turned off and turned back on again, the speed will be the last used one.



Indicator	1	2	3	4
Speed level	Slow	Medium	Fast	Turbo
Indicator status	*•••	•*••	•••*	•••*

Note: * means the indicator is on; • means the indicator is off.

Switching mode

Press and hold the button  for three seconds to switch between direct breeze and natural breeze modes. The natural breeze indicator remains on in the natural breeze mode and turns off in the direct breeze mode.

Setting the oscillation

- Press the button  to turn on or off the horizontal oscillation. The default angle is 120°, and you can set the horizontal oscillation angle to 30°, 60°, 90° and 120° in the app.
- Press the button  to turn on or off the vertical oscillation. The default angle is 100°, and you can set the vertical oscillation angle to 30°, 60°, 90° and 100° in the app.
- When the fan is turned on for the first time or after restoring to factory settings, it will automatically calibrate its oscillating angle.
- The fan undergoes calibration on the far left side during horizontal oscillation and on the top side during vertical oscillation. It is normal for the fan head to pause briefly (no longer than 15 seconds) while calibrating.
- Do not manually adjust the fan head; otherwise, the fan might have potential angle deviations while oscillating or on standby, and even stop oscillation.

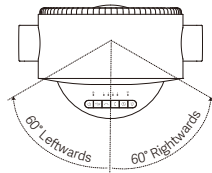

120° Horizontal Oscillation

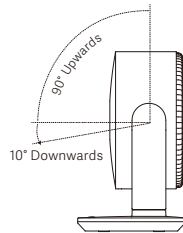

100° Vertical Oscillation

Setting the timer

Press the button  to set the timer: 1 hour, 2 hours, 3 hours, 4 hours, and disabled. The corresponding indicators will remain on for five seconds (refer to the table below), and then the indicator returns to indicate the current speed.

Timer	Disabled	1 hour	2 hours	3 hours	4 hours
Indicator	●●●●	*●●●	**●●	***●	****

Note: * means the indicator is on; ● means the indicator is off.

Turning on/off the indicator



Press the button  to turn on/off the indicator.

Enabling/disabling the child lock

Simultaneously press and hold the buttons  and  for seven seconds to enable or disable the child lock.

Note: Once the function of child lock is enabled, the fan will not respond if pressing any button but all indicators will blink twice and the fan will beep twice instead.



Turning on/off Wi-Fi

When the fan is turned on, simultaneously press and hold the buttons  and  for seven seconds to turn the Wi-Fi on or off.

Notes:

- You cannot control the fan via the app if the Wi-Fi is disabled.
- The fan will use and save the Wi-Fi name and password for network connection.
- Wi-Fi is enabled by default when the fan is turned on.
- The UDP 54321 port is open by default for information transmission in the local network.

Resetting Wi-Fi and restoring factory settings

Simultaneously press and hold the buttons  and  for seven seconds. When you hear a long beep, the Wi-Fi connection has been reset and the fan is restored to factory settings successfully. Then the fan is awaiting connection. The Wi-Fi connection needs to be reset on the circumstances listed below:

- The Xiaomi Account that the fan is paired with has been changed.
- The router that the fan is connected to has been changed.
- The account or password of the router that the fan is connected to has been changed.
- The Xiaomi Home app is unable to control the fan.

Wi-Fi status & indicator description:

Wi-Fi Status	Awaiting Connection	Connecting	Connected	Fail to Connect	Disabled
Indicator	Blinking orange	Blinking blue	Blue	Orange	Off

Connecting with the Xiaomi Home App

This product works with the Xiaomi Home app. Control your device with Xiaomi Home app.

Scan the QR code to download and install the app. You will be directed to the connection setup page if the app is installed already. Or search for "Xiaomi Home" in the app store to download and install it. Open the Xiaomi Home app, tap "+" on the upper right, and then follow the instructions to add your device.



23816FF7

Note: The version of the app might have been updated, please follow the instructions based on the current app version.

Care & Maintenance

⚠ CAUTION: Make sure the fan is disconnected from power before disassembling or cleaning.

Removing the front grille

1. Turn the screwdriver counterclockwise to remove the front grille screws.

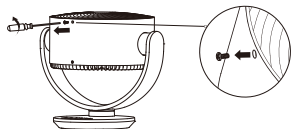

2. Turn the front grille counterclockwise until the front grille mark aligns with the unlocking mark on the grille frame, then remove the front grille.

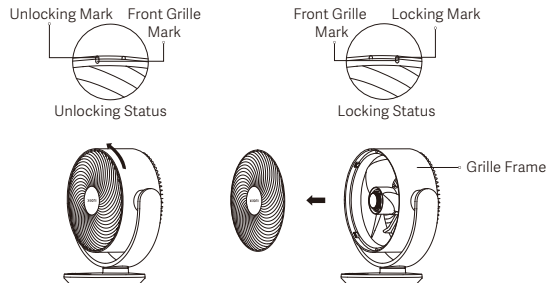

Note: When installing, align the front grille mark with the unlocking mark on the grille frame, then rotate the front grille clockwise to align the front grille mark with the locking mark.

Removing the fan blade

1. Rotate clockwise and remove the fan blade knob.

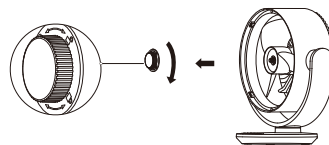

2. Remove the fan blade from the motor shaft.

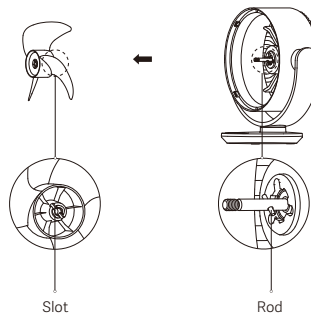

Note: When re-installing, align the slot behind the fan blade with the rod on the motor shaft to secure them in place, and then tighten the fan blade knob onto the motor shaft counterclockwise.

Removing the rear grille

1. Turn the screwdriver counterclockwise to remove the rear grille screws.

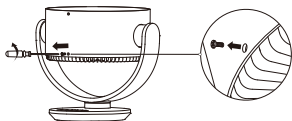

2. Turn the rear grille counterclockwise until the rear grille mark aligns with the unlocking mark on the grille frame, then remove the rear grille.

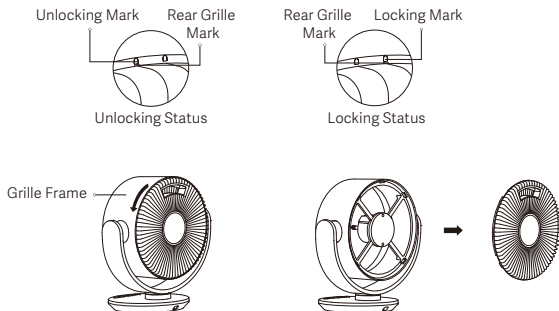

Note: When installing, align the rear grille mark with the unlocking mark on the grille frame, then rotate the rear grille clockwise to align the rear grille mark with the locking mark.

Cleaning the fan

Washable parts

The parts listed below can be cleaned with a soft cloth or sponge dipped in water or diluted neutral detergent.



Front Grille



Fan Blade



Rear Grille

Notes:

- After washing, ensure thorough drying before reassembling the parts.
- Do not expose the parts to direct sunlight during drying, use, and storage.

Non-washable parts

Gently wipe the following parts using a soft, dry cloth. It is important to avoid exposing the motor and button control panel to water.

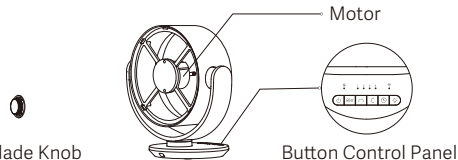

⚠ CAUTIONS:

- Do not rinse the parts with water.
- Do not use thinner or light gasoline to clean any parts.

Specifications

Name	Electric Fan	Noise Emission	≤60 dB(A)
Model	BPLDS10DM	Power Cord Length	1.8 m
Rated Voltage	12 V $\overleftrightarrow{\text{AC}}$	Net Weight	2.0 kg
Rated Power	18 W	Item Dimensions	324 × 200 × 334 mm
Fan Blade Diameter	210 mm	Fan Grille Diameter	250 mm
Wireless Connectivity	Wi-Fi IEEE 802.11 b/g/n 2.4 GHz		
Radio Frequency and Radio Transmission Power			
RF Specification	Working Frequency	Maximum Output Power	
2.4 GHz Wi-Fi	2412–2472 MHz	<20 dBm	
Bluetooth	2402–2480 MHz	<10 dBm	

To maintain compliance with the RF exposure requirement, a separation distance of 20 cm between the device and the human should be maintained.

Product Information Requirements	Test Data
Maximum Fan Flow Rate (F)	22.9 m ³ /min
Fan Power Input (P)	12.8 W
Service Value (SV)	1.8 (m ³ /min)/W
Maximum Air Velocity (C)	3.4 meters/sec
Measurement Standard for Service Value	EN IEC 60879:2019
Power Consumption	Standby mode: ≤0.48 W Networked standby mode: ≤0.94 W
Time to Enter the Condition	Standby mode: ≤5 min Networked standby mode: ≤5 min
Fan Sound Power Level (LWA)	58 dB(A)
Seasonal Electricity Consumption (Q)	5.76 kWh/a
Contact details for obtaining more information	Xiaomi Communications Co., Ltd. #019, 9th Floor, Building 6, 33 Xi'erqi Middle Road, Haidian District, Beijing, 100085, China

Power Adapter

Information Published	Value and Precision	Unit
Manufacturer	Shenzhen AMC Technology Co., Ltd.	-
Model Identifier	AD-0181200150EU-18	-
Input Voltage	100-240	V~
Input AC Frequency	50/60	Hz
Output Voltage	5.0/9.0/12.0	V---
Output Current	2.4/2.0/1.5	A
Output Power	18.0	W
Average Active Efficiency	85	%
Efficiency at Low Load (10%)	71	%
No-load Power Consumption	0.1	W

Troubleshooting

Issue	Possible Cause	Solution
The fan does not work.	The fan is not connected to power.	Connect the fan to an electrical outlet that meets the fan's requirements.
	The power adapter is not connected properly.	Connect the power adapter properly.
The fan is unable to connect to Wi-Fi.	The fan is connected to a 5 GHz network which is not supported.	Connect to a 2.4 GHz Wi-Fi network.
	The fan has been offline for more than half an hour.	Reset the Wi-Fi connection.
The fan blade is stuck.	The fan blade is stuck by foreign objects.	Unplug the fan and remove foreign objects.
The oscillation function does not work.	The fan is under the auto-oscillation state.	It is normal. Wait for the calibration process to finish, which is no more than 15 seconds.
Button malfunctions or has no response.	The function of child lock is enabled.	Disable the child lock function.
The airflow is weak.	The airflow is gentle under the natural breeze mode.	It is normal. You can switch the mode or speed as desired.
	There are foreign objects on the fan blade or grille.	Remove the foreign objects.

Regulatory Compliance Information

Europe —EU declaration of conformity



Hereby, Xiaomi Communications Co., Ltd. declares that the radio equipment type BPLDS10DM is in compliance with Directive 2014/53/EU. The full text of the EU declaration of conformity is available at the following internet address:
<https://www.mi.com/global/service/support/declaration.html>



The product is in compliance with UK PSTI regulations, the full text of declaration of conformity is available at the following internet address:
<https://www.mi.com/global/service/support/declaration.html>

Disposal and recycling information



All products bearing this symbol are waste electrical and electronic equipment (WEEE as in directive 2012/19/EU) which should not be mixed with unsorted household waste. Instead, you should protect human health and the environment by handing over your waste equipment to a designated collection point for the recycling of waste electrical and electronic equipment, appointed by the government or local authorities. Correct disposal and recycling will help prevent potential negative consequences to the environment and human health. Please contact the installer or local authorities for more information about the location as well as terms and conditions of such collection points.

For detailed e-manual, please go to www.mi.com/global/support/user-guide

WARRANTY NOTICE

THIS WARRANTY GIVES YOU SPECIFIC RIGHTS, AND YOU MAY HAVE OTHER RIGHTS CONVEYED BY LAWS OF YOUR COUNTRY, PROVINCE OR STATE. INDEED, IN SOME COUNTRIES, PROVINCES OR STATES, CONSUMER LAW MAY IMPOSE A MINIMUM WARRANTY PERIOD. OTHER THAN AS PERMITTED BY LAW, XIAOMI DOES NOT EXCLUDE, LIMIT OR SUSPEND OTHER RIGHTS YOU MAY HAVE. FOR A FULL UNDERSTANDING OF YOUR RIGHTS WE INVITE YOU TO CONSULT THE LAWS OF YOUR COUNTRY, PROVINCE OR STATE.

1. LIMITED PRODUCT WARRANTY

XIAOMI warrants that the Products are free from defects in materials and workmanship under normal use and use in accordance with the respective Product user manual, during the Warranty Period.

The duration and conditions related to the legal warranties are provided by respective local laws. For more information about the consumer warranty benefits, please refer to Xiaomi's official website <https://www.mi.com/global/support/warranty>.

Xiaomi warrants to the original purchaser that its Xiaomi Product will be free from defects in materials and workmanship under normal use in the period mentioned above.

Xiaomi does not guarantee that the operation of the Product will be uninterrupted or error free.

Xiaomi is not liable for damages arising from non-compliance with the instructions related to the use of the Product.

2. REMEDIES

If a hardware defect is found and a valid claim is received by Xiaomi within the Warranty Period, Xiaomi will either (1) repair the product at no charge, (2) replace the product, or (3) refund the Product, excluding potential shipping costs.

3. HOW TO OBTAIN WARRANTY SERVICE

To obtain warranty service, you must deliver the Product, in its original packaging or similar packaging providing an equal degree of Product protection, to the address specified by Xiaomi. Except to the extent prohibited by applicable law, Xiaomi may require you to present proofs or proof of purchase and / or comply with registration requirements before receiving warranty service.

4. EXCLUSIONS AND LIMITATIONS

Unless otherwise stipulated by Xiaomi, this Limited Warranty applies only to the Product manufactured by or for Xiaomi and identifiable by the trademarks, trade name or "Xiaomi" or "Mi" logo.

The Limited Warranty does not apply to any (a) Damage due to acts of nature or God, for example, lightning strikes, tornadoes, flood, fire, earthquake or other external causes; (b) Negligence; (c) Commercial use; (d) Alterations or modifications to any part of the Product; (e) Damage caused by use

with non-Xiaomi products; (f) Damage caused by accident, abuse or misuse; (g) Damage caused by operating the Product outside the permitted or intended uses described by Xiaomi or with improper voltage or power supply; or (h) Damage caused by service (including upgrades and expansions) performed by anyone who is not a representative of Xiaomi.

It is your responsibility to backup any data, software, or other materials you may have stored or preserved on the product. It is likely that the data, software or other materials in the equipment will be lost or reformatted during the service process, Xiaomi is not responsible for such damage or loss. No Xiaomi reseller, agent, or employee is authorized to make any modification, extension, or addition to this Limited Warranty. If any term is held to be illegal or unenforceable, the legality or enforceability of the remaining terms shall not be affected or impaired.

Except as prohibited by laws or otherwise promised by Xiaomi, the after-sales services shall be limited to the country or region of the original purchase. Products which were not duly imported and/or were not duly manufactured by Xiaomi and/or were not duly acquired from Xiaomi or a Xiaomi's official seller are not covered by the present warranties. As per applicable law you may benefit from warranties from the non-official retailer who sold the product. Therefore, Xiaomi invites you to contact the retailer from whom you purchased the product.

The present warranties do not apply in Hong Kong and Taiwan.

5. IMPLIED WARRANTIES

Except to the extent prohibited by applicable law, all implied warranties (including warranties of merchantability and fitness for a particular purpose) will have a limited duration up to a maximum duration of this limited warranty. Some jurisdictions do not allow limitations on the duration of an implied warranty, so the above limitation will not be applied in these cases.

6. DAMAGE LIMITATION

Except to the extent prohibited by applicable law, Xiaomi shall not be liable for any damages caused by accidents, indirect, special or consequential damages, including but not limited to loss of profits, revenue or data, damages resulting from any breach of express or implied warranty or condition, or under any other legal theory, even if Xiaomi has been informed of the possibility of such damages. Some jurisdictions do not allow the exclusion or limitation of special, indirect, or consequential damages, so the above limitation or exclusion may not apply to you.

7. XIAOMI CONTACTS

For customers, please visit the website: <https://www.mi.com/global/support/warranty>

The contact person for the after-sale service may be any person in Xiaomi's authorized service network, Xiaomi's authorized distributors or the final vendor who sold the products to you. If in doubt please contact the relevant person as Xiaomi may identify.

Sicherheitshinweise

Lesen Sie diese Bedienungsanleitung vor der Verwendung sorgfältig durch und bewahren Sie sie auf, um zukünftig die Informationen nachlesen zu können.

WARNUNGEN

Unsachgemäße Verwendung kann zu Stromschlägen, Feuer, Verletzungen oder anderen Schäden führen.

- Dieses Gerät ist für Kinder ab einem Alter von 8 Jahren und Personen geeignet, die körperlich, sensorisch oder geistig behindert sind oder nicht über ausreichend Erfahrung oder Kenntnisse verfügen, wenn sie eine Beaufsichtigung oder Anweisung zur sicheren Nutzung des Geräts erhalten haben und wissen, welche Gefahren auftreten können. Kinder dürfen nicht mit dem Gerät spielen. Die Reinigung und Benutzerwartung dürfen nicht von Kindern ohne Aufsicht durchgeführt werden.
- Dieses Gerät ist nicht für die Nutzung durch Personen (inklusive Kinder) mit eingeschränkten körperlichen, sensorischen oder mentalen Fähigkeiten, oder für Personen mit einem Mangel an Erfahrung und Wissen geeignet, es sei denn, diese werden beaufsichtigt oder erhalten von einer Person, die für die Sicherheit dieser Person(en) verantwortlich ist, eine Anleitung bezüglich der Bedienung des Gerätes.
- Kinder sollten beaufsichtigt werden, um sicherzustellen, dass sie nicht mit dem Gerät spielen.
- Das Gerät darf nur mit dem mitgelieferten Netzteil <AD-0181200150EU-18> verwendet werden.
- Stellen Sie sicher, dass der Ventilator vom Stromnetz getrennt ist, bevor Sie die Schutzvorrichtung entfernen.
- Wenn das Netzteil beschädigt ist, muss es durch den Hersteller, seinen Kundendienst oder

ähnlich qualifizierte Personen ersetzt werden, um eine Gefährdung zu vermeiden.

- Unter normalen Einsatzbedingungen muss dieses Gerät einen Abstand von mindestens 20 cm zwischen der Antenne und dem Körper des Benutzers einhalten.
- Vor der Reinigung oder anderen Wartungsarbeiten muss das Gerät vom Stromnetz getrennt werden.
- Verwenden Sie diesen Ventilator nicht an einem Ort, an dem er leicht umfallen kann oder an dem sich andere instabile Gegenstände in der Nähe befinden.
- Verwenden Sie den Ventilator nicht in extrem staubiger Umgebung, um eine Beschädigung zu vermeiden.
- Verwenden Sie diesen Ventilator nicht in heißen und feuchten Umgebungen wie z. B. in einem Badezimmer.
- Verwenden Sie diesen Ventilator nicht, wenn sein Netzteil beschädigt oder sein Stecker lose sitzt.
- Verwenden Sie den Ventilator nicht, wenn das vordere Gitter und das hintere Gitter nicht installiert oder lose sind.
- Erlauben Sie Kindern oder Erwachsenen, die nicht in der Lage sind, diesen Ventilator zu bedienen, nicht, dieses Produkt zu verwenden.
- Versuchen Sie nicht, diesen Ventilator selbst zu zerlegen oder zu reparieren.
- Klemmen, verdrehen oder verbiegen Sie das Stromkabel nicht zu stark, um zu vermeiden, dass der Kern des Kabels freigelegt wird oder bricht.

- Stecken Sie keine Finger oder Fremdkörper in die Gitter oder den rotierenden Ventilatorflügel.
- Halten Sie Haare und Stoffe vom Ventilator fern, um zu vermeiden, dass sie sich im Ventilator verfangen können.
- Verwenden Sie keine ungeeignete Steckdose.

Vorsichtsmaßnahmen

Netzteil

- Trennen Sie das Stromkabel von der Steckdose, bevor Sie Wartungsarbeiten durchführen oder den Ventilator bewegen.
- Trennen Sie das Netzteil immer vom Stromnetz, indem Sie am Stecker und nicht am Kabel ziehen.
- Ziehen oder schütteln Sie nach dem Anschließen des Netzteils an den Stromanschluss des Ventilators nicht gewaltsam am Kabel des Netzteils und der Verbindung zwischen Netzteil und Ventilator, um Schäden zu vermeiden, die die normale Funktion beeinträchtigen könnten.

Während der Verwendung

- Stellen Sie die Verwendung des Ventilators sofort ein, wenn er ungewöhnliche Geräusche von sich gibt, Gerüche abgibt, sich überhitzt, umkippt, wackelt oder andere Fehler aufweist.
- Schütteln Sie nicht wiederholt den Ventilatorkopf, um Schäden am internen Übertragungsmechanismus zu vermeiden.
- Lehnen Sie sich nicht an den laufenden Ventilator und kippen Sie ihn nicht, während er läuft.

Bewegen

- Standby und ziehen Sie den Stecker des Ventilators, bevor Sie ihn bewegen.
- Fassen Sie beim Bewegen den Griff mit einer Hand, während Sie den Sockel mit der anderen Hand festhalten, damit er nicht herunterfällt und Verletzungen verursacht.

Produktübersicht

Vorderansicht

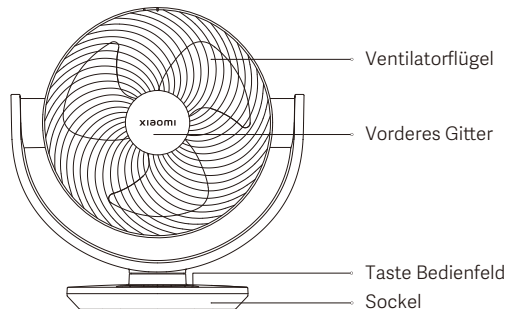

Rückansicht

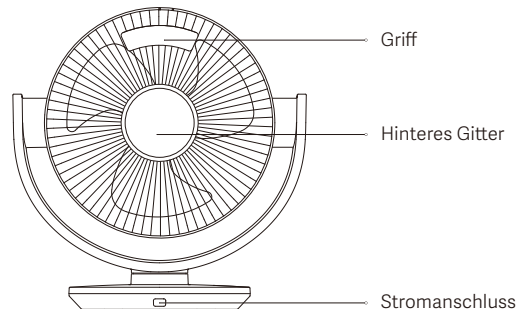

Taste Bedienfeld

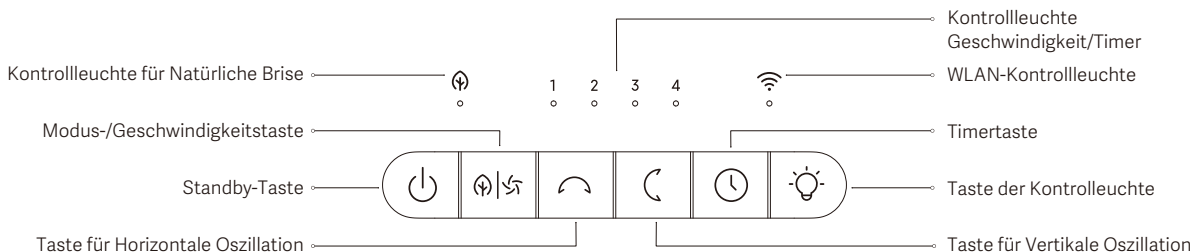

Hinweis: Abbildungen des Produkts und des Zubehörs in der Bedienungsanleitung dienen nur als Referenz. Die tatsächlichen Produkte und Funktionen können aufgrund von Produktverbesserungen variieren.

Verwendung

Anschluss an eine Steckdose

Schließen Sie das Netzteil an den Stromanschluss des Ventilators an und stecken Sie es dann in eine Steckdose. Wenn Sie einen Signalton hören, ist der Ventilator erfolgreich an die Leistung angeschlossen.

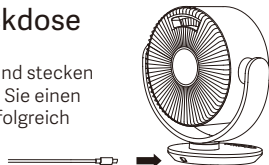

Einschalten/im Standby

Drücken Sie die Taste , um den Ventilator einzuschalten oder ihn in den Standby-Modus zu versetzen.

Umschalten der Geschwindigkeit

Drücken Sie die Taste , um die Geschwindigkeit einzustellen, und die entsprechende Geschwindigkeitskontrollleuchte leuchtet auf (siehe Tabelle unten). Die Geschwindigkeit des Ventilators ist die zuletzt verwendete, wenn er ausgeschaltet und wieder eingeschaltet ist.



Kontrollleuchte	1	2	3	4
Geschwindigkeitsstufe	Langsam	Mittel	Schnell	Turbo
Status der Kontrollleuchte	★●●●	●★●●	●●★●	●●●★

Hinweis: ★ bedeutet, dass die Kontrollleuchte eingeschaltet ist; ● bedeutet, dass die Kontrollleuchte ausgeschaltet ist.

Wechseln des Modus

Drücken Sie die Modus-Taste  und halten Sie sie drei Sekunden lang gedrückt, um zwischen dem Modus für direkte Brise und dem für natürliche Brise umzuschalten. Die Kontrollleuchte für die natürliche Brise bleibt im Modus für die natürliche Brise an und schaltet sich im Modus für die direkte Brise aus.

Einstellen der Oszillation

- Drücken Sie die Taste , um die horizontale Oszillation ein- oder auszuschalten. Der Standardwinkel beträgt 120°, und Sie können den horizontalen Oszillationswinkel in der App auf 30°, 60°, 90° und 120° einstellen.
- Drücken Sie die Taste , um die vertikale Oszillation ein- oder auszuschalten. Der Standardwinkel ist 100°, und Sie können den vertikalen Oszillationswinkel in der App auf 30°, 60°, 90° und 100° einstellen.
- Wenn der Ventilator zum ersten Mal eingeschaltet wird oder nachdem er auf die Werkseinstellungen zurückgesetzt wurde, kalibriert er automatisch seinen Oszillationswinkel.
- Der Ventilator wird bei horizontaler Oszillation auf der linken Seite und bei vertikaler Oszillation auf der oberen Seite kalibriert. Es ist normal, dass der Ventilatorkopf während der Kalibrierung kurz pausiert (nicht länger als 15 Sekunden).
- Stellen Sie den Ventilatorkopf nicht manuell ein. Andernfalls könnte der Ventilator während der Oszillation oder im Standby-Modus mögliche Winkelabweichungen aufweisen und sogar die Oszillation stoppen.

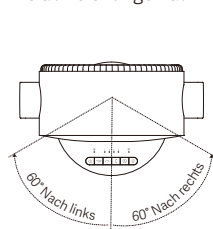

120° Horizontale Oszillation

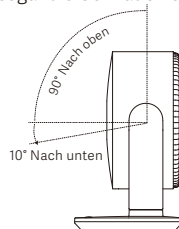

100° Vertikale Oszillation

Einstellen des Timers

Drücken Sie die Taste , um den Timer einzustellen: 1 Stunde, 2 Stunden, 3 Stunden, 4 Stunden und deaktiviert. Die entsprechenden Kontrollleuchten leuchten fünf Sekunden lang (siehe Tabelle unten), dann kehrt die Kontrollleuchte zurück und zeigt die aktuelle Geschwindigkeit an.

Timer	Deaktiviert	1 Stunde	2 Stunden	3 Stunden	4 Stunden
Kontrollleuchte	●●●●	*●●●	*●●●	*●●●	*●●●

Hinweis: * bedeutet, dass die Kontrollleuchte eingeschaltet ist; ● bedeutet, dass die Kontrollleuchte ausgeschaltet ist.

Ein-/Ausschalten der Kontrollleuchte



Drücken Sie die Taste , um die Kontrollleuchte ein-/auszuschalten.

Aktivieren/deaktivieren der Kindersicherung

Halten Sie die Tasten  und  gleichzeitig sieben Sekunden lang gedrückt, um die Kindersicherung zu aktivieren oder zu deaktivieren.

Hinweis: Sobald die Funktion der Kindersicherung aktiviert ist, reagiert der Ventilator nicht mehr auf das Drücken einer Taste, sondern alle Kontrollleuchten blinken zweimal und der Ventilator piept zweimal.



WLAN ein- oder ausschalten

Wenn der Ventilator eingeschaltet ist, halten Sie die Tasten  und  gleichzeitig sieben Sekunden lang gedrückt, um das WLAN ein- oder auszuschalten.

Hinweise:

- Sie können den Ventilator nicht über die App steuern, wenn das WLAN deaktiviert ist.
- Der Ventilator verwendet und speichert den WLAN-Namen und das Passwort für die Netzwerkverbindung.
- Das WLAN wird standardmäßig aktiviert, wenn der Ventilator eingeschaltet wird.
- Der UDP-Port 54321 ist standardmäßig für die Informationsübertragung im lokalen Netzwerk geöffnet.

WLAN zurücksetzen und Werkseinstellungen wiederherstellen

Halten Sie die Tasten  und  gleichzeitig sieben Sekunden lang gedrückt. Wenn Sie einen langen Piepton hören, wurde die WLAN-Verbindung zurückgesetzt und der Ventilator wurde erfolgreich auf die Werkseinstellungen zurückgesetzt. Dann wartet der Ventilator darauf, angeschlossen zu werden. Der WLAN-Anschluss muss unter den unten aufgeführten Umständen zurückgestellt werden:

- Das Xiaomi-Konto, mit dem der Ventilator gekoppelt ist, wurde geändert.
- Der Router, an den der Ventilator angeschlossen ist, wurde geändert.
- Das Konto oder Passwort des Routers, an den der Ventilator angeschlossen ist, wurde geändert.
- Die Xiaomi Home-App kann den Ventilator nicht steuern.

WLAN-Status und Beschreibung der Kontrollleuchte:

WLAN-Status	Warten auf Anschluss	Verbindung wird hergestellt	Angeschlossen	Anschluss fehlgeschlagen	Deaktiviert
Kontrollleuchte	Blinkt orange	Blinkt blau	Blau	Orange	Aus

Verbinden mit der Xiaomi Home-App

Dieses Produkt funktioniert mit der Xiaomi Home-App. Steuern Sie Ihr Gerät mit der Xiaomi Home-App.

Scannen Sie den QR-Code, um die App herunterzuladen und zu installieren. Ist die App bereits installiert, werden Sie zur Verbindungseinrichtungs-Seite weitergeleitet. Sie können aber auch im App Store nach „Xiaomi Home“ suchen, um die App herunterzuladen und zu installieren. Öffnen Sie die Xiaomi Home-App, tippen Sie auf das „+“ oben rechts und befolgen Sie die Anweisungen auf dem Bildschirm, um Ihr Gerät hinzuzufügen.



23816FF7

Hinweis: Die Version der App wurde möglicherweise aktualisiert. Befolgen Sie bitte die Anweisungen zur aktuellen App-Version.

Pflege und Wartung

! VORSICHT: Stellen Sie sicher, dass der Ventilator vor der Demontage oder Reinigung vom Stromnetz getrennt ist.

Abnehmen des vorderen Gitters

1. Drehen Sie den Schraubenzieher gegen den Uhrzeigersinn, um die Schrauben des vorderen Gitters zu entfernen.



2. Drehen Sie das vordere Gitter gegen den Uhrzeigersinn, bis die Markierung des vorderen Gitters mit der Entriegelungsmarkierung am Gitterrahmen übereinstimmt, und entfernen Sie dann das vordere Gitter.

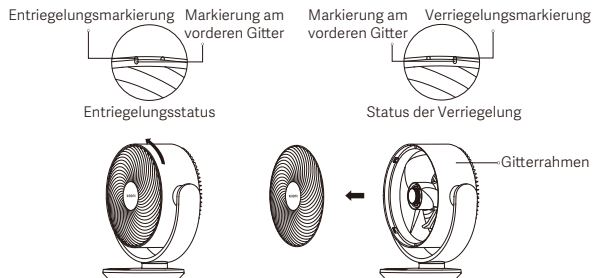

Hinweis: Richten Sie bei der Installation die Markierung des vorderen Gitters an der Entriegelungsmarkierung am Gitterrahmen aus und drehen Sie dann das vordere Gitter im Uhrzeigersinn, um die Markierung des vorderen Gitters an der Verriegelungsmarkierung auszurichten.

Entfernen des Ventilatorflügels

1. Drehen Sie den Ventilatorflügelknopf im Uhrzeigersinn und entfernen Sie ihn.

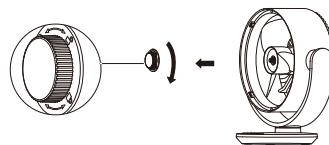

2. Entfernen Sie den Ventilatorflügel von der Motorwelle.

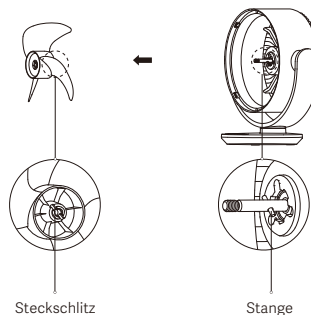

Hinweis: Richten Sie bei der erneuten Installation den Steckschlitz hinter dem Ventilatorflügel mit der Stange auf der Motorwelle aus, um sie zu sichern, und ziehen Sie dann den Ventilatorflügelknopf gegen den Uhrzeigersinn auf der Motorwelle fest.

Entfernen des hinteren Gitters

1. Drehen Sie den Schraubenzieher gegen den Uhrzeigersinn, um die Schrauben des hinteren Gitters zu entfernen.

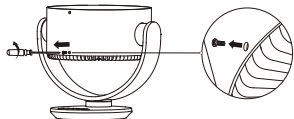

2. Drehen Sie das hintere Gitter gegen den Uhrzeigersinn, bis die Markierung am hinteren Gitter mit der Entriegelungsmarkierung am Gitterrahmen übereinstimmt, und entfernen Sie dann das hintere Gitter.

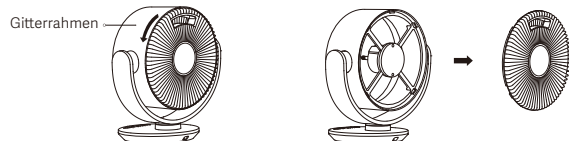

Hinweis: Richten Sie bei der Installation die Markierung am hinteren Gitter an der Entriegelungsmarkierung am Gitterrahmen aus. Drehen Sie dann das hintere Gitter im Uhrzeigersinn, um die Markierung am hinteren Gitter an der Verriegelungsmarkierung auszurichten.

Reinigung des Ventilators

Abwaschbare Teile

Die unten aufgeführten Teile können mit einem weichen, in Wasser oder verdünntem Neutralreiniger getränkten Tuch oder Schwamm gereinigt werden.



Vorderes Gitter



Ventilatorflügel



Hinteres Gitter

Hinweise:

- Stellen Sie sicher, dass die Teile nach dem Waschen gründlich trocknen, bevor Sie sie wieder zusammenbauen.
- Setzen Sie die Teile während des Trocknens, der Verwendung und der Lagerung nicht dem direkten Sonnenlicht aus.

Nicht abwaschbare Teile

Wischen Sie die folgenden Teile vorsichtig mit einem weichen, trockenen Tuch ab. Vermeiden Sie unbedingt, dass der Motor und die Taste des Bedienfelds mit Wasser in Berührung kommen.

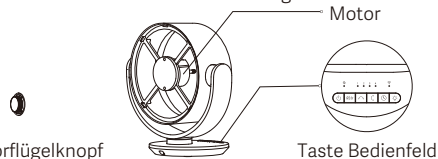

⚠ VORSICHTSMAßNAHMEN:

- Spülen Sie die Teile nicht mit Wasser ab.
- Verwenden Sie zum Reinigen der Teile weder Verdüner noch Leichtbenzin.

Spezifikationen

Bezeichnung	Elektrischer Ventilator	Geräuschemission	≤ 60 dB(A)
Modell	BPLDS10DM	Stromkabellänge	1,8 m
Nennspannung	12 V $\overline{\text{---}}$	Nettogewicht	2,0 kg
Nennleistung	18 W	Artikelmaße	324 × 200 × 334 mm
WLAN-Verbindung	WLAN IEEE 802.11 b/g/n 2,4 GHz		
Radiofrequenz und Funkübertragungsleistung			
HF-Spezifikation	Arbeitsfrequenz	Maximale Ausgangsleistung	
2,4 GHz WLAN	2412–2472 MHz	< 20 dBm	
Bluetooth	2402–2480 MHz	< 10 dBm	

Um die Anforderungen an die HF-Belastung einzuhalten, sollte ein Abstand von 20 cm zwischen dem Gerät und einer Person eingehalten werden.

Anforderungen an die Produktinformation	Testdaten
Maximaler Ventilatorumsatz (F)	22,9 m ³ /Min
Leistungsaufnahme des Ventilators (P)	12,8 W
Betriebswert (SV)	1,8 (m ³ /Min)/W
Maximale Luftgeschwindigkeit (C)	3,4 Meter/Sek
Messtandard für Betriebswert	EN IEC 60879:2019
Stromverbrauch	Standby-Modus: ≤ 0,48 W Vernetzter Standby-Modus: ≤ 0,94 W
Zeit bis zum Eintritt in den Zustand	Standby-Modus: ≤ 5 Min Vernetzter Standby-Modus: ≤ 5 Min
Schallleistungspegel des Ventilators (LWA)	58 dB(A)
Saisonaler Stromverbrauch (Q)	5,76 kWh/a
Kontaktinformationen für die Anforderung von weiteren Informationen	Xiaomi Communications Co., Ltd. #019, 9th Floor, Building 6, 33 Xi'erqi Middle Road, Haidian District, Beijing, 100085, China

Netzteil

Veröffentlichte Information	Wert und Präzision	Einheit
Hersteller	Shenzhen AMC Technology Co., Ltd.	-
Modellidentifikator	AD-0181200150EU-18	-
Eingangsspannung	100–240	V~
Eingangs-AC-Frequenz	50/60	Hz
Ausgangsspannung	5,0/9,0/12,0	V---
Ausgangsstrom	2,4/2,0/1,5	A
Ausgangsleistung	18,0	W
Durchschnittliche Aktive Effizienz	85	%
Effizienz bei Geringer Belastung (10 %)	71	%
Lastloser Stromverbrauch	0,1	W

Fehlerbehebung

Problem	Mögliche Ursache	Lösung
Der Ventilator arbeitet nicht.	Der Ventilator ist nicht an die Stromversorgung angeschlossen.	Schließen Sie den Ventilator an eine Steckdose an, die den Anforderungen des Ventilators entspricht.
	Das Netzteil ist nicht richtig angeschlossen.	Schließen Sie das Netzteil richtig an.
Der Ventilator kann sich nicht an das WLAN anschließen.	Der Ventilator ist an ein 5 GHz-Netzwerk angeschlossen, das nicht unterstützt wird.	Schließen Sie an ein 2,4 GHz WLAN-Netz an.
	Der Ventilator ist seit mehr als einer halben Stunde offline.	Stellen Sie den WLAN Anschluss zurück.
Der Ventilatorflügel klemmt.	Der Ventilatorflügel ist mit Fremdkörpern verklemt.	Trennen Sie den Ventilator vom Stromnetz und entfernen Sie Fremdkörper.
Die Oszillationsfunktion arbeitet nicht.	Der Ventilator befindet sich im Zustand der automatischen Oszillation.	Das ist normal. Warten Sie, bis der Kalibrierungsprozess abgeschlossen ist. Das dauert nicht länger als 15 Sekunden.
Die Taste funktioniert nicht oder reagiert nicht.	Die Funktion der Kindersicherung ist aktiviert.	Deaktivieren Sie die Kindersicherungsfunktion.
Der Luftstrom ist schwach.	Der Luftstrom ist im Modus Natürliche Brise sanft.	Das ist normal. Sie können den Modus oder die Geschwindigkeit nach Bedarf umschalten.
	Es befinden sich Fremdkörper auf dem Ventilatorflügel oder des Gitters.	Entfernen Sie Fremdkörper.

Informationen zur Einhaltung gesetzlicher Vorschriften

Europa — EU-Konformitätserklärung



Hiermit bestätigt Xiaomi Communications Co., Ltd., dass das Funkgerät des Typs BPLDS10DM mit der Verordnung 2014/53/EU in Einklang steht. Der vollständige Wortlaut der EU-Konformitätserklärung ist unter der folgenden Internetadresse abrufbar: <https://www.mi.com/global/service/support/declaration.html>

Entsorgung von elektrischen und elektronischen Geräten



Das Symbol auf dem Produkt oder der Verpackung bedeutet, dass das Produkt einer getrennten Erfassung für elektrische und elektronische Geräte zugeführt werden muss und nicht über den normalen Haushaltsabfall entsorgt werden darf. Bitte entnehmen Sie Batterien und Lampen, die nicht vom Gerät umschlossen sind, vor der Abgabe aus dem Gerät und entsorgen diese über die offiziellen Sammelstellen für Batterien und Lampen.

Beim Kauf eines neuen Elektrogerätes können Sie beim Vertreiber ein gleichartiges Altgerät unentgeltlich zurückgeben. Elektrogeräte mit einer Kantenlänge von maximal 25 cm können unentgeltlich bei Vertreibern von Elektro- und Elektronikgeräten mit einer Verkaufsfläche von mindestens 400 m² sowie in Geschäften des Lebensmittelhandels (z.B. Supermärkten, Lebensmitteldiscountern, Drogerien) mit einer Gesamtverkaufsfläche von mindestens 800 m², die mehrmals im Kalenderjahr oder dauerhaft Elektro- und Elektronikgeräte anbieten und auf dem Markt bereitstellen, abgegeben werden, ohne dass ein Neugerät erworben werden muss. Größere Elektrogeräte können kostenlos bei kommunalen Wertstoffhöfen abgegeben werden.

Durch die korrekte Entsorgung tragen Sie dazu bei, negative Auswirkungen auf die Umwelt und die menschliche Gesundheit zu vermeiden, die durch unsachgemäße Erfassung und Behandlung von Elektroaltgeräten entstehen können.

Bitte löschen Sie sämtliche personenbezogenen Daten auf dem Gerät, bevor Sie es entsorgen.

Für weitere Informationen kontaktieren sie bitte Ihre Kommunalverwaltung, Ihren örtlichen Abfallentsorger oder das Geschäft, in dem Sie das Produkt erworben haben.

Eine detaillierte elektronische Bedienungsanleitung finden Sie unter www.mi.com/global/support/user-guide

GARANTIEERKLÄRUNG

DIESE GARANTIE GIBT IHNEN BESTIMMTE RECHTE UND MÖGLICHERWEISE VERFÜGEN SIE AUFGRUND DER GESETZE IHRES LANDES, IHRER PROVINZ ODER IHRES BUNDESLANDES ÜBER WEITERE RECHTE. IN EINIGEN LÄNDERN, PROVINZEN ODER BUNDESLÄNDERN SCHREIBT DAS VERBRAUCHERRECHT EINE MINDESTGARANTIEZEIT VOR. XIAOMI SCHLIESST IHRE WEITEREN RECHTE NICHT AUS, SCHRÄNKT SIE NICHT EIN UND SETZT SIE NICHT AUS, SOFERN DIES NICHT GESETZLICH ZULÄSSIG IST. UMFASSENDE INFORMATIONEN ZU IHREN RECHTEN FINDEN SIE IN DEN GESETZEN IHRES LANDES, IHRER PROVINZ ODER IHRES BUNDESLANDES.

1. EINGESCHRÄNKTE PRODUKTGARANTIE

Xiaomi garantiert Ihnen, dass Ihr Xiaomi-Produkt während der Garantiezeit bei normalem Gebrauch frei und bei Gebrauch in Übereinstimmung mit den Anweisungen des betreffenden Benutzerhandbuchs frei von Material- und Verarbeitungsfehlern ist.

Die gesetzlichen Gewährleistungsfristen und -bestimmungen ergeben sich aus den jeweiligen lokalen Gesetzen. Weitere Informationen zu den Garantieleistungen für Verbraucher finden Sie auf der Website von Xiaomi unter <https://www.mi.com/global/support/warranty>.

Xiaomi garantiert Ihnen als Erstkäufer, dass das Xiaomi-Produkt während des oben genannten Zeitraums bei normalem Gebrauch frei von Material- und Verarbeitungsfehlern ist.

Xiaomi garantiert nicht, dass das Produkt unterbrechungsfrei oder fehlerfrei funktioniert.

Xiaomi haftet nicht für Schäden, die aus der Nichteinhaltung der Anweisungen zur Verwendung des Produkts resultieren.

2. RECHTSMITTEL

Wenn ein Hardwarefehler festgestellt wird und Xiaomi eine gültige Reklamation innerhalb der Garantiezeit erhält, wird Xiaomi entweder (1) das Produkt unter Verwendung neuer oder überholter Ersatzteile kostenlos reparieren, (2) das Produkt ersetzen oder (3) den Kaufpreis des Produkts zurückerstatten, wobei mögliche Versandkosten ausgeschlossen werden.

3. NUTZUNG DES GARANTIESERVICES

Um Garantieleistungen in Anspruch nehmen zu können, müssen Sie das Produkt in der Originalverpackung oder einer ähnlichen Verpackung, die das Produkt im gleichen Maße schützt, an die von Xiaomi angegebene Adresse senden. Wenn dies nicht durch anwendbares Recht untersagt ist, kann Xiaomi vor der Erbringung von Garantieleistungen die Vorlage von Kaufnachweise(n) und / oder eine Registrierung von Ihnen verlangen.

4. AUSSCHLÜSSE UND EINSCHRÄNKUNGEN

Soweit nicht anders durch Xiaomi bestimmt, gilt diese eingeschränkte Garantie ausschließlich für das von oder für Xiaomi hergestellte Produkt, das durch das die Marken oder Handelsnamen oder das „Xiaomi“- bzw. „Mi“-Logo identifiziert werden kann.

Die Garantie beinhaltet keine (a) Schäden durch Naturereignisse oder höhere Gewalt, z. B. Blitzeinschläge, Tornados, Überschwemmungen, Feuer, Erdbeben oder andere äußere Ursachen; (b) Schäden durch Fahrlässigkeit; (c) Schäden durch kommerzielle Nutzung; (d) Schäden durch Änderungen oder Modifikationen an einem Teil des Produkts; (e) Schäden, die durch die gemeinsame Verwendung mit Produkten anderer Hersteller verursacht werden; (f) Schäden, die durch Unfall, Missbrauch oder Zweckentfremdung verursacht werden; (g) Schäden, die durch den Betrieb des Produkts im Widerspruch zur von Xiaomi beschriebenen zulässigen oder beabsichtigten

Verwendung oder durch unzulässige Spannungs- oder Stromversorgung verursacht werden; (h) Schäden, die durch Serviceleistungen (einschließlich Upgrades und Erweiterungen) von Personen verursacht werden, die dafür nicht von Xiaomi autorisiert wurden.

Es liegt in Ihrer Verantwortung, Daten, Software oder andere Materialien, die Sie auf dem Produkt gespeichert haben, zu sichern. Es ist wahrscheinlich, dass Daten, Software oder andere Materialien bei Inanspruchnahme des Garantieservices verloren gehen oder Geräte neu formatiert werden und Xiaomi übernimmt keine Haftung für solche Schäden oder Verluste.

Wiederverkäufer, Agenten oder Mitarbeiter von Xiaomi sind nicht berechtigt, Änderungen, Erweiterungen oder Ergänzungen hinsichtlich dieser eingeschränkten Garantie vorzunehmen. Sollte eine Bestimmung rechtswidrig oder nicht durchsetzbar sein, wird die Rechtmäßigkeit oder Durchsetzbarkeit der übrigen Bestimmungen davon nicht berührt oder beeinträchtigt.

Sofern dies nicht gesetzlich verboten oder anderweitig von Xiaomi versprochen wurde, ist der Kundendienst auf das Land oder die Region des ursprünglichen Kaufs beschränkt.

Produkte, die nicht ordnungsgemäß eingeführt wurden und/oder nicht ordnungsgemäß von Xiaomi hergestellt wurden und/oder nicht ordnungsgemäß von Xiaomi oder einem offiziellen Händler von Xiaomi erworben wurden, fallen nicht unter diese Garantie. Gemäß geltendem Recht können Garantieforderungen gegen Einzelhändler geltend gemacht werden, die das Produkt trotz Ermangelung gegenseitiger Vertriebsvereinbarungen in Umlauf gebracht haben. In solchen Fällen ermutigt Sie Xiaomi, den Händler zu kontaktieren, bei dem Sie das Produkt gekauft haben.

Diese Garantieerklärung ist nicht auf Hong Kong und Taiwan anwendbar.

5. STILLSCHWEIGENDE GARANTIE

Soweit durch geltendes Recht zulässig, sind alle stillschweigend begründeten Garantien (einschließlich der Garantie der Gebrauchstauglichkeit oder der Eignung für einen bestimmten Zweck) zeitlich beschränkt und gelten maximal für die Dauer dieser eingeschränkten Garantie. In einigen Ländern ist die Beschränkung der Dauer stillschweigender Garantien nicht zulässig, sodass die o. g. Beschränkung auf Sie nicht zutrifft, wenn Sie Verbraucher in einem dieser Länder sind.

6. SCHADENSBSCHRÄNKUNG

Soweit durch geltendes Recht zulässig, haftet Xiaomi nicht für zufällige oder indirekte Schäden, Neben- oder Folgeschäden oder besondere Schadensfolgen einschließlich, aber nicht beschränkt auf, entgangenen Gewinnen oder Einnahmen sowie Datenverluste und Schäden, die aus einer Verletzung einer ausdrücklichen oder stillschweigenden Garantie- oder anderweitigen Bedingung oder aus einer anderen rechtlichen Grundlage resultieren, selbst wenn Xiaomi auf die Möglichkeit solcher Schäden hingewiesen wurde. In einigen Ländern sind Ausschluss oder Beschränkung der Haftung für indirekte oder Folgeschäden sowie besondere Schadensfolgen nicht zulässig, sodass die o. g. Beschränkung auf Sie evtl. nicht zutrifft.

7. KONTAKT XIAOMI

Kontaktinformationen finden Sie auf unserer Website: <https://www.mi.com/global/support/warranty>

Der Kundendienst kann durch jede Person im autorisierten Servicenetzt von Xiaomi erbracht werden, durch die autorisierten Händler von Xiaomi oder durch den Endverkäufer, der die Produkte an Sie verkauft hat. Bei Fragen Sie sich bitte an die entsprechende von Xiaomi angegebene Person.

Istruzioni di sicurezza

Leggere attentamente il presente manuale prima dell'uso del dispositivo e conservarlo per ogni riferimento futuro.

AVVERTENZE

L'uso improprio può provocare scosse elettriche, incendi, lesioni personali o altri danni.

- L'apparecchio può essere utilizzato da bambini di età superiore agli 8 anni e da persone con capacità mentali, fisiche o sensoriali ridotte oppure da persone prive di esperienza o conoscenza dell'apparecchio, purché siano sorvegliate o siano state istruite sull'utilizzo in sicurezza dell'apparecchio e comprendano i rischi che ne possono derivare. Non consentire ai bambini di giocare con l'apparecchio. Le operazioni di pulizia e manutenzione non devono essere effettuate da bambini, a meno che non siano sorvegliati.
- Questo apparecchio non è destinato all'utilizzo da parte di persone (inclusi bambini) con capacità fisiche, sensoriali o mentali ridotte, oppure con mancanza di esperienza e conoscenza, a meno che non ricevano supervisione e istruzione riguardo l'utilizzo dell'apparecchio da parte di una persona responsabile della loro incolumità.
- Supervisionare i bambini per assicurarsi che non giochino con l'apparecchio.
- L'apparecchio deve essere utilizzato esclusivamente con l'alimentatore <AD-0181200150EU-18> fornito con l'apparecchio.
- Assicurarsi che il ventilatore sia scollegato dalla rete elettrica prima di rimuovere la griglia.
- Se l'alimentatore è danneggiato, deve essere sostituito dal produttore, da un suo agente per l'assistenza o da una persona analogamente qualificata al fine di evitare pericoli.

- In condizioni d'uso normali, questa apparecchiatura deve essere tenuta a una distanza minima di 20 cm tra l'antenna e il corpo dell'utente.
- Prima della pulizia o della manutenzione, è necessario scollegare l'apparecchio dalla rete elettrica.
- Non utilizzare questo ventilatore in luoghi in cui è facile che cada o dove ci sono altri oggetti instabili nelle vicinanze.
- Non utilizzare il ventilatore in ambienti estremamente polverosi per evitare di danneggiarlo.
- Non utilizzare questo ventilatore in ambienti caldi e umidi come un bagno.
- Non utilizzare questo ventilatore se il suo alimentatore è danneggiato o la sua spina di alimentazione è allentata.
- Non utilizzare questo ventilatore se la griglia anteriore e quella posteriore non sono installate o sono allentate.
- Non consentire agli adulti o ai bambini incapaci di utilizzare questo ventilatore di usarlo.
- Non smontare o riparare questo ventilatore autonomamente.
- Non stringere eccessivamente, torcere o piegare il cavo di alimentazione, in quanto ciò potrebbe esporre o rompere il nucleo del cavo.

- Non inserire dita o oggetti estranei nelle griglie o nelle pale rotanti del ventilatore.
- Tenere i capelli e i tessuti lontani dal ventilatore per evitare che si impiglino nel ventilatore.
- Non utilizzare prese di corrente non idonee.

Precauzioni

Alimentatore

- Scollegare il cavo di alimentazione dalla presa di corrente prima di eseguire qualsiasi manutenzione o spostare il ventilatore.
- Scollegare sempre l'alimentatore tirando la spina di alimentazione e non il cavo.
- Dopo aver collegato l'alimentatore alla porta di alimentazione del ventilatore, non tirare o scuotere con forza il cavo dell'alimentatore e il collegamento tra l'alimentatore e il ventilatore per evitare danni che potrebbero compromettere il normale funzionamento.

Durante l'utilizzo

- Interrompere immediatamente l'uso del ventilatore se emette suoni insoliti, odori, si scalda eccessivamente, cade, vibra o presenta altri difetti.
- Per evitare danni al meccanismo interno di trasmissione, non scuotere ripetutamente la calotta del ventilatore.
- Non appoggiarsi o inclinare il ventilatore mentre è in funzione.

Spostamento

- Mettere in standby e scollegare il ventilatore prima di spostarlo.
- Durante lo spostamento, afferrare l'impugnatura con una mano mentre si tiene la base con l'altra per evitare che cada e provochi lesioni personali.

Panoramica del prodotto

Vista frontale

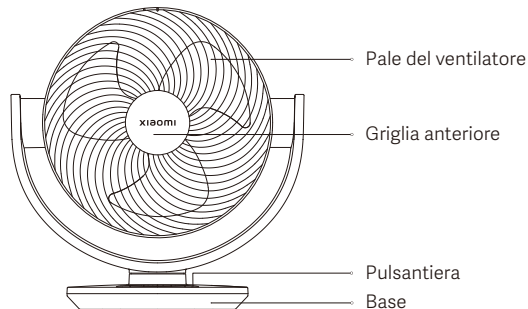

Vista posteriore

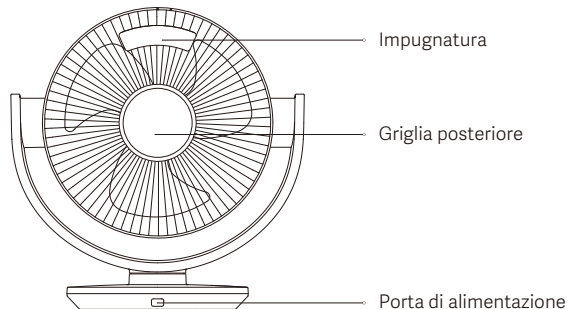

Pulsantiera

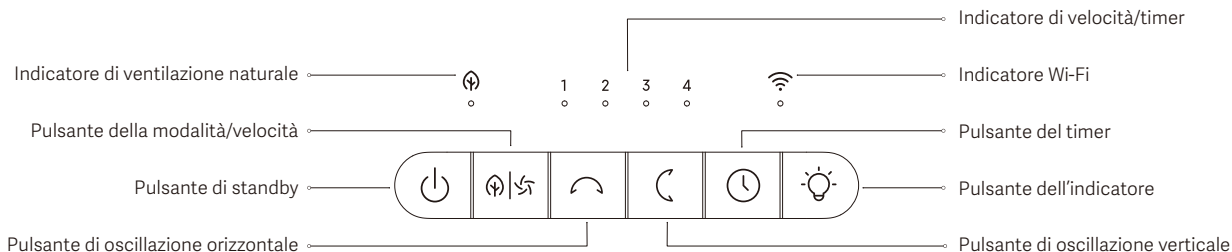

Nota: le illustrazioni del prodotto e degli accessori nel manuale utente sono esclusivamente a scopo di riferimento. Il prodotto effettivo e le relative funzioni possono variare a causa dei miglioramenti apportati al prodotto stesso.

Come utilizzare

Collegamento a una presa elettrica

Collegare l'alimentatore alla porta di alimentazione del ventilatore e inserirlo in una presa di corrente. Quando si sente un segnale acustico, il ventilatore è collegato correttamente all'alimentazione.

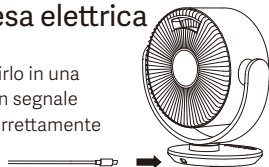

Accensione/Standby

Premere il pulsante  per accendere il ventilatore o metterlo in standby.

Cambiare la velocità

Per regolare la velocità, premere il pulsante  e l'indicatore di velocità corrispondente si accenderà (vedere la tabella seguente). Una volta spento e riacceso il ventilatore, la velocità sarà l'ultima utilizzata.



Indicatore	1	2	3	4
Livello di velocità	Lento	Medio	Veloce	Turbo
Stato dell'indicatore	●●●●	●●●●	●●●●	●●●●

Nota: ● indica che l'indicatore è acceso; ● indica che l'indicatore è spento.

Cambiare la modalità

Tenere premuto il pulsante  per tre secondi per passare dalla modalità ventilazione diretta alla modalità ventilazione naturale. L'indicatore di ventilazione naturale rimane acceso in modalità ventilazione naturale e si spegne in modalità ventilazione diretta.

Impostare l'oscillazione

- Premere il pulsante  per attivare o disattivare l'oscillazione orizzontale. L'angolo predefinito è di 120° e nell'app è possibile impostare l'angolo di oscillazione orizzontale su 30°, 60°, 90° e 120°.
- Premere il pulsante  per attivare o disattivare l'oscillazione verticale. L'angolo predefinito è 100° e nell'app è possibile impostare l'angolo di oscillazione verticale su 30°, 60°, 90° e 100°.
- Quando il ventilatore viene acceso per la prima volta o dopo il ripristino delle impostazioni di fabbrica, esso calibra automaticamente l'angolo di oscillazione.
- Il ventilatore viene calibrato sull'estremo lato sinistro durante l'oscillazione orizzontale e sul lato superiore durante l'oscillazione verticale. È normale che la calotta del ventilatore si fermi brevemente (non più di 15 secondi) durante la calibrazione.
- Non regolare manualmente la calotta del ventilatore; in caso contrario, il ventilatore potrebbe subire deviazioni dell'angolo durante l'oscillazione o lo standby e persino interrompere l'oscillazione.

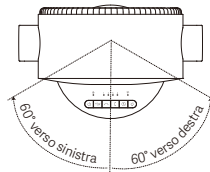

Oscillazione orizzontale a 120°

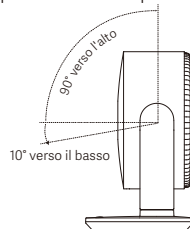

Oscillazione verticale a 100°

Impostare il timer

Premere il pulsante  per impostare il timer: 1 ora, 2 ore, 3 ore, 4 ore e disattivato. Gli indicatori corrispondenti rimangono accesi per cinque secondi (fare riferimento alla tabella seguente), quindi l'indicatore torna a indicare la velocità corrente.

Timer	Disabilitato	1 ora	2 ore	3 ore	4 ore
Indicatore	●●●●	*●●●	**●●	***●	****

Nota: * indica che l'indicatore è acceso; ● indica che l'indicatore è spento.

Accendere/spengere l'indicatore



Premere il pulsante  per accendere/spengere l'indicatore.

Attivare/disattivare la funzione di blocco bambini

Premere e tenere premuti contemporaneamente i pulsanti  e  per sette secondi per abilitare o disabilitare il blocco bambini.

Nota: una volta attivata la funzione di blocco bambini, il ventilatore non risponderà alla pressione di alcun pulsante, ma tutti gli indicatori lampeggeranno due volte e il ventilatore emetterà un doppio segnale acustico.



Attivare/disattivare il Wi-Fi

Quando il ventilatore è acceso, tenere premuti contemporaneamente i pulsanti  e  per sette secondi per attivare o disattivare il Wi-Fi.

Nota:

- Se il Wi-Fi è disattivato, non è possibile controllare il ventilatore tramite l'app.
- La ventola utilizzerà e salverà il nome e la password Wi-Fi per la connessione di rete.
- Il Wi-Fi è attivato per impostazione predefinita all'accensione della ventola.
- La porta UDP 54321 è aperta per impostazione predefinita per la trasmissione di informazioni nella rete locale.

Ripristino del Wi-Fi e ripristino delle impostazioni di fabbrica

Tenere premuti contemporaneamente i pulsanti  e  per sette secondi. Quando si sente un segnale acustico prolungato, la connessione Wi-Fi è stata ripristinata e il ventilatore è stato riportato alle impostazioni di fabbrica. Il ventilatore è quindi in attesa di connessione. La connessione Wi-Fi deve essere ripristinata nelle circostanze elencate di seguito:

- Lo Xiaomi Account a cui è associato il ventilatore è stato modificato.
- Il router a cui è collegato il ventilatore è stato modificato.
- L'account o la password del router a cui è collegato il ventilatore sono stati modificati.
- L'app Xiaomi Home non può controllare il ventilatore.

Stato del Wi-Fi e descrizione dell'indicatore:

Stato del Wi-Fi	In attesa di connessione	Connessione in corso	Connesso	Impossibile connettersi	Disabilitato
Indicatore	Arancione lampeggiante	Blu lampeggiante	Blu	Arancione	Spento

Connessione con l'app Xiaomi Home

Questo prodotto funziona con l'app Xiaomi Home. Controllo del dispositivo con l'app Xiaomi Home.

Eseguire la scansione del codice QR per scaricare e installare l'app. Se l'app è già installata, si verrà indirizzati alla pagina di configurazione della connessione. In alternativa, cercare l'app "Xiaomi Home" nell'App Store per scaricarla e installarla. Aprire l'app Xiaomi Home, toccare il simbolo "+" nell'angolo in alto a destra e seguire le istruzioni fornite per aggiungere il dispositivo.



23816FF7

Nota: poiché la versione dell'app potrebbe essere stata aggiornata, seguire le istruzioni della versione dell'app corrente.

Cura e manutenzione

⚠ ATTENZIONE: assicurarsi che il ventilatore sia scollegato dall'alimentazione prima di smontarlo o pulirlo.

Rimuovere la griglia anteriore

1. Ruotare il cacciavite in senso antiorario per rimuovere le viti della griglia anteriore.

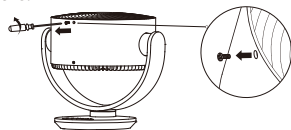

2. Ruotare la griglia anteriore in senso antiorario finché il segno della griglia anteriore non si allinea con il segno di sblocco sul telaio della griglia, quindi rimuovere la griglia anteriore.

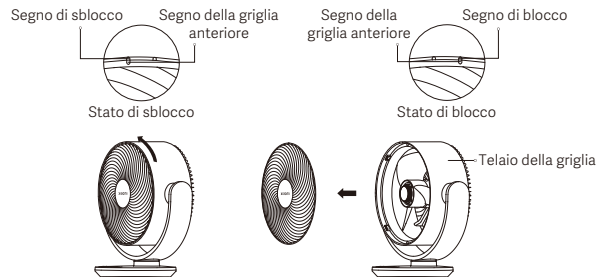

Nota: durante l'installazione, allineare il segno della griglia anteriore con il segno di sblocco sul telaio della griglia, quindi ruotare la griglia anteriore in senso orario per allineare il segno della griglia anteriore con il segno di blocco.

Rimozione delle pale del ventilatore

1. Ruotare in senso orario e rimuovere la manopola delle pale del ventilatore.

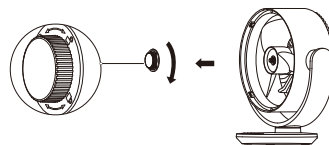

2. Rimuovere le pale del ventilatore dall'albero motore.

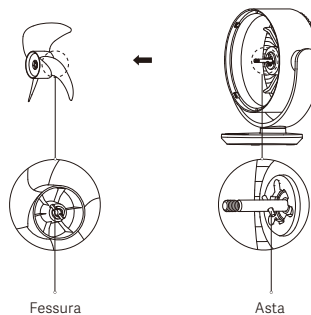

Nota: durante la reinstallazione, allineare la fessura dietro le pale del ventilatore con l'asta sull'albero motore per fissarle in posizione, quindi stringere la manopola delle pale del ventilatore sull'albero motore in senso antiorario.

Rimuovere la griglia posteriore

1. Ruotare il cacciavite in senso antiorario per rimuovere le viti della griglia posteriore.

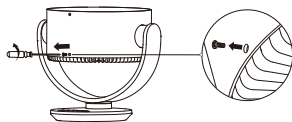

2. Ruotare la griglia posteriore in senso antiorario finché il segno della griglia posteriore non si allinea con il segno di sblocco sul telaio della griglia, quindi rimuovere la griglia posteriore.

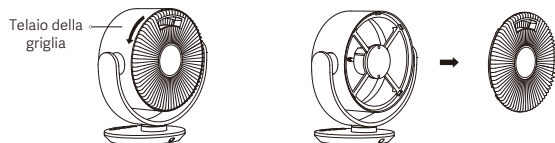
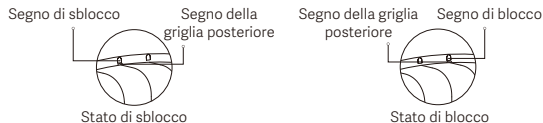

Nota: durante l'installazione, allineare il segno della griglia posteriore con il segno di sblocco sul telaio della griglia, quindi ruotare la griglia posteriore in senso orario per allineare il segno della griglia posteriore con il segno di blocco.

Pulizia del ventilatore

Parti lavabili

Le parti elencate di seguito possono essere pulite con un panno morbido o una spugna imbevuta d'acqua o detergente neutro diluito.



Griglia anteriore



Pale del ventilatore



Griglia posteriore

Note:

- Dopo il lavaggio, assicurarsi di asciugare accuratamente le parti prima di riassemblearle.
- Non esporre le parti alla luce diretta del sole durante l'asciugatura, l'uso e la conservazione.

Parti non lavabili

Pulire delicatamente le seguenti parti con un panno morbido e asciutto. È importante evitare di esporre all'acqua il motore e la pulsantiera.

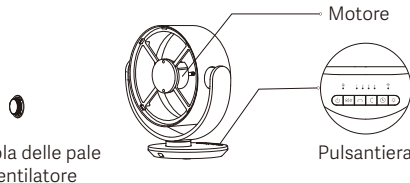

⚠ AVVISI:

- Non lavare le parti con acqua.
- Non usare diluente o benzina leggera per pulire le parti.

Specifiche tecniche

Nome	Ventilatore elettrico	Emissione di rumore	≤ 60 dB(A)
Modello	BPLDS10DM	Lunghezza del cavo di alimentazione	1,8 m
Tensione nominale	12 V ~	Peso netto	2,0 kg
Potenza nominale	18 W	Dimensioni articolo	324 × 200 × 334 mm
Connettività wireless	Wi-Fi IEEE 802.11 b/g/n 2,4 GHz		
Frequenza radio e potenza di trasmissione radio			
Specifiche tecniche RF		Frequenza di esercizio	Potenza in uscita massima
Wi-Fi a 2,4 GHz		2412–2472 MHz	< 20 dBm
Bluetooth		2402–2480 MHz	< 10 dBm

Al fine di garantire la conformità ai requisiti di esposizione alle radiofrequenze, è necessario mantenere una distanza di 20 cm tra il dispositivo e l'utente.

Requisiti per le informazioni sul prodotto	Dati di test
Portata massima del ventilatore (F)	22,9 m ³ /min
Potenza in ingresso del ventilatore (P)	12,8 W
Valore del servizio (SV)	1,8 (m ³ /min)/W
Velocità massima dell'aria (C)	3,4 metri/sec
Standard di misurazione per il valore del servizio	EN IEC 60879:2019
Consumo energetico	Modalità standby: ≤ 0,48 W Modalità standby in rete: ≤ 0,94 W
Tempo per entrare nella condizione	Modalità standby: ≤ 5 min Modalità standby in rete: ≤ 5 min
Livello di potenza sonora del ventilatore (LWA)	58 dB(A)
Consumo stagionale di elettricità (Q)	5,76 kWh/a
Dettagli di contatto per ottenere maggiori informazioni	Xiaomi Communications Co., Ltd. #019, 9th Floor, Building 6, 33 Xi'erqi Middle Road, Haidian District, Beijing, 100085, China

Alimentatore

Informazioni pubblicate	Valore e dettaglio	Unità di misura
Produttore	Shenzhen AMC Technology Co., Ltd.	-
Identificatore modello	AD-0181200150EU-18	-
Tensione in ingresso	100-240	V~
Frequenza CA in ingresso	50/60	Hz
Tensione di uscita	5,0/9,0/12,0	V---
Corrente di uscita	2,4/2,0/1,5	A
Potenza in uscita	18,0	W
Efficienza attiva media	85	%
Efficienza a basso carico (10%)	71	%
Consumo di energia a vuoto	0,1	W

Risoluzione dei problemi

Problema	Possibile causa	Soluzione
Il ventilatore non funziona.	Il ventilatore non è collegato all'alimentazione.	Collegare il ventilatore a una presa elettrica che soddisfi i requisiti del ventilatore.
	L'alimentatore non è collegato correttamente.	Collegare l'alimentatore in modo corretto.
Il ventilatore non è in grado di connettersi al Wi-Fi.	Il ventilatore è collegato a una rete a 5 GHz, che non è supportata.	Collegare a una connessione Wi-Fi a 2,4 GHz.
	Il ventilatore è offline da più di mezz'ora.	Ripristinare la connessione Wi-Fi.
Le pale del ventilatore sono bloccate.	Le pale del ventilatore sono bloccate da oggetti estranei.	Scollegare il ventilatore e rimuovere gli oggetti estranei.
La funzione di oscillazione non funziona.	Il ventilatore si trova nello stato di auto-oscillazione.	È normale. Attendere il termine del processo di calibrazione, che non deve superare i 15 secondi.
Il pulsante funziona male o non risponde.	La funzione di blocco bambini è abilitata.	Disattivare la funzione di blocco bambini.
Il flusso d'aria è debole.	Il flusso d'aria è delicato in modalità ventilazione naturale.	È normale. È possibile cambiare la modalità o la velocità secondo necessità.
	Ci sono oggetti estranei sulle pale del ventilatore o sulla griglia.	Rimuovere gli oggetti estranei.

Informazioni sulla conformità a normative e standard

Europa - Dichiarazione di conformità europea



Con la presente, Xiaomi Communications Co., Ltd. dichiara che l'apparecchiatura radio di tipo BPLDS10DM è conforme alla Direttiva 2014/53/UE. Il testo completo della dichiarazione di conformità UE è disponibile al seguente indirizzo Internet:
<https://www.mi.com/global/service/support/declaration.html>

Informazioni sullo smaltimento e sul riciclaggio



Tutti i prodotti contrassegnati da questo simbolo sono rifiuti di apparecchiature elettriche ed elettroniche (RAEE in base alla direttiva 2012/19/UE) che non devono essere smaltiti assieme a rifiuti domestici non differenziati. Al contrario, è necessario proteggere l'ambiente e la salute umana consegnando i rifiuti a un punto di raccolta autorizzato al riciclaggio di rifiuti di apparecchiature elettriche ed elettroniche, predisposto dalla pubblica amministrazione o dalle autorità locali. Lo smaltimento e il riciclaggio corretti aiutano a prevenire conseguenze potenzialmente negative per l'ambiente e la salute umana. Contattare l'installatore o le autorità locali per ulteriori informazioni sulla sede e per i termini e le condizioni di tali punti di raccolta.

Il manuale elettronico dettagliato è disponibile all'indirizzo www.mi.com/global/support/user-guide

Scatola	Manuale	Neto	Borsa
PAP 20	PAP 22	PS 6	LDPE 4
Carta	Carta	Plastica	Plastica
RACCOLTA DIFFERENZIATA			
Verifica le disposizioni del tuo Comune. Separa le componenti e conferiscile in modo corretto.			

Produttore: Xiaomi Communications Co., Ltd.
Indirizzo: #019, 9th Floor, Building 6, 33 Xi'erqi Middle Road, Haidian District, Beijing, 100085, China

Per ulteriori informazioni, visitare il sito www.mi.com
Versione manuale utente: V1.1

AVVISO SULLA GARANZIA

LA PRESENTE GARANZIA RICONOSCE AL CLIENTE DIRITTI LEGALI SPECIFICI E IL CLIENTE POTREBBE AVERE ALTRI DIRITTI PREVISTI DA LEGGI DEL PROPRIO PAESE, PROVINCIA O STATO. IN ALCUNI PAESI, PROVINCE O STATI, LA LEGGE PER LA TUTELA DEI CONSUMATORI PUÒ IMPORRE UN PERIODO MINIMO DI GARANZIA. ECCETTO NEI CASI CONSENTITI DALLA LEGGE, XIAOMI NON ESCLUDE, LIMITA O REVOCA ALTRI DIRITTI CHE L'UTENTE PUÒ AVERE. PER UNA COMPrensIONE COMPLETA DEI PROPRI DIRITTI, INVITIAMO GLI UTENTI A CONSULTARE LE LEGGI DEL PROPRIO PAESE, PROVINCIA O STATO.

1. GARANZIA LIMITATA DI PRODOTTO

XIAOMI garantisce che i Prodotti siano privi di difetti in fatto di materiali e manodopera in circostanze di utilizzo normali e in caso di utilizzo in conformità con il manuale utente del rispettivo Prodotto, durante il Periodo di Garanzia.

La durata e le condizioni relative alle garanzie legali sono stabilite dalle relative norme locali. Per ulteriori informazioni sui vantaggi della garanzia per i consumatori, fare riferimento al sito Web ufficiale di Xiaomi <https://www.mi.com/global/support/warranty>.

Xiaomi garantisce all'acquirente originale che il suo Prodotto Xiaomi sarà privo di difetti in fatto di materiali e manodopera in circostanze di utilizzo normali nel periodo sopra indicato.

Xiaomi non garantisce che il funzionamento del Prodotto sia ininterrotto o privo di errori.

Xiaomi non è responsabile per danni dovuti al mancato rispetto delle istruzioni relative all'utilizzo del Prodotto.

2. RIPARAZIONI

Nel caso in cui venga rilevato un difetto hardware e Xiaomi riceva un valido reclamo entro il Periodo di garanzia, Xiaomi (1) riparerà il Prodotto gratuitamente o (2) sostituirà il prodotto o (3) rimborserà il Prodotto, con l'esclusione di eventuali costi di spedizione.

3. COME OTTENERE IL SERVIZIO DI GARANZIA

Per ottenere l'assistenza in garanzia, è necessario consegnare il Prodotto, nella sua confezione originale o in una confezione simile che assicuri un grado equivalente di protezione del Prodotto, all'indirizzo indicato da Xiaomi. Ad eccezione della misura proibita dalla legge applicabile, Xiaomi può richiedere che l'utente presenti prove o prova di acquisto e / o soddisfi i requisiti di registrazione prima di ricevere il servizio di garanzia.

4. ESCLUSIONI E LIMITAZIONI

Se non precedentemente stipulato da Xiaomi, la presente Garanzia limitata si applica solo al Prodotto fabbricato da o per Xiaomi, che può essere identificato dai marchi, dal nome commerciale o dal logo "Xiaomi" o "Mi".

La Garanzia Limitata non si applica in caso di (a) Danni dovuti a cause naturali o di forza maggiore, ad esempio fulmini, tornado, allagamenti, incendi, terremoti o altre cause esterne; (b) negligenza; (c) uso commerciale; (d) alterazioni o modifiche a qualsiasi parte del Prodotto; (e) Danni causati dall'utilizzo con prodotti non Xiaomi; (f) Danni causati da incidenti, abuso o uso errato; (g) Danni causati dall'aver utilizzato il Prodotto per utilizzi

diversi da quelli permessi o previsti come descritto da Xiaomi o con tensione o alimentazione inappropriati; oppure (h) Danni causati dal servizio (inclusi aggiornamenti ed espansioni) fornito da chiunque non sia un rappresentante di Xiaomi.

È responsabilità dell'utente effettuare il backup di qualsiasi tipo di dati, software o altri materiali che l'utente può aver archiviato o conservato nel prodotto. È possibile che i dati, il software o gli altri materiali nell'apparecchio vengano persi o riformattati durante il processo di servizio, Xiaomi non è responsabile per tali danni o perdite.

Nessun rivenditore, agente o dipendente Xiaomi è autorizzato a effettuare qualsiasi modifica, estensione o aggiunta a questa Garanzia Limitata. Se una disposizione è ritenuta illegale o non applicabile, la legalità o l'applicabilità delle disposizioni restanti non viene interessata o compromessa. Salvo quanto vietato dalle leggi o altrimenti promesso da Xiaomi, i servizi post-vendita saranno limitati al Paese o alla regione dell'acquisto originale. I Prodotti che non sono stati debitamente importati e/o debitamente prodotti da Xiaomi e/o debitamente acquisiti da Xiaomi o da un rivenditore ufficiale di Xiaomi non sono coperti dalle presenti garanzie. Come da legislazione applicabile, l'utente può usufruire delle garanzie dal rivenditore non ufficiale che ha venduto il prodotto. Perciò Xiaomi invita l'utente a contattare il rivenditore da cui ha acquistato il prodotto. Le presenti garanzie non si applicano a Hong Kong e Taiwan.

5. GARANZIE IMPLICITE

Ad eccezione della misura proibita dalla legge applicabile, tutte le garanzie implicite (incluse le garanzie di commerciabilità e idoneità per finalità particolari) avranno una durata limitata fino alla durata massima di questa garanzia limitata. Alcune giurisdizioni non consentono limitazioni sulla durata di una garanzia implicita, perciò la limitazione di cui sopra non verrà applicata in tali casi.

6. LIMITAZIONE DEL DANNO

Ad eccezione della misura proibita dalla legge applicabile, Xiaomi non sarà responsabile per qualsiasi danno causato da incidenti, indiretto, speciale o consequenziale, inclusi, a titolo esemplificativo ma non esaustivo, la perdita di profitti, reddito o dati o danni risultanti da qualsiasi violazione di una garanzia o una condizione espressa o implicita, o in virtù di qualsiasi altra teoria legale, anche se Xiaomi è stata informata della possibilità di tali danni. Alcune giurisdizioni non consentono l'esclusione o la limitazione di danni speciali, indiretti o consequenziali, perciò la limitazione o esclusione di cui sopra potrebbe non applicarsi per l'utente.

7. CONTATTI XIAOMI

I clienti possono visitare il sito Web: <https://www.mi.com/global/support/warranty>

La persona di contatto per il servizio post-vendita può essere qualsiasi addetto della rete di assistenza autorizzata Xiaomi, un addetto dei distributori autorizzati Xiaomi o il venditore finale che ha venduto i prodotti al cliente. In caso di dubbi, contattare la persona indicata da Xiaomi.

Consignes relatives à la sécurité

Lisez attentivement ce manuel avant toute utilisation et conservez-le pour pouvoir le consulter ultérieurement.

AVERTISSEMENTS

L'utilisation incorrecte peut entraîner une électrocution, un incendie, des blessures corporelles ou d'autres dégâts.

- Cet appareil peut être utilisé par des enfants d'au moins 8 ans, des personnes aux aptitudes physiques, sensorielles ou mentales réduites ou encore manquant d'expérience et de connaissances, à condition qu'ils soient surveillés ou sensibilisés à l'utilisation de manière sécurisée de l'appareil et qu'ils comprennent les risques impliqués. Les enfants ne doivent pas jouer avec l'appareil. Le nettoyage et l'entretien par l'utilisateur ne doivent pas être effectués par des enfants sans surveillance.
- Cet appareil n'a pas été conçu pour être utilisé par des personnes (y compris des enfants) ayant des capacités physiques, sensorielles ou mentales réduites, ou ne disposant pas de l'expérience ou des connaissances nécessaires, sauf sous la supervision d'une personne responsable de leur sécurité, qui doit leur donner des instructions sur l'utilisation de l'appareil.
- Les enfants doivent être surveillés pour s'assurer qu'ils ne jouent pas avec l'appareil.
- L'appareil ne doit être utilisé qu'avec l'adaptateur secteur <AD-0181200150EU-18> fourni avec l'appareil.
- Assurez-vous que le ventilateur est débranché de l'alimentation électrique avant de retirer la protection.
- Si l'adaptateur secteur est endommagé, ce dernier doit être remplacé par le fabricant, son agent de maintenance ou des personnes qualifiées afin d'éviter tout danger.

- Dans des conditions normales d'utilisation, cet équipement doit être maintenu à une distance d'au moins 20 cm entre l'antenne et le corps de l'utilisateur.
- Avant tout nettoyage ou entretien, l'appareil doit être débranché de toute source d'alimentation électrique.
- N'utilisez pas ce ventilateur dans un endroit où il peut tomber facilement ou à proximité d'autres objets instables.
- N'utilisez pas le ventilateur dans des environnements extrêmement poussiéreux, afin d'éviter de l'endommager.
- N'utilisez pas ce ventilateur dans des environnements chauds et humides tels que les salles de bain.
- N'utilisez pas ce ventilateur si son adaptateur secteur est endommagé ou si sa fiche d'alimentation est desserrée.
- N'utilisez pas ce ventilateur si sa grille avant et sa grille arrière ne sont pas installées ou sont desserrées.
- Ne laissez pas les enfants ou les adultes qui sont incapables de faire fonctionner ce ventilateur l'utiliser.
- N'essayez pas de démonter ou de réparer ce ventilateur par vous-même.
- Ne pincez pas, ne pliez pas et ne tordez pas excessivement le cordon d'alimentation, car cela peut exposer ou casser le noyau du cordon.
- N'introduisez pas vos doigts ou des corps étrangers dans les grilles ou la pale rotative du

ventilateur.

- Éloignez les cheveux et les tissus du ventilateur afin d'éviter qu'ils ne soient pris dans le ventilateur.
- N'utilisez pas de prise électrique inadaptée.

Précautions

Adaptateur secteur

- Débranchez le cordon d'alimentation de la prise électrique avant d'effectuer la moindre maintenance ou de déplacer le ventilateur.
- Débranchez toujours l'adaptateur secteur en tirant sur la fiche d'alimentation plutôt que sur le cordon.
- Après avoir connecté l'adaptateur secteur au port d'alimentation du ventilateur, ne tirez pas ou ne secouez pas avec force le câble de l'adaptateur secteur ni la connexion entre l'adaptateur secteur et le ventilateur, afin d'éviter tout dommage susceptible d'affecter le fonctionnement normal.

Pendant l'utilisation

- Cessez immédiatement d'utiliser le ventilateur s'il émet un son inhabituel, si une odeur se dégage, s'il chauffe trop, s'il se renverse, s'il tremble ou s'il présente d'autres erreurs.
- Ne secouez pas la tête du ventilateur à répétition, afin d'éviter d'endommager le mécanisme de transmission interne.
- Ne vous appuyez pas sur le ventilateur et ne l'inclinez pas lorsqu'il est en cours de fonctionnement.

Déplacement

- Arrêtez et débranchez le ventilateur avant de le déplacer.
- Lorsque vous le déplacez, saisissez la manche d'une main tout en tenant le socle de l'autre main, afin d'éviter toute chute qui pourrait causer des blessures corporelles.

Présentation du produit

Vue de face

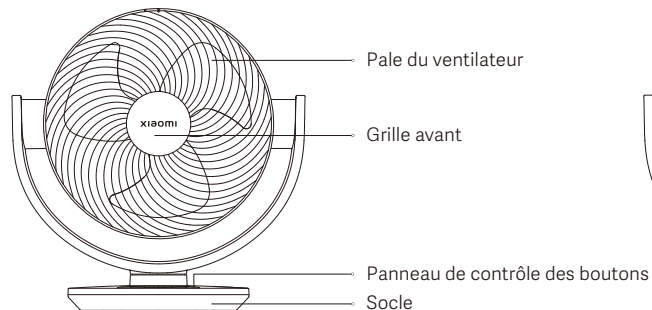

Vue arrière

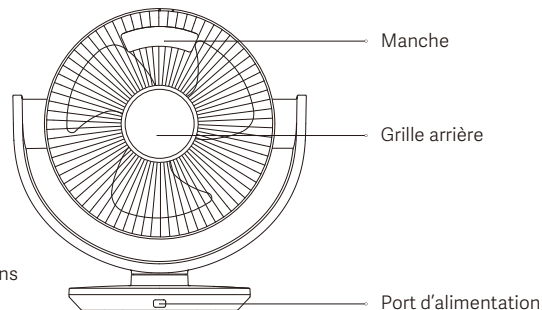

Panneau de contrôle des boutons

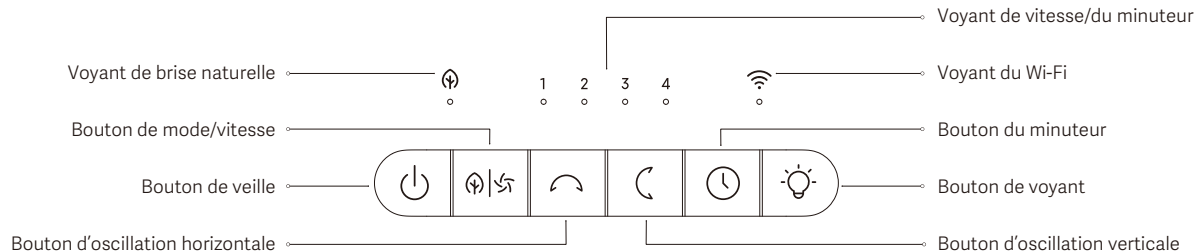

Remarque : Les illustrations du produit et de ses accessoires présentes dans le manuel d'utilisation sont uniquement fournies à titre indicatif. Le produit actuel et les fonctions effectives peuvent varier en raison des améliorations apportées au produit.

Utilisation

Connexion à une prise électrique

Branchez l'adaptateur secteur au port d'alimentation du ventilateur, puis branchez-le sur une prise électrique. Lorsque vous entendez un bip, le ventilateur est connecté avec succès à l'alimentation électrique.

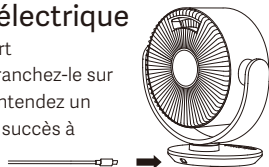

Mise en marche/en veille

Appuyez sur le bouton  pour mettre le ventilateur en marche ou en veille.

Changement de vitesse

Appuyez sur le bouton  pour régler la vitesse et le voyant de vitesse correspondant s'allumera (voir le tableau ci-dessous). Une fois le ventilateur éteint et rallumé, la vitesse sera la dernière utilisée.



Voyant	1	2	3	4
Niveau de vitesse	Lente	Moyenne	Rapide	Turbo
État du voyant	●●●●	●●●●	●●●●	●●●●

Remarque : ● signifie que le voyant est allumé ; ● signifie que le voyant est éteint.

Changement de mode

Appuyez sur le bouton  et maintenez-le enfoncé pendant trois secondes pour basculer entre les modes brise directe et brise naturelle. Le voyant de brise naturelle reste allumé en mode brise naturelle et s'éteint en mode brise directe.

Paramétrage de l'oscillation

- Appuyez sur le bouton  pour activer ou désactiver l'oscillation horizontale. L'angle par défaut est de 120°, et vous pouvez régler l'angle d'oscillation horizontale sur 30°, 60°, 90° et 120° dans l'application.
- Appuyez sur le bouton  pour activer ou désactiver l'oscillation verticale. L'angle par défaut est de 100°, et vous pouvez régler l'angle d'oscillation verticale sur 30°, 60°, 90° et 100° dans l'application.
- Lorsque le ventilateur est mis en marche pour la première fois ou après avoir été réinitialisé aux paramètres d'usine, il étalonne automatiquement son angle d'oscillation.
- Le ventilateur est soumis à un calibrage à l'extrême gauche pendant l'oscillation horizontale et sur le dessus pendant l'oscillation verticale. Il est normal que la tête du ventilateur s'arrête brièvement (pas plus de 15 secondes) pendant l'étalonnage.
- Ne réglez pas manuellement la tête du ventilateur ; dans le cas contraire, le ventilateur pourrait avoir des écarts d'angle pendant qu'il oscille ou qu'il est en veille, voire même cesser d'osciller.

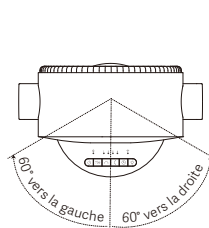

Oscillation horizontale à 120°

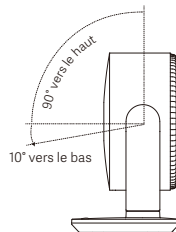

Oscillation verticale à 100°

Réglage du minuteur

Appuyez sur le bouton  pour programmer le minuteur : 1 heure, 2 heures, 3 heures, 4 heures et désactivé. Les voyants correspondants restent allumés pendant cinq secondes (référez-vous au tableau ci-dessous), puis le voyant revient pour indiquer la vitesse actuelle.



Minuteur	Désactivé	1 heure	2 heures	3 heures	4 heures
Voyant	•••••	*••••	**•••	***••	****•

Remarque : * signifie que le voyant est allumé ; • signifie que le voyant est éteint.

Allumage/extinction du voyant



Appuyez sur le bouton  pour allumer/éteindre le voyant.

Activation/désactivation de la fonction de verrouillage pour enfants

Appuyez et maintenez enfoncés simultanément les boutons  et  pendant sept secondes pour activer ou désactiver le mode verrouillage pour enfants.

Remarque : Une fois la fonction de verrouillage pour enfants activée, le ventilateur ne répondra pas si vous appuyez sur un bouton, mais tous les voyants clignoteront deux fois et le ventilateur émettra plutôt deux bips.



Activer ou désactiver le Wi-Fi

Lorsque le ventilateur est en marche, appuyez simultanément sur les boutons  et  pendant sept secondes pour activer ou désactiver le Wi-Fi.

Remarques :

- Vous ne pouvez pas contrôler le ventilateur via l'application si le Wi-Fi est désactivé.
- Le ventilateur utilisera et enregistrera également le nom et le mot de passe Wi-Fi pour établir la connexion réseau.
- Le Wi-Fi est activé par défaut lors de la mise sous tension du ventilateur.
- Le port UDP 54321 est ouvert par défaut pour la transmission d'informations sur le réseau local.

Reconfiguration du Wi-Fi et rétablissement des paramètres d'usine

Appuyez simultanément sur les boutons  et  et maintenez-les enfoncées pendant sept secondes. Lorsque vous entendez un long bip, cela signifie que la connexion Wi-Fi a été réinitialisée et que les paramètres d'usine du ventilateur ont été rétablis avec succès. Ensuite, le ventilateur est en attente de connexion. La connexion Wi-Fi doit être réinitialisée suivant les circonstances énumérées ci-dessous :

- Le Compte Xiaomi auquel le ventilateur est apparié a été changé.
- Le routeur auquel le ventilateur est connecté a été changé.
- Le compte ou le mot de passe du routeur auquel le ventilateur est connecté a été changé.
- L'application Xiaomi Home ne peut pas contrôler le ventilateur.

Description du voyant et de l'état du Wi-Fi :

État du Wi-Fi	En attente de connexion	Connexion	Connecté	Échec de la connexion	Désactivé
Voyant	Orange clignotant	Bleu clignotant	Bleu	Orange	Arrêté

Connexion avec l'application Xiaomi Home

Ce produit fonctionne avec l'application Xiaomi Home. Contrôlez votre appareil avec l'application Xiaomi Home.

Scannez le code QR pour télécharger et installer l'application. Vous serez redirigé vers la page de configuration si l'application est déjà installée. Sinon, recherchez « Xiaomi Home » dans la boutique d'applications pour la télécharger et l'installer. Ouvrez l'application Xiaomi Home, touchez l'icône « + » en haut à droite et suivez les invites pour ajouter votre appareil.



23816FF7

Remarque : La version de l'application a été mise à jour. Suivez les instructions basées sur la version actuelle de l'application.

Entretien et maintenance

⚠ ATTENTION : Assurez-vous que le ventilateur est déconnecté de l'alimentation électrique avant de le démonter ou de le nettoyer.

Retrait de la grille avant

1. Tournez le tournevis dans le sens inverse des aiguilles d'une montre pour retirer les vis de la grille avant.



2. Tournez la grille avant dans le sens inverse des aiguilles d'une montre jusqu'à ce que le repère de la grille avant s'aligne sur le repère de déverrouillage du cadre de la grille, puis retirez la grille avant.

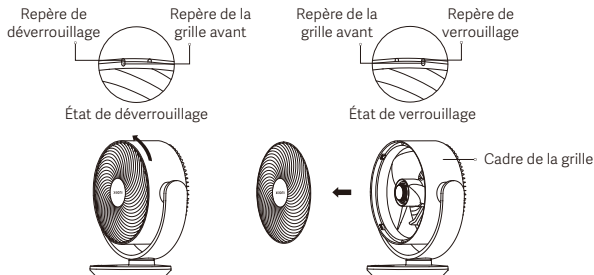

Remarque : Lors de l'installation, faites correspondre le repère de la grille avant avec le repère de déverrouillage du cadre de la grille, puis tournez la grille avant dans le sens des aiguilles d'une montre pour faire correspondre le repère de la grille avant avec le repère de verrouillage.

Retrait de la pale du ventilateur

1. Tournez la molette de la pale du ventilateur dans le sens des aiguilles d'une montre et retirez-la.

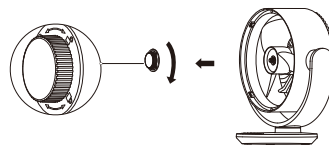

2. Retirez la pale du ventilateur de l'arbre du moteur.

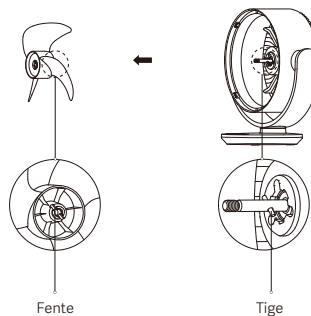

Remarque : Lors de la réinstallation, alignez la fente située derrière la pale du ventilateur avec la tige de l'arbre du moteur pour les fixer en place, puis serrez la molette de la pale du ventilateur sur l'arbre du moteur dans le sens inverse des aiguilles d'une montre.

Retrait de la grille arrière

1. Tournez le tournevis dans le sens inverse des aiguilles d'une montre pour retirer les vis de la grille arrière.

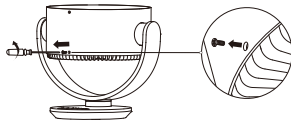

2. Tournez la grille arrière dans le sens inverse des aiguilles d'une montre jusqu'à ce que le repère de la grille arrière s'aligne sur le repère de déverrouillage situé sur le cadre de la grille, puis retirez la grille arrière.

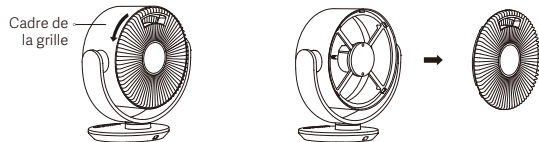
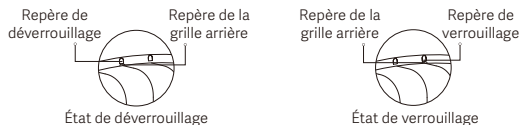

Remarque : Lors de l'installation, faites correspondre le repère de la grille arrière avec le repère de déverrouillage du cadre de la grille, puis tournez la grille arrière dans le sens des aiguilles d'une montre pour faire correspondre le repère de la grille arrière avec le repère de verrouillage.

Nettoyage du ventilateur

Parties lavables

Les pièces énumérées ci-dessous peuvent être nettoyées à l'aide d'un chiffon doux ou d'une éponge trempée dans de l'eau ou d'un détergent neutre dilué.



Grille avant



Pale du ventilateur



Grille arrière

Remarques :

- Après le lavage, veuillez vous assurer qu'il sèche bien avant de réassembler les pièces.
- N'exposez pas les pièces à la lumière directe du soleil pendant le séchage, l'utilisation et le stockage.

Pièces non lavables

Essayez délicatement les parties suivantes à l'aide d'un chiffon doux et sec. Il est important d'éviter de laisser le moteur et le panneau de contrôle des boutons entrer en contact avec de l'eau.



Molette de la pale du ventilateur

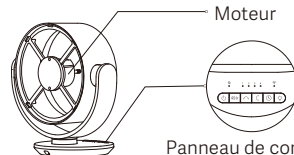

Panneau de contrôle des boutons

⚠ PRÉCAUTIONS :

- Ne rincez pas les pièces avec de l'eau.
- N'utilisez pas de diluant ou de l'essence légère pour nettoyer les pièces.

Caractéristiques

Nom	Ventilateur électrique	Émission sonore	≤ 60 dB(A)
Modèle	BPLDS10DM	Longueur du cordon d'alimentation	1,8 m
Tension nominale	12 V $\overline{\text{---}}$	Poids net	2,0 kg
Puissance nominale	18 W	Dimensions du produit	324 × 200 × 334 mm
Connectivité sans fil	Wi-Fi IEEE 802.11 b/g/n 2,4 GHz		
Fréquence radio et puissance de transmission radio			
Caractéristique RF	Fréquence de fonctionnement	Puissance de sortie maximale	
Wi-Fi 2,4 GHz	2412–2472 MHz	< 20 dBm	
Bluetooth	2402–2480 MHz	< 10 dBm	

Conformément aux règles d'exposition aux radiofréquences, veuillez respecter une distance de séparation de 20 cm entre l'appareil et vous, ou toute autre personne.

Exigences d'information sur le produit	Données d'essai
Débit d'air maximum du ventilateur (F)	22,9 m ³ /min
Puissance d'entrée du ventilateur (P)	12,8 W
Valeur d'usage (SV)	1,8 (m ³ /min)/W
Vitesse d'air maximum (C)	3,4 mètres/sec
Norme de mesure de la valeur d'usage	EN IEC 60879:2019
Consommation d'énergie	Mode veille : ≤ 0,48 W Mode veille en réseau : ≤ 0,94 W
Temps pour passer dans l'état en question	Mode veille : ≤ 5 min Mode veille en réseau : ≤ 5 min
Niveau de puissance sonore du ventilateur (LWA)	58 dB(A)
Consommation électrique saisonnière (Q)	5,76 kWh/a
Coordonnées pour obtenir de plus amples informations	Xiaomi Communications Co., Ltd. #019, 9th Floor, Building 6, 33 Xi'erqi Middle Road, Haidian District, Beijing, 100085, China

Adaptateur secteur

Informations publiées	Valeur et précision	Unité
Fabricant	Shenzhen AMC Technology Co., Ltd.	-
Identification du modèle	AD-0181200150EU-18	-
Tension d'entrée	100-240	V~
Fréquence CA en entrée	50/60	Hz
Tension en sortie	5,0/9,0/12,0	V---
Courant de sortie	2,4/2,0/1,5	A
Puissance de sortie	18,0	W
Efficacité moyenne active	85	%
Efficacité à faible charge (10 %)	71	%
Consommation à faible puissance	0,1	W

Dépannage

Problème	Cause possible	Solution
Le ventilateur ne fonctionne pas.	Le ventilateur n'est pas connecté à l'alimentation.	Connectez le ventilateur à une prise électrique qui correspond aux exigences du ventilateur.
	L'adaptateur secteur n'est pas branché de manière appropriée.	Branchez correctement l'adaptateur secteur.
Le ventilateur ne peut pas se connecter au Wi-Fi.	Le ventilateur est connecté à un réseau de 5 GHz qui n'est pas pris en charge.	Connectez à un réseau Wi-Fi de 2,4 GHz.
	Le ventilateur est hors ligne pendant plus d'une demi-heure.	Réinitialisation de la connexion Wi-Fi.
La pale du ventilateur est bloquée.	La pale du ventilateur est coincée par des corps étrangers.	Débranchez le ventilateur puis retirez les corps étrangers.
La fonction d'oscillation ne fonctionne pas.	Le ventilateur est en état d'auto-oscillation.	C'est normal. Attendez la fin du processus d'étalonnage, qui ne dure pas plus de 15 secondes.
Le bouton fonctionne mal ou ne répond pas.	La fonction de verrouillage pour enfants est activée.	Désactivez la fonction de verrouillage pour enfants.
Le flux d'air est faible.	Le flux d'air est doux en mode brise naturelle.	C'est normal. Vous pouvez basculer vers le mode ou la vitesse de votre choix.
	Des corps étrangers se trouvent sur la pale ou la grille du ventilateur.	Retirez les corps étrangers.

Informations sur la conformité et les réglementations

Europe - Déclaration de conformité pour l'Union européenne



Par la présente, Xiaomi Communications Co., Ltd. déclare que cet équipement radio de type BPLDS10DM est conforme à la Directive européenne 2014/53/UE. L'intégralité de la déclaration de conformité pour l'UE est disponible à l'adresse suivante : <https://www.mi.com/global/service/support/declaration.html>

Informations relatives à l'élimination et au recyclage



Tous les produits portant ce symbole deviennent des déchets d'équipements électriques et électroniques (DEEE dans la Directive européenne 2012/19/UE) qui ne doivent pas être mélangés aux déchets ménagers non triés. Vous devez contribuer à la protection de l'environnement et de la santé humaine en apportant l'équipement usagé à un point de collecte dédié au recyclage des équipements électriques et électroniques, agréé par le gouvernement ou les autorités locales. Le recyclage et la destruction appropriés permettront d'éviter tout impact potentiellement négatif sur l'environnement et la santé humaine. Contactez l'installateur ou les autorités locales pour obtenir plus d'informations concernant l'emplacement ainsi que les conditions d'utilisation de ce type de point de collecte.

Pour obtenir un manuel électronique détaillé, rendez-vous sur le site www.mi.com/global/support/user-guide



Points de collecte sur www.quefairedemesdechets.fr
Privilégiez la réparation ou le don de votre appareil !

Fabricant : Xiaomi Communications Co., Ltd.
Adresse : #019, 9th Floor, Building 6, 33 Xi'erqi Middle Road, Haidian District, Beijing, 100085, China

Pour plus d'informations, rendez-vous sur www.mi.com
Version du manuel d'utilisation : V1.1

GARANTIE

CETTE GARANTIE VOUS DONNE DES DROITS SPÉCIFIQUES ET IL EST POSSIBLE DE PROFITER D'AUTRES DROITS OCTROYÉS PAR LES LOIS APPLICABLES DANS VOTRE PAYS, VOTRE RÉGION OU VOTRE DÉPARTEMENT. EN EFFET, DANS CERTAINS PAYS, PROVINCES OU DÉPARTEMENTS, LES DROITS DU CONSOMMATEUR PEUVENT IMPOSER UNE PÉRIODE DE GARANTIE MINIMALE. AUTRES QUE LES LIMITES PERMISES PAR LA LOI, XIAOMI N'EXCLUT PAS, LIMITE NI SUSPEND D'AUTRES DROITS QUE VOUS POUVEZ DÉTENIR. POUR COMPRENDRE PLEINEMENT VOS DROITS, CONSULTEZ LES LOIS APPLICABLES DANS VOTRE PAYS, PROVINCE OU DÉPARTEMENT.

1. GARANTIE LIMITÉE DE PRODUIT

XIAOMI garantit que les Produits sont exempts de tout défaut matériel ou de conception dans le cadre d'une utilisation normale en accord avec le mode d'emploi dudit Produit et dans la Durée de garantie.

La durée et les conditions relatives aux garanties légales sont prévues par les lois locales afférentes. Pour plus d'informations sur les avantages de la garantie du consommateur, veuillez consulter le site web officiel de Xiaomi <https://www.mi.com/global/support/warranty>.

Xiaomi garantit à l'acheteur d'origine que le produit Xiaomi est exempt de tout défaut matériel ou de conception dans le cadre d'une utilisation normale dans la période mentionnée ci-dessus.

Xiaomi ne garantit pas que le fonctionnement du Produit restera ininterrompu et exempt d'erreur.

Xiaomi n'est pas responsable des dommages découlant d'une non-conformité aux instructions liées à l'utilisation du produit.

2. SOLUTIONS

Si un défaut matériel est rencontré et une réclamation fondée est reçue par Xiaomi pendant la période de garantie, Xiaomi va soit (1) réparer le produit gratuitement, (2) échanger le produit, ou (3) rembourser le produit, frais d'expédition exclus.

3. COMMENT PROFITER D'UN SERVICE DE GARANTIE

Pour bénéficier du service de garantie, vous devez fournir le Produit à l'adresse spécifiée par Xiaomi, dans son emballage d'origine ou dans un emballage similaire garantissant le même degré de protection. Sauf mesures prohibées par la loi applicable, Xiaomi peut vous demander de présenter des preuves d'achat et/ou de vous conformer aux exigences d'inscription avant de profiter du service de garantie.

4. EXCLUSIONS ET LIMITATIONS

Sauf stipulation contraire mentionnée par Xiaomi, la présente Garantie limitée s'applique uniquement au Produit fabriqué par ou pour Xiaomi et identifiable par les marques commerciales, le nom commercial ou le logo « Xiaomi » ou « Mi ».

La Garantie limitée ne s'applique pas (a) aux dégâts dus aux catastrophes naturelles, comme la foudre, les tornades, les inondations, les incendies, les tremblements de terre ou autres causes externes (b) aux négligences, (c) à l'utilisation commerciale, (d) aux modifications de tout ou partie du Produit, (e) aux dommages provoqués par une utilisation avec des Produits non-Xiaomi, (f) aux dommages provoqués par un accident, un abus, une

mauvaise utilisation (g) aux dommages provoqués par l'utilisation du Produit hors des utilisations autorisées ou prévues décrites par Xiaomi ou avec une tension ou une alimentation électrique inappropriée, ou (h) aux dommages provoqués par une maintenance (mises à niveau ou extensions comprises) réalisée par une personne non représentative de Xiaomi.

Il en va de votre responsabilité de sauvegarder les données, le logiciel ou tout autre matériel que vous pourriez avoir stocké ou préservé sur le Produit. Il est probable que les données, le logiciel ou d'autres matériels de l'équipement soient perdus ou formatés lors d'une maintenance. Xiaomi n'est pas responsable de ce type de dommages ou de pertes.

Aucun revendeur, agent ou employé de Xiaomi n'est autorisé à apporter des modifications, des extensions ou des ajouts à la présente Garantie limitée. Si une disposition est jugée illégale ou inapplicable, la légitimité et l'applicabilité des dispositions restantes ne sauraient être affectées ou impactées. Sauf mesures prohibées par la loi ou promesse contraire par Xiaomi, les services après-ventes sont limités au pays ou à la région de l'achat initial. Les produits qui n'ont pas été dûment importés et/ou n'ont pas été dûment fabriqués par Xiaomi et/ou n'ont pas été dûment obtenus chez Xiaomi ou un vendeur officiel de Xiaomi ne sont pas couverts par les présentes garanties. Conformément à la loi applicable, vous pouvez bénéficier des garanties depuis le détaillant non officiel qui vous a vendu le produit. Pour cela, Xiaomi vous invite à contacter le détaillant auprès duquel vous avez acheté le produit.

Les présentes garanties ne s'appliquent pas à Hong Kong et à Taiwan.

5. GARANTIES IMPLICITES

Sauf mesures prohibées par la loi applicable, toutes les garanties implicites (notamment les garanties de commercialisation et de conformité pour un but spécifique) disposeront d'une durée de garantie limitée allant jusqu'à la durée maximale de la présente garantie limitée. Certaines juridictions n'autorisent pas les limitations de durée d'une garantie implicite. La limitation ci-dessus ne s'applique donc pas à de tels cas.

6. LIMITATION DES DOMMAGES

Sauf mesures prohibées par la loi applicable, Xiaomi ne devrait être tenue pour responsable pour tous dommages provoqués par des accidents, indirects, spécifiques ou conséquents, notamment les pertes de bénéfices, de chiffre d'affaires ou de données, résultant de toute brèche dans une garantie ou condition expresse ou implicite, ou sous toute théorie légale, même si Xiaomi a été informée de la possibilité de tels dommages. Certaines juridictions n'autorisent pas l'exclusion ou la limitation des dommages indirects, spécifiques ou conséquents. La limitation ci-dessus ne s'applique donc pas à vous.

7. CONTACTS XIAOMI

Pour les clients, consultez le site Web : <https://www.mi.com/global/support/warranty>

La personne à contacter pour le service après-vente peut être n'importe quelle personne de service agréé Xiaomi, les distributeurs agréés Xiaomi ou le vendeur final qui vous a vendu le produit. En cas de doute, veuillez contacter la personne concernée que Xiaomi peut identifier.

Instrucciones de seguridad

Lea detenidamente este manual antes de usar el producto y consérvelo para futuras consultas.

ADVERTENCIAS

El uso inadecuado puede provocar descargas eléctricas, incendios, lesiones personales u otros daños.

- Este aparato puede ser utilizado por niños a partir de 8 años y por personas con capacidades físicas, sensoriales o mentales reducidas o con falta de experiencia y conocimientos si han recibido supervisión o instrucciones sobre el uso del aparato de forma segura y comprenden los peligros que conlleva. Los niños no deben jugar con el aparato. La limpieza y el mantenimiento por parte del usuario no deben ser realizados por niños sin supervisión.
- Este dispositivo no está diseñado para personas (incluidos niños) con capacidades físicas, sensoriales o mentales reducidas, o con falta de experiencia y conocimientos, a menos que estén bajo supervisión o que la persona responsable de su seguridad les haya proporcionado instrucciones sobre el uso del producto.
- Los niños deberán estar bajo supervisión para asegurarse de que no jueguen con el aparato.
- El aparato sólo debe utilizarse con el adaptador de corriente <AD-0181200150EU-18> suministrado con el aparato.
- Asegúrese de que el ventilador haya sido apagado desde la red de suministro antes de retirar el protector.

- Si el adaptador de corriente está dañado, debe ser sustituido por el fabricante, su agente de servicio o personas con cualificación similar para evitar situaciones de peligro.
- En condiciones normales de uso, este equipo debe mantenerse a una distancia de, al menos, 20 cm entre la antena y el cuerpo del usuario.
- Antes de proceder a la limpieza u otras operaciones de mantenimiento, desconecte el aparato de la red eléctrica.
- No utilice este ventilador en un lugar donde pueda caerse fácilmente o donde haya otros objetos inestables cerca.
- No utilice el ventilador en ambientes extremadamente polvorientos para evitar dañarlo.
- No utilice este ventilador en ambientes calientes y húmedos como un baño.
- No utilice el ventilador si el adaptador de corriente está dañado o el enchufe está suelto.
- No utilice este ventilador si su rejilla delantera y su rejilla trasera no están instaladas o están sueltas.
- No permita que los niños o los adultos que no pueden manejar este ventilador utilicen este producto.
- No intente desmontar o reparar este ventilador usted mismo.
- No apriete, doble ni retuerza excesivamente el cable de alimentación para evitar exponer o romper su núcleo.
- No introduzca los dedos ni objetos extraños en las rejillas ni en el aspa del ventilador.

- Mantenga el cabello y las telas alejados del ventilador para evitar que queden atrapados en el ventilador.
- No utilice ninguna toma de corriente inapropiada.

Precauciones

Adaptador de corriente

- Desconecte el cable de alimentación de la toma de corriente antes de realizar cualquier tarea de mantenimiento o mover el ventilador.
- Desenchufe siempre el adaptador de corriente tirando del enchufe y no del cable.
- Después de conectar el adaptador de corriente al puerto de alimentación del ventilador, no tire con fuerza ni agite el cable del adaptador de corriente ni la conexión entre el adaptador de corriente y el ventilador para evitar daños que puedan afectar al funcionamiento normal.

Durante el uso

- Deje de utilizar el ventilador inmediatamente si emite sonidos extraños, desprende olores, se calienta demasiado, se vuelca, tiembla o presenta otros errores.
- No sacuda la cabeza del ventilador repetidamente para evitar daños al mecanismo de transmisión interno.
- No se apoye o incline el ventilador mientras está funcionando.

Mover

- Ponga el ventilador en espera y desenchúfelo antes de moverlo.
- Al desplazarse, sujete el mango con una mano mientras sujeta la base con la otra para evitar que se caiga y provoque lesiones personales.

Descripción del producto

Vista delantera

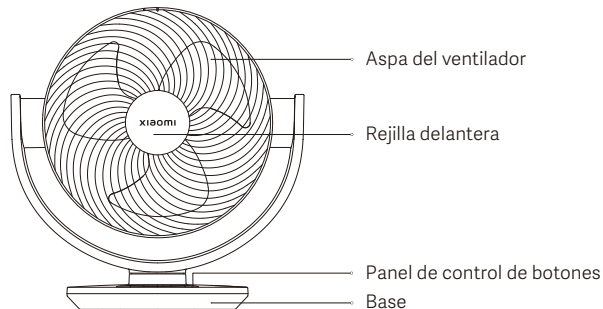

Vista trasera

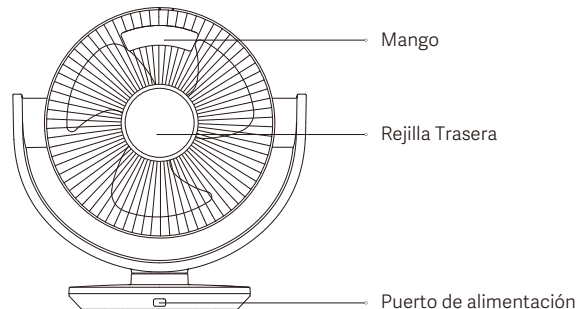

Panel de control de botones

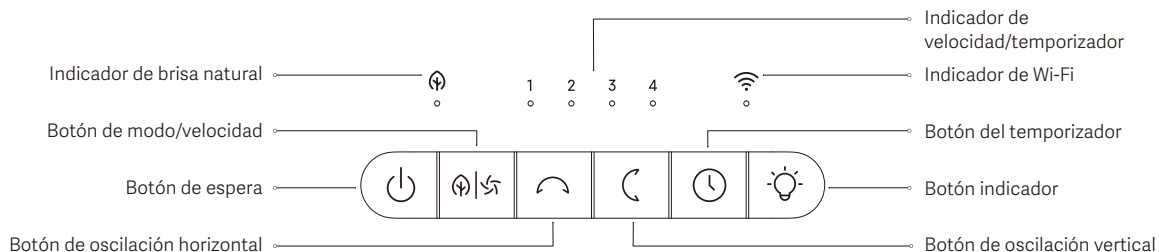

Nota: Las ilustraciones del producto y los accesorios del manual de usuario son solo para fines de referencia. El producto y las funciones actuales pueden variar debido a las mejoras del producto.

Modo de uso

Conexión a una toma de corriente

Conecte el adaptador de corriente al puerto de alimentación del ventilador y, a continuación, conéctelo a una toma de corriente. Cuando oiga un pitido, el ventilador se habrá conectado correctamente a la corriente.



Encendido/En espera

Pulse el botón para encender el ventilador o ponerlo en modo de espera.

Cambio de velocidad

Pulse el botón para ajustar la velocidad, y se encenderá el indicador de velocidad correspondiente (véase la tabla siguiente). Después de apagar y volver a encender el ventilador, la velocidad será la última utilizada.

Indicador	1	2	3	4
Nivel de velocidad	Lenta	Medio	Rápida	Turbo
Estado del indicador	★●●●	●●●●	●●●●	●●●●

Nota: ★ significa que el indicador está encendido; ● significa que el indicador está apagado.

Cambio de modo

Mantenga pulsado el botón durante tres segundos para cambiar entre los modos de brisa directa y brisa natural. El indicador de brisa natural permanece encendido en el modo de brisa natural y se apaga en el modo de brisa directa.

Ajuste de la oscilación

- Pulse el botón para activar o desactivar la oscilación horizontal. El ángulo predeterminado es de 120°, y puede ajustar el ángulo de oscilación horizontal a 30°, 60°, 90° y 120° en la aplicación.
- Pulse el botón para activar o desactivar la oscilación vertical. El ángulo predeterminado es de 100°, y puede ajustar el ángulo de oscilación vertical a 30°, 60°, 90° y 100° en la aplicación.
- Cuando el ventilador se encienda por primera vez o después de restablecer los ajustes de fábrica, calibrará automáticamente su ángulo de oscilación.
- El ventilador se calibra en el extremo izquierdo durante la oscilación horizontal y en el extremo superior durante la oscilación vertical. Es normal que el cabezal del ventilador se detenga brevemente (no más de 15 segundos) durante la calibración.
- No ajuste manualmente el cabezal del ventilador; de lo contrario, el ventilador podría tener posibles desviaciones de ángulo mientras oscila o está en reposo, e incluso detener la oscilación.

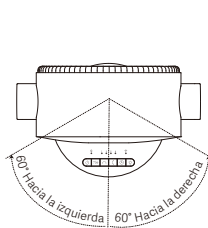

Oscilación horizontal de 120°

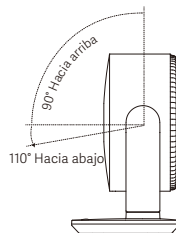

Oscilación Vertical de 100°

Ajuste del temporizador

Pulse el botón para ajustar el temporizador: 1 hora, 2 horas, 3 horas, 4 horas y desactivado. Los indicadores correspondientes permanecerán encendidos durante cinco segundos (consulte la tabla siguiente) y, a continuación, el indicador volverá a indicar la velocidad actual.

Temporizador	Deshabilitado	1 hora	2 horas	3 horas	4 horas
Indicador	••••	*•••	*•••	*•••	*•••

Nota: * significa que el indicador está encendido; • significa que el indicador está apagado.

Encender/apagar el indicador

Pulse el botón para encender/apagar el indicador.

Activar/desactivar el bloqueo para niños

Mantenga pulsados simultáneamente los botones y durante siete segundos para activar o desactivar el bloqueo para niños.

Nota: Una vez activada la función de bloqueo para niños, el ventilador no responderá al pulsar ningún botón, sino que todos los indicadores parpadearán dos veces y el ventilador emitirá dos pitidos en su lugar.

Encendido y apagado de Wi-Fi

Cuando el ventilador esté encendido, mantenga pulsados simultáneamente los botones y durante siete segundos para activar o desactivar el Wi-Fi.

Notas:

- No puedes controlar el ventilador a través de la aplicación si el Wi-Fi está desactivado.
- El ventilador utilizará y guardará el nombre y la contraseña de Wi-Fi para la conexión de red.
- La conexión Wi-Fi está habilitada de forma predeterminada cuando se enciende el ventilador.
- El puerto UDP 54321 está abierto de forma predeterminada para la transmisión de información en la red local.

Restablecer el Wi-Fi y restaurar los ajustes de fábrica

Mantenga pulsados simultáneamente los botones y durante siete segundos. Cuando oiga un pitido largo, la conexión Wi-Fi se habrá restablecido y el ventilador habrá recuperado los ajustes de fábrica correctamente. A continuación, el ventilador estará a la espera de conexión. Es necesario restablecer la conexión Wi-Fi en las circunstancias que se indican a continuación:

- La Cuenta Xiaomi con la que está emparejado el ventilador ha cambiado.
- El router al que está conectado el ventilador ha sido cambiado.
- La cuenta o contraseña del router al que está conectado el ventilador ha sido cambiada.
- La aplicación Xiaomi Home no puede controlar el ventilador.

Estado Wi-Fi y descripción de los indicadores:

Estado Wi-Fi	En espera de conexión	Conectando	Conectado	No se pudo conectar	Deshabilitado
Indicador	Naranja intermitente	Parpadeo en azul	Azul	Naranja	Apagado

Conectando con la aplicación Xiaomi Home

Este producto funciona con la aplicación Xiaomi Home. Controla tu dispositivo con la aplicación Xiaomi Home.

Escanee el código QR para descargar e instalar la aplicación. Se le dirigirá a la página de configuración de conexión si la aplicación ya está instalada. O busque «Xiaomi Home» en la tienda de aplicaciones para descargarla e instalarla.

Abra la aplicación Xiaomi Home, pulse «+» en la parte superior derecha y, a continuación, siga las instrucciones para añadir el dispositivo.



23816FF7

Nota: La versión de la aplicación puede haber sido actualizada, siga las instrucciones basadas en la versión actual de la aplicación.

Cuidado y mantenimiento

⚠ PRECAUCIÓN: Asegúrese de que el ventilador esté desconectado de la corriente antes de desmontarlo o limpiarlo.

Desmontaje de la rejilla delantera

1. Gire el destornillador en sentido contrario a las agujas del reloj para retirar los tornillos de la rejilla delantera.

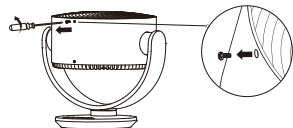

2. Gire la rejilla delantera en sentido antihorario hasta que la marca de la rejilla delantera se alinee con la marca de desbloqueo del marco de la rejilla y, a continuación, retire la rejilla delantera.

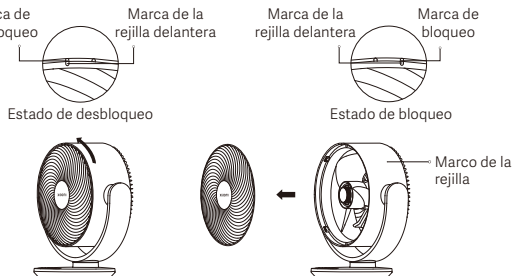

Nota: Al realizar la instalación, alinee la marca de la rejilla delantera con la marca de desbloqueo del marco de la rejilla y, a continuación, gire la rejilla delantera en el sentido de las agujas del reloj para alinear la marca de la rejilla delantera con la marca de bloqueo.

Extracción del aspa del ventilador

1. Gire en el sentido de las agujas del reloj y retire la perilla del aspa del ventilador.

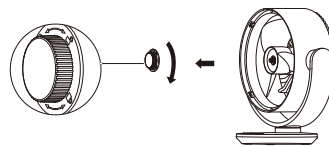

2. Retire el aspa del ventilador del eje del motor.

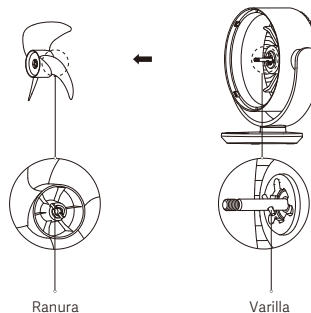

Nota: Al reinstalar, alinee la ranura detrás del aspa del ventilador con la varilla en el eje del motor para asegurarlos en su lugar, y luego apriete la perilla del aspa del ventilador en el eje del motor en sentido antihorario.

Desmontaje de la rejilla trasera

1. Gire el destornillador en sentido antihorario para retirar los tornillos de la rejilla trasera.

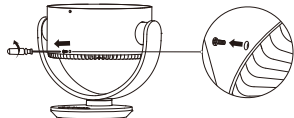

2. Gire la rejilla trasera en sentido antihorario hasta que la marca de la rejilla trasera se alinee con la marca de desbloqueo del marco de la rejilla y, a continuación, retire la rejilla trasera.

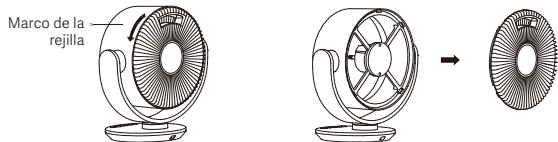
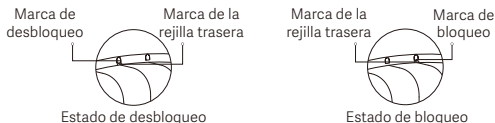

Nota: Al instalar, alinee la marca de la rejilla trasera con la marca de desbloqueo del marco de la rejilla y, a continuación, gire la rejilla trasera en el sentido de las agujas del reloj para alinear la marca de la rejilla trasera con la marca de bloqueo.

Limpeza del ventilador

Piezas lavables

Las piezas enumeradas a continuación pueden limpiarse con un paño suave o una esponja humedecida en agua o detergente neutro diluido.



Rejilla delantera



Aspa del ventilador



Rejilla Trasera

Notas:

- Tras el lavado, asegúrese de que las piezas se secan bien antes de volver a montarlas.
- No exponga las piezas a la luz solar directa durante el secado, uso y almacenamiento.

Piezas no lavables

Limpe suavemente las siguientes piezas con un paño suave y seco. Es importante evitar que el motor y panel de control de botones queden expuestos al agua.

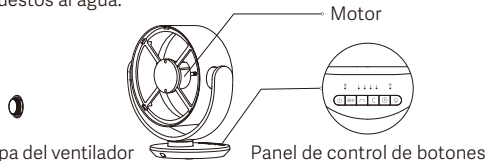

Perilla del aspa del ventilador

Panel de control de botones

⚠ PRECAUCIONES:

- No enjuague las piezas con agua.
- No utilice diluyente ni gasolina ligera para limpiar ninguna pieza.

Especificaciones

Nombre	Ventilador eléctrico	Emisión de Ruido	≤ 60 dB(A)
Modelo	BPLDS10DM	Longitud del cable de alimentación	1,8 m
Tensión nominal	12 V ~	Peso neto	2,0 kg
Potencia nominal	18 W	Dimensiones del artículo	324 × 200 × 334 mm
Conexión inalámbrica	Wi-Fi IEEE 802.11 b/g/n 2,4 GHz		
Radiofrecuencia y potencia de radiotransmisión			
Especificación RF	Frecuencia de funcionamiento	Potencia máxima de salida	
2,4 GHz Wi-Fi	2412–2472 MHz	< 20 dBm	
Bluetooth	2402–2480 MHz	< 10 dBm	

Para cumplir con el requisito de exposición a señales de radiofrecuencia, se debe mantener una distancia de 20 cm entre el aparato y la persona.

Información sobre requisitos del producto	Datos de prueba
Máxima velocidad de flujo del ventilador (F)	22,9 m ³ /min
Potencia de entrada del ventilador (P)	12,8 W
Valor de servicio (SV)	1,8 (m ³ /min)/W
Velocidad máxima del aire (C)	3,4 metros/seg.
Norma de medición del valor de servicio	EN IEC 60879:2019
Consumo de energía	Modo de espera: ≤ 0,48 W Modo de espera de red: ≤ 0,94 W
Tiempo para entrar en la condición	Modo de espera: ≤ 5 min Modo de espera de red: ≤ 5 min
Nivel de potencia sonora del ventilador (LWA)	58 dB(A)
Consumo de electricidad estacional (Q)	5,76 kWh/a
Datos de contacto para obtener más información	Xiaomi Communications Co., Ltd. #019, 9th Floor, Building 6, 33 Xi'erqi Middle Road, Haidian District, Beijing, 100085, China

Adaptador de corriente

Información publicada	Valor y precisión	Unidad
Fabricante	Shenzhen AMC Technology Co., Ltd.	-
Identificador de modelo	AD-0181200150EU-18	-
Tensión de entrada	100-240	V~
Frecuencia de entrada de CA	50/60	Hz
Voltaje de salida	5,0/9,0/12,0	V---
Corriente de salida	2,4/2,0/1,5	A
Potencia de salida	18,0	W
Eficiencia activa media	85	%
Eficiencia a baja carga (10 %)	71	%
Consumo de energía sin carga	0,1	W

Resolución de posibles problemas

Problema	Posible causa	Solución
El ventilador no funciona.	El ventilador no está conectado a la corriente.	Conecte el ventilador a una toma de corriente que cumpla con los requisitos del mismo.
	El adaptador de corriente no está conectado correctamente.	Conecte correctamente el adaptador de corriente.
El ventilador no puede conectarse a Wi-Fi.	El ventilador está conectado a una red de 5 GHz que no es compatible.	Conéctate a una red Wi-Fi de 2,4 GHz.
	El ventilador ha estado desconectado durante más de media hora.	Reinicie la conexión Wi-Fi.
El aspa del ventilador está atascada.	Las aspas del ventilador están atascadas por objetos extraños.	Desenchufe el ventilador y retire los objetos extraños.
La función de oscilación no funciona.	El ventilador está en estado de auto oscilación.	Es normal. Espere a que finalice el proceso de calibración, que no dura más de 15 segundos.
El botón funciona mal o no responde.	La función de bloqueo para niños está activada.	Deshabilite la función de bloqueo para niños.
El flujo de aire es débil.	El flujo de aire es suave en el modo de brisa natural.	Es normal. Puede cambiar el modo o la velocidad según desee.
	Hay objetos extraños en el aspa o la rejilla del ventilador.	Retire los objetos extraños.

Información sobre el cumplimiento de la normativa

Europa - Declaración de conformidad de la UE



Por la presente, Xiaomi Communications Co., Ltd. declara que el tipo de equipo radioeléctrico BPLDS10DM cumple con la Directiva 2014/53/UE. Encontrará el texto completo de la declaración de conformidad de la UE en esta dirección de Internet:
<https://www.mi.com/global/service/support/declaration.html>

Información sobre eliminación y reciclaje



Todos los productos que llevan este símbolo son residuos de aparatos eléctricos y electrónicos (RAEE según la directiva 2012/19/UE) que no deben mezclarse con residuos domésticos sin clasificar. En su lugar, debe proteger la salud humana y el medio ambiente entregando sus equipos de desecho a un punto de recogida para el reciclaje de residuos de equipos eléctricos y electrónicos, designado por el gobierno o las autoridades locales. La eliminación y el reciclado correctos ayudarán a evitar posibles consecuencias negativas para el medio ambiente y la salud humana. Póngase en contacto con el instalador o con las autoridades locales para obtener más información sobre la ubicación y las condiciones de dichos puntos de recogida.

Para un manual electrónico detallado, vaya a www.mi.com/global/support/user-guide

AVISO DE GARANTÍA

ESTA GARANTÍA LE OTORGA DERECHOS ESPECÍFICOS Y PUEDE QUE YA TENGA OTROS DERECHOS QUE VENGAN REFLEJADOS EN LAS LEYES DE SU PAÍS, PROVINCIA O ESTADO. DE HECHO, EN ALGUNOS PAÍSES, PROVINCIAS O ESTADOS, LAS LEYES DEL CONSUMIDOR PUEDEN IMPONER UN PERIODO MÍNIMO DE GARANTÍA. EXCEPTO LO PERMITIDO POR LA LEY, XIAOMI NO EXCLUYE, LIMITA NI SUSPENDE OTROS DERECHOS QUE USTED PUEDA TENER. PARA COMPRENDER DEL TODO SUS DERECHOS, LE RECOMENDAMOS QUE CONSULTE LAS LEYES DE SU PAÍS, PROVINCIA O ESTADO.

1. GARANTÍA LIMITADA DEL PRODUCTO

XIAOMI garantiza que los productos no tienen ningún defecto material ni de mano de obra cuando lo use de forma normal de acuerdo al manual de usuario del producto correspondiente durante el periodo de garantía.

La duración y las condiciones relativas a las garantías legales se contemplan en la legislación local respectiva. Para más información acerca de los beneficios de las garantías para el consumidor, diríjase a la página web oficial de Xiaomi <https://www.mi.com/global/support/warranty>.

Xiaomi garantiza al comprador original que su Producto Xiaomi no tendrá ningún defecto material ni de mano de obra cuando lo use de forma normal durante el periodo de tiempo antes mencionado.

Xiaomi no garantiza que el uso del Producto sea ininterrumpido ni esté libre de errores.

Xiaomi no se hace responsable de los daños que surjan del incumplimiento de las instrucciones relacionadas con el uso del producto.

2. MEDIDAS COMPENSATORIAS

Si se encuentra un defecto de hardware y Xiaomi recibe una reclamación válida dentro del Periodo de garantía, Xiaomi (1) reparará el producto sin cargos, (2) reemplazará el producto o (3) lo restituirá, excluyendo los posibles gastos de envío.

3. CÓMO OBTENER EL SERVICIO DE GARANTÍA

Para obtener el servicio de garantía, usted debe enviar el producto, o bien en su paquete original o bien con un paquete similar que ofrezca el mismo nivel de protección, a la dirección que especifique Xiaomi. Excepto en la medida que lo prohíba la ley aplicable, Xiaomi podría pedirle que presente pruebas o un comprobante de compra y/o que cumpla con los requisitos de inscripción antes de que usted reciba el servicio de garantía.

4. EXCEPCIONES Y LIMITACIONES

A menos que Xiaomi estipule lo contrario, esta Garantía limitada se aplica solo al Producto fabricado por o para Xiaomi e identificable por la marca registrada, el nombre comercial o el logotipo "Xiaomi" o "Mi".

La Garantía limitada no es aplicable a ningún (a) daño provocado por desastres naturales, por ejemplo, rayos, tornados, inundaciones, incendios, terremotos u otras causas externas; (b) negligencia; (c) uso comercial; (d) alteraciones o modificaciones a cualquier parte del Producto; (e) daños

provocados por el uso con productos que no son de Xiaomi; (f) daños provocados por accidentes, abusos o malos usos; (g) daños provocados por utilizar el Producto fuera de los usos permitidos o previstos descritos por Xiaomi, o con una tensión o fuente de alimentación incorrecta; o (h) daños provocados por el servicio (incluidas las actualizaciones y expansiones) realizado por cualquiera que no sea representante de Xiaomi.

Es responsabilidad suya hacer una copia de seguridad de cualquier información, software u otros materiales que haya almacenado o conservado sobre el producto. Es probable que los datos, software u otros materiales del equipo se pierdan o se reformateen durante el proceso del servicio. Xiaomi no se hace responsable de dichos daños o pérdidas.

Ningún revendedor, representante ni empleado de Xiaomi está autorizado a realizar modificaciones, extensiones ni adiciones a esta Garantía limitada. Si cualquier término se considera ilegal o inaplicable, la legalidad o la aplicabilidad de los términos restantes no se verán afectados ni perjudicados.

Excepto cuando la ley lo prohíba o cuando Xiaomi prometa lo contrario, el servicio posventa quedará limitado al país o región de compra original. Los productos que no se importaron debidamente y/o que Xiaomi no fabricó debidamente y/o no fueron adquiridos a Xiaomi o a un vendedor oficial de Xiaomi no están cubiertos por las presentes garantías. De acuerdo con la ley aplicable, usted puede beneficiarse de las garantías del minorista no oficial que vendió el producto. Por lo tanto, Xiaomi le invita a que se ponga en contacto con el minorista al que compró el producto.

Las presentes garantías no se aplican en Hong Kong y Taiwán.

5. GARANTÍAS IMPLÍCITAS

Excepto en la medida que lo prohíba la ley aplicable, todas las garantías implícitas (incluidas las garantías de comercialización y adecuación para un fin determinado) estarán limitadas a una duración máxima de hasta la duración límite de esta garantía limitada. Algunas jurisdicciones no permiten las limitaciones en la duración de una garantía implícita, por lo que no se aplicará la limitación anterior en estos casos.

6. LIMITACIÓN DE DAÑOS

Excepto en la medida que lo prohíba la ley aplicable, Xiaomi no será responsable de ningún daño accidental, indirecto, especial o consecuente, incluyendo, entre otros, la pérdida de beneficios, ingresos o datos provocada por cualquier incumplimiento de la garantía expresa o implícita, o condición; o bajo cualquier otra teoría legal, incluso cuando se ha informado a Xiaomi de la posibilidad de dichos daños. Algunas jurisdicciones no permiten las excepciones ni las limitaciones de daños especiales, indirectos ni consecuentes, por lo que la limitación o exclusión anterior no se aplicará.

7. CONTACTOS DE XIAOMI

Para clientes, visiten la página web <https://www.mi.com/global/support/warranty>

La persona de contacto del servicio posventa puede ser cualquier persona de la red de servicio autorizado de Xiaomi, los distribuidores autorizados de Xiaomi o el vendedor final que vendió los productos. Si tiene alguna duda, póngase en contacto con la persona correspondiente que pueda identificar Xiaomi.

Инструкции по безопасности

Перед использованием внимательно прочтите это руководство. Сохраните его — оно может понадобиться вам в дальнейшем.

ПРЕДУПРЕЖДЕНИЯ

Ненадлежащее использование может привести к поражению электрическим током, пожару, телесным повреждениям или возникновению иного ущерба.

- Этим устройством могут пользоваться дети в возрасте от 8 лет, а также лица с ограниченными физическими, сенсорными или умственными способностями или недостаточным опытом и знаниями, если они находятся под присмотром или прошли инструктаж по безопасному использованию устройства и понимают связанные с ним опасности. Дети не должны играть с устройством. Не разрешайте детям чистить устройство и выполнять другие действия по уходу за ним без присмотра взрослых.
- Этот прибор не должны использовать лица (взрослые или дети) с ограниченными физическими, сенсорными или умственными способностями и лица, не обладающие соответствующим опытом и знаниями, если они не находятся под присмотром или руководством человека, ответственного за их безопасность.
- Следите за тем, чтобы дети не играли с устройством.
- Устройство должно использоваться только с адаптером питания <AD-0181200150EU-18>, поставляемым в комплекте.
- Убедитесь, что вентилятор отключён от питающей сети, прежде чем снимать защиту.
- Если адаптер питания поврежден, его необходимо заменить, обратившись к производителю, в сервисный центр или к квалифицированному специалисту во

избежание травмоопасных ситуаций.

- При обычных условиях использования между антенной этого оборудования и телом пользователя должно сохраняться расстояние не менее 20 см.
- Перед чисткой или техническим обслуживанием устройство следует отключить от электросети.
- Не используйте вентилятор в местах, где он может легко опрокинуться, или поблизости от других неустойчивых предметов.
- Не используйте вентилятор в местах с высоким уровнем запыления, чтобы не повредить его.
- Не используйте вентилятор в жаркой или влажной среде, например, в ванной.
- Не используйте вентилятор, если его адаптер питания поврежден или вилка питания вставляется неплотно.
- Не используйте этот вентилятор, если его передняя и задняя решётки не установлены или не закреплены.
- Не позволяйте пользоваться изделием детям или взрослым людям, некомпетентным для эксплуатации вентилятора.
- Не пытайтесь разбирать или ремонтировать этот вентилятор самостоятельно.
- Не сдавливайте кабель питания, не скручивайте и не сгибайте его, поскольку это может привести к оголению или повреждению проводки.
- Не суйте пальцы или инородные предметы в решётки или вращающиеся лопасти вентилятора.

- Не допускайте попадания в вентилятор волос или ткани, чтобы они не запутались в вентиляторе.
- Не используйте неподходящие розетки питания.

Меры предосторожности

Адаптер питания

- Перед техническим обслуживанием или перемещением вентилятора отключите кабель питания от розетки питания.
- При отсоединении адаптера питания всегда дергайте за вилку питания, а не за кабель.
- После подключения адаптера питания к разъему питания вентилятора не тяните с силой и не трясите кабель адаптера питания и соединение между адаптером питания и вентилятором, во избежание повреждений, которые могут повлиять на нормальную работу.

Во время использования

- Немедленно прекратите использование вентилятора, если он издает необычные звуки, источает запах, перегревается, опрокидывается, трясется, или в его работе возникают другие ошибки.
- Не трясите головку вентилятора несколько раз, чтобы не повредить внутренний передаточный механизм.
- Не опирайтесь на вентилятор и не наклоняйте его, когда он работает.

Перемещение

- Перейдите в режим ожидания и отключите вентилятор, прежде чем перемещать его.
- При перемещении, одной рукой держитесь за ручку, а другой держите подставку электропитания, во избежание его падения и травм.

Описание изделия

Вид спереди

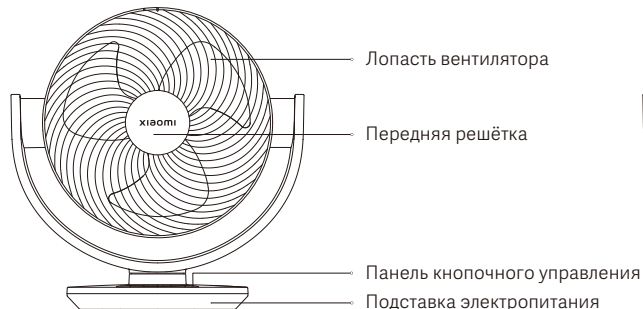

Вид сзади

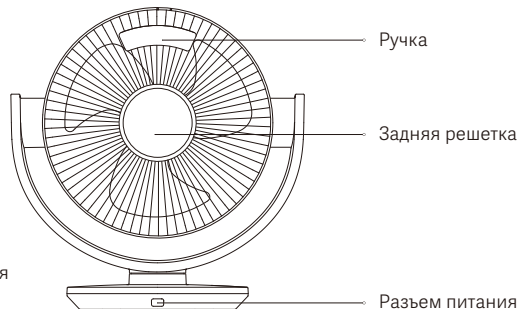

Панель кнопочного управления

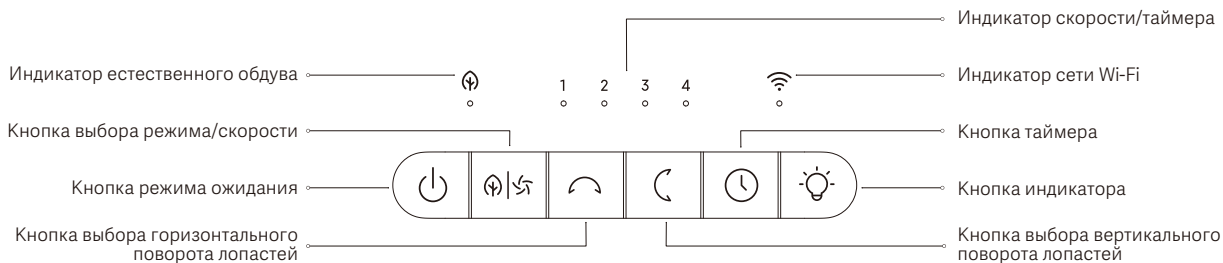

Примечание: иллюстрации изделия и его комплектующих в руководстве пользователя представлены исключительно в ознакомительных целях. Фактические характеристики прибора и его функции могут отличаться в связи с улучшениями продукта.

Как использовать

Подключение к электрической розетке

Подключите адаптер питания к разьему питания вентилятора и вставьте его в розетку. Когда послышится звуковой сигнал, это свидетельствует о том, что вентилятор правильно подключен к источнику питания.



Включение/переключение в режим ожидания

Нажмите кнопку , чтобы включить вентилятор или перевести его в режим ожидания.

Переключение скоростей

Нажмите кнопку , чтобы отрегулировать скорость, при этом загорится соответствующий индикатор скорости (см. таблицу ниже). После выключения и повторного включения вентилятора он активируется на последней использованной скорости.



Индикатор	1	2	3	4
Уровень скорости	Медленная	Средняя	Быстрая	Турборежим
Состояние индикатора	★●●●	●★●●	●●★●	●●●★

Примечание: ★ означает, что индикатор включен; ● означает, что индикатор выключен.

Переключение режимов

Нажмите и удерживайте кнопку  в течение трех секунд, чтобы переключиться между режимами прямого обдува и естественного обдува. Индикатор естественного обдува остается включенным в режиме естественного обдува и выключается в режиме прямого обдува.

Настройка поворотов

- Нажмите кнопку , чтобы включить или выключить горизонтальный поворот. Угол поворота по умолчанию составляет 120°. В приложении вы можете установить угол горизонтального поворота на 30°, 60°, 90° и 120°.
- Нажмите кнопку , чтобы включить или выключить вертикальный поворот. Угол поворота по умолчанию составляет 100°. В приложении вы можете установить угол вертикального поворота на 30°, 60°, 90° и 100°.
- При первом включении вентилятора или после восстановления заводских настроек, он автоматически калибрует угол поворота.
- Вентилятор калибруется на крайней левой стороне во время горизонтального поворота и на верхней стороне во время вертикального поворота. Небольшая пауза в работе головки вентилятора (не более 15 секунд) во время калибровки является нормальным явлением.
- Не регулируйте головку вентилятора вручную. В противном случае, вентилятор может иметь потенциальные отклонения угла во время поворота лопастей или в режиме ожидания и даже прекратить работу лопастей.

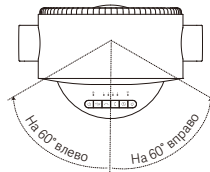

Горизонтальный поворот на 120°

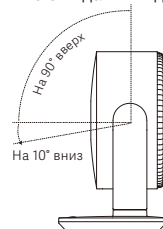

Вертикальный поворот на 100°

Установка таймера

Нажмите кнопку , чтобы установить таймер: 1 час, 2 часа, 3 часа, 4 часа и отключено. Соответствующие индикаторы будут гореть в течение пяти секунд (см. таблицу ниже), а затем индикатор снова начнет показывать текущую скорость.



Таймер	Отключено	1 час	2 часа	3 часа	4 часа
Индикатор	•••••	★••••	★★•••	★★★••	★★★★•

Примечание: ★ означает, что индикатор включен; • означает, что индикатор выключен.

Включить/выключить индикатор



Нажмите кнопку , чтобы выключить/выключить индикатор.

Активация/отключение функции блокировки от детей

Нажмите и удерживайте одновременно кнопки  и  в течение семи секунд, чтобы включить или отключить защиту от детей.

Примечание: после включения функции блокировки от детей, вентилятор не будет реагировать на нажатие каких-либо кнопок, но вместо этого все индикаторы будут дважды мигать и вентилятор дважды издаст звуковой сигнал.



Включение/выключение Wi-Fi

Когда вентилятор включен, одновременно нажмите и удерживайте кнопки  и  в течение семи секунд, чтобы включить или выключить Wi-Fi.

Примечания:

- Вы не сможете управлять вентилятором через приложение, если Wi-Fi отключен.
- Вентилятор будет использовать и сохранять имя и пароль Wi-Fi для сетевого подключения.
- Wi-Fi включен по умолчанию при включенном вентиляторе.
- Порт UDP 54321 открыт по умолчанию для передачи информации в локальной сети.

Сброс настроек Wi-Fi и восстановление заводских настроек

Одновременно нажмите и удерживайте кнопки  и  в течение семи секунд. Когда вы услышите длинный звуковой сигнал, соединение Wi-Fi было сброшено, и вентилятор успешно восстановлен до заводских настроек. Далее вентилятор ожидает подключения. Соединение Wi-Fi необходимо сбросить в следующих случаях:

- Изменен Xiaomi аккаунт, к которому привязан вентилятор.
- Изменён маршрутизатор, с которым установлено соединение вентилятора.
- Изменена учетная запись или пароль маршрутизатора, с которым установлено соединение вентилятора.
- Приложение Xiaomi Home не может управлять вентилятором.

Описание состояние сети Wi-Fi и индикатора:

Состояние сети Wi-Fi	Ожидание соединения	Подключение	Подключено	Не удалось выполнить подключение	Отключено
Индикатор	Мигает оранжевым	Мигает синим	Синий	Оранжевый	Выключен

Подключение к приложению Xiaomi Home

Продукт работает с приложением Xiaomi Home. Управляйте своим устройством в этом приложении Xiaomi Home.

Отсканируйте QR-код, чтобы скачать и установить приложение. Вы будете перенаправлены на страницу настройки подключения, если приложение уже установлено. Или выполните поиск по запросу «Xiaomi Home» в магазине приложений, чтобы скачать и установить приложение. Откройте приложение Xiaomi Home, нажмите «+» в правом верхнем углу и следуйте инструкциям по добавлению устройства.

Примечание: версия приложения могла обновиться. Следуйте инструкциям для текущей версии приложения.



23816FF7

Уход и техническое обслуживание

⚠ ВНИМАНИЕ: перед разборкой или чисткой убедитесь, что вентилятор отключен от источника питания.

Демонтаж передней решётки

1. Поверните отвертку против часовой стрелки, чтобы открутить винты передней решётки.

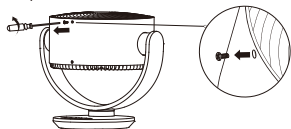

2. Поверните переднюю решётку против часовой стрелки до тех пор, пока метка совмещения передней решётки не совместится с меткой разблокирования на рамке решётки, затем снимите переднюю решётку.

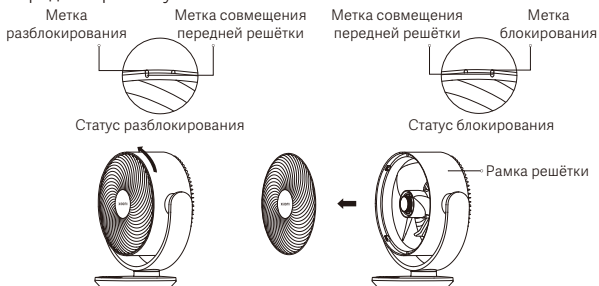

Примечание: при установке совместите метку совмещения передней решётки с меткой разблокирования на рамке решётки, затем поверните переднюю решётку по часовой стрелке, чтобы совместить метку совмещения передней решётки с меткой совмещения.

Демонтаж лопастей вентилятора

1. Поверните по часовой стрелке и снимите ручку лопасти вентилятора.

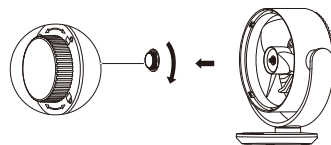

2. Снимите лопасть вентилятора с вала двигателя.

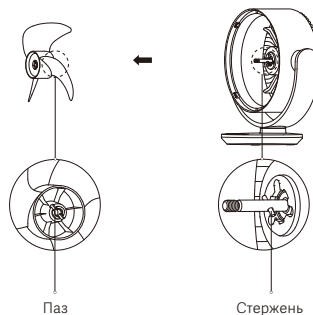

Примечание: при повторной установке совместите прорезь позади лопасти вентилятора со стержнем на валу двигателя, чтобы закрепить их на месте, а затем затяните ручку лопасти вентилятора на валу двигателя против часовой стрелки.

Демонтаж задней решётки

1. Поверните отвертку против часовой стрелки, чтобы открутить винты задней решётки.

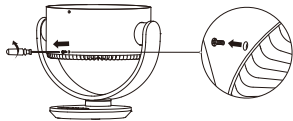

2. Поверните заднюю решётку против часовой стрелки до тех пор, пока метка совмещения задней решетки не совпадет с меткой разблокирования на рамке решётки, затем снимите заднюю решётку.

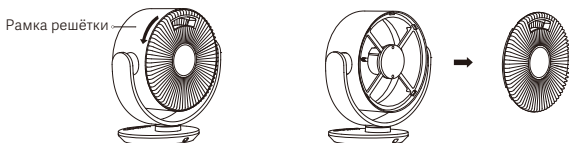
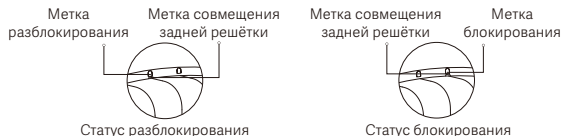

Примечание: при установке совместите метку совмещения задней решётки с меткой разблокирования на рамке решётки, затем поверните заднюю решётку по часовой стрелке, чтобы совместить метку совмещения задней решётки с меткой совмещения.

Очистка вентилятора

Моющиеся детали

Можно выполнять очистку перечисленных ниже деталей мягкой тканью или губкой, смоченной в воде или разбавленном нейтральном моющем средстве.



Передняя решётка Лопасть вентилятора Задняя решётка

Примечания:

- После мытья проведите тщательную сушку перед повторной сборкой деталей.
- Не подвергайте детали воздействию прямых солнечных лучей во время сушки, использования и хранения.

Детали, которые нельзя мыть

Аккуратно протрите следующие детали мягкой сухой тканью. Важно избегать попадания воды на двигатель и панель кнопочного управления.

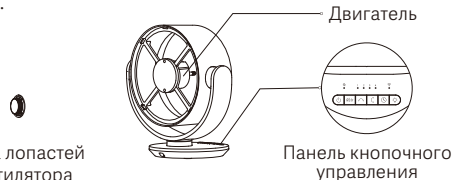

⚠ ПРЕДОСТЕРЕЖЕНИЯ:

- Не промывайте детали водой.
- Не используйте растворители или легкий бензин для очистки каких-либо деталей.

Технические характеристики

Название	Электрический вентилятор	Шумоизлучение	≤ 60 дБ (А)
Модель	BPLDS10DM	Длина кабеля питания	1,8 м
Номинальное напряжение	12 В ---	Вес нетто	2,0 кг
Номинальная мощность	18 Вт	Размеры изделия	324 × 200 × 334 мм
Беспроводное подключение	Wi-Fi IEEE 802.11 b/g/n 2,4 ГГц		
Радиочастота и мощность радиопередачи			
Радиочастотные характеристики	Рабочая частота	Максимальная выходная мощность	
Wi-Fi 2,4 ГГц	2412–2472 МГц	< 20 дБм	
Bluetooth	2402–2480 МГц	< 10 дБм	

Для соответствия требованиям безопасности радиочастотного излучения, поддерживайте дистанцию 20 см между устройством и человеком.

Требования к информации об изделии	Данные испытаний
Максимальный объем потока вентилятора (F)	22,9 м ³ /мин
Потребляемая мощность вентилятора (P)	12,8 Вт
Эксплуатационное значение (SV)	1,8 (м ³ /мин)/Вт
Максимальная скорость потока воздуха (C)	3,4 м/сек
Стандарт измерения эксплуатационного значения	EN IEC 60879:2019
Энергопотребление	Режим ожидания: ≤ 0,48 Вт Режим ожидания в сети: ≤ 0,94 Вт
Время для ввода условия	Режим ожидания: ≤ 5 мин Режим ожидания в сети: ≤ 5 мин
Уровень звуковой мощности вентилятора (LWA)	58 дБ (А)
Сезонное потребление электроэнергии (Q)	5,76 кВтч/г
Контактные данные для получения дополнительной информации	Xiaomi Communications Co., Ltd. #019, 9th Floor, Building 6, 33 Xi'erqi Middle Road, Haidian District, Beijing, 100085, China

Адаптер питания

Опубликованная информация	Значение и точность	Единицы измерения
Производитель	Shenzhen AMC Technology Co., Ltd.	-
Идентификатор модели	AD-0181200150EU-18	-
Входное напряжение	100–240	В~
Частота переменного тока на входе	50/60	Гц
Выходное напряжение	5,0/9,0/12,0	В---
Выходной ток	2,4/2,0/1,5	А
Выходная мощность	18,0	Вт
Средний КПД в активном состоянии	85	%
КПД при низкой нагрузке (10 %)	71	%
Энергопотребление без нагрузки	0,1	Вт

Устранение неполадок

Проблема	Возможная причина	Решение
Вентилятор не работает.	Вентилятор не подключен к источнику питания.	Подключите вентилятор к электрической розетке, соответствующей требованиям изделия.
	Адаптер питания не подключен надлежащим образом.	Подключите адаптер питания должным образом.
Вентилятор не подключается к Wi-Fi.	Вентилятор подключен к сети 5 ГГц, которая не поддерживается.	Подключитесь к сети Wi-Fi 2,4 ГГц.
	Вентилятор был вне сети на протяжении более получаса.	Выполните сброс соединения Wi-Fi.
Лопасть вентилятора застряла.	Вращение лопастей вентилятора заблокировано инородными предметами.	Выньте вилку вентилятора из розетки и удалите инородные предметы.
Функция поворотов не работает.	Вентилятор находится в режиме автоповорота.	Это нормально. Дождитесь завершения процесса калибровки, который длится не более 15 секунд.
Кнопка неисправна или не реагирует.	Функция блокировки от детей включена.	Отключите функцию блокировки от детей.
Воздушный поток слабый.	В режиме естественного обдува поток воздуха мягкий.	Это нормально. Вы можете переключать режим или скорость по желанию.
	На лопастях вентилятора или решётке имеются инородные предметы.	Удалите инородные предметы.

Информация о соответствии требованиям

Европа — Декларация о соответствии нормативным требованиям ЕС



Настоящим компания Xiaomi Communications Co., Ltd. заявляет, что тип радиоборудования BPLDS10DM соответствует требованиям Директивы 2014/53/EU. Полный текст декларации о соответствии нормативным требованиям ЕС доступен по следующему адресу: <https://www.mi.com/global/service/support/declaration.html>

Информация об утилизации и переработке



Все изделия, обозначенные символом отдельного сбора отработанного электрического и электронного оборудования (WEEE, директива 2012/19/EU), следует утилизировать отдельно от несортируемых бытовых отходов. С целью охраны здоровья и защиты окружающей среды такое оборудование необходимо сдавать на переработку в специальные пункты приема электрического и электронного оборудования, определенные правительством или местными органами власти. Правильная утилизация и переработка помогут предотвратить возможные негативные последствия для окружающей среды и здоровья человека. Чтобы узнать, где находятся такие пункты сбора и как они работают, обратитесь в компанию, занимающуюся установкой оборудования, или в местные органы власти.

Соответствие техническим регламентам:

ТР ТС 020/2011 «Электромагнитная совместимость технических средств»

ТР ТС 004/2011 «О безопасности низковольтного оборудования»

ТР ЕАЭС 037/2016 «Об ограничении применения опасных веществ в изделиях электротехники и радиоэлектроники»

Срок службы: Установленный производителем срок службы изделия равен 5 годам при условии, что изделие используется в строгом соответствии с настоящей инструкцией и применимыми техническими стандартами.

Рабочая температура: от 0 °C до 45 °C

Температура хранения: от -20 °C до 60 °C

Влажность при хранении: ≤ 85 %

Правила и условия реализации: без ограничений

Условия транспортировки: избегать сильных ударов

Сведения об импортере указаны на упаковке

Дата изготовления: см. на упаковке

Сделано в Китае

Подробное электронное руководство см. по адресу www.mi.com/global/support/user-guide

Производитель: Xiaomi Communications Co., Ltd.

Адрес: #019, 9th Floor, Building 6, 33 Xi'erqi Middle Road, Haidian District, Beijing, 100085, China

Чтобы получить дополнительную информацию, посетите сайт www.mi.com

Версия руководства пользователя: V1.1



ГАРАНТИЙНОЕ УВЕДОМЛЕНИЕ

НАСТОЯЩАЯ ГАРАНТИЯ ДАЕТ ВАМ ОПРЕДЕЛЕННЫЕ ПРАВА, А В ЗАВИСИМОСТИ ОТ ЗАКОНОДАТЕЛЬСТВА ВАШЕЙ СТРАНЫ, ПРОВИНЦИИ ИЛИ ШТАТА ОНИ МОГУТ БЫТЬ БОЛЕЕ ШИРОКИМИ. В НЕКОТОРЫХ СТРАНАХ, ПРОВИНЦИЯХ И ШТАТАХ ЗАКОНОМ О ЗАЩИТЕ ПРАВ ПОТРЕБИТЕЛЕЙ ПРЕДУСМОТРЕН МИНИМАЛЬНЫЙ ГАРАНТИЙНЫЙ СРОК. КОМПАНИЯ ХАОМІ НЕ ИСКЛЮЧАЕТ, НЕ ОГРАНИЧИВАЕТ И НЕ ПРИОСТАНАВЛИВАЕТ ОСУЩЕСТВЛЕНИЕ ДРУГИХ ВАШИХ ЗАКОННЫХ ПРАВ. РЕКОМЕНДУЕМ ОЗНАКОМИТЬСЯ С ЗАКОНАМИ ВАШЕЙ СТРАНЫ, ПРОВИНЦИИ ИЛИ ШТАТА ДЛЯ ПОЛНОГО ПОНИМАНИЯ СВОИХ ПРАВ.

1. ОГРАНИЧЕННАЯ ГАРАНТИЯ НА ПРОДУКТ

Компания Xiaomi гарантирует, что материалы и качество продуктов исключают возникновение дефектов при условии их нормального использования в соответствии с руководством по эксплуатации в течение гарантийного срока.

Продолжительность и условия правовых гарантий представлены в соответствующих местных законах. Дополнительные сведения о преимуществах гарантий для потребителей см. на официальном веб-сайте Xiaomi <https://www.mi.com/global/support/warranty>.

Компания Xiaomi гарантирует первоначальному покупателю, что материалы и качество ее продуктов исключают возникновение дефектов при условии их нормального использования в течение вышеуказанного периода.

Xiaomi не гарантирует, что работа продукта будет бесперебойной или безошибочной.

Xiaomi не несет ответственности за убытки, понесенные в результате несоблюдения инструкций по использованию продукта.

2. СРЕДСТВА ПРАВОВОЙ ЗАЩИТЫ

Если обнаружен дефект оборудования и компания Xiaomi получила обоснованную претензию в течение гарантийного периода, Xiaomi обязуется (1) выполнить ремонт продукта бесплатно, (2) заменить изделие или (3) возместить стоимость продукта, исключая возможные расходы по доставке.

3. КАК ПОЛУЧИТЬ ГАРАНТИЙНОЕ ОБСЛУЖИВАНИЕ

Чтобы получить гарантийное обслуживание, вы должны доставить продукт в оригинальной или аналогичной упаковке, обеспечив равноценную степень защиты продукта, по адресу, указанному Xiaomi. Компания Xiaomi вправе потребовать предоставить доказательства или доказательство покупки и/или выполнить требования регистрации перед получением гарантийного обслуживания, если иное не предусмотрено законодательством.

4. ИСКЛЮЧЕНИЯ И ОГРАНИЧЕНИЯ

Эта ограниченная гарантия распространяется только на продукт, изготовленный компанией Xiaomi или для нее и содержащий ее товарные знаки, торговое наименование или логотип «Xiaomi» либо «Mi», если иное не предусмотрено компанией Xiaomi.

Ограниченная гарантия не распространяется на (а) повреждения в результате стихийных бедствий, например удара молнии, смерча, наводнения, пожара, землетрясения или других экзогенных факторов; (б) следствия халатности; (в) коммерческое использование; (г) внесенные изменения или модификации любой части продукта; (д) повреждения, вызванные использованием продуктов других производителей; (е) повреждения в результате несчастного случая, злоупотребления или неправильного использования; (ж) повреждения, вызванные применением продукта за пределами

разрешенного или допускаемого использования, описанного Xiaomi, а также в результате несоответствующего напряжения или питания; (з) повреждения из-за обслуживания (включая обновления и расширения) лицом, не являющимся представителем компании Xiaomi.

Создание резервной копии данных, программного обеспечения и других материалов, которые вы можете хранить на продукте, является вашей ответственностью. Компания Xiaomi не несет ответственности за потерю или переформатирование данных, программного обеспечения и других материалов, содержащихся в оборудовании, в процессе эксплуатации.

Ни один реселлер, агент или сотрудник компании Xiaomi не уполномочен вносить изменения или дополнения в настоящую гарантию. Если какое-либо условие окажется незаконным или юридически недействительным, законность или исполнимость остальных положений не должна быть затронута или нарушена.

Послепродажное обслуживание осуществляется в стране или регионе покупки, за исключением случаев, запрещенных законом, или если иное предусмотрено компанией Xiaomi.

Настоящая гарантия не покрывает продукты, которые не были должным образом импортированы, были изготовлены не компанией Xiaomi и/или приобретены не у Xiaomi либо ее официального представителя. Согласно действующему законодательству, вы можете рассчитывать на гарантии от официального дистрибьютора, который продал продукт. Поэтому компания Xiaomi предлагает обращаться к продавцу, у которого вы приобрели продукт.

Настоящая гарантия не распространяется на Гонконг и Тайвань.

5. ПОДРАЗУМЕВАЕМЫЕ ГАРАНТИИ

За исключением случаев, запрещенных законодательством, подразумеваемые гарантии (включая гарантии товарного состояния и пригодности для конкретной цели) имеют ограниченный срок действия, который не может превышать срок действия настоящей ограниченной гарантии. В некоторых юрисдикциях не допускается ограничение срока действия подразумеваемой гарантии. В таких случаях указанное ограничение не применяется.

6. ОГРАНИЧЕНИЕ ПОВРЕЖДЕНИЯ

За исключением случаев, запрещенных законодательством, компания Xiaomi не несет ответственности за повреждения в результате ДТП, косвенных, специальных или последующих повреждений, включая потерю прибыли, доходов или данных, убытки, возникшие в результате нарушения явных или подразумеваемых гарантий или условий, или по любой другой законной теории, даже если компания Xiaomi была предупреждена о возможности таких повреждений. В некоторых юрисдикциях не допускается исключение или ограничение ответственности за специальные, косвенные или последующие убытки. В таких случаях указанные выше ограничения не применяются.

7. КОНТАКТЫ КОМПАНИИ XIAOMI

Подробную информацию для клиентов см. на сайте <https://www.mi.com/global/support/warranty>

Контактным лицом для послепродажного обслуживания может быть любое лицо из авторизованной сервисной сети Xiaomi, авторизованный дистрибьютор Xiaomi или продавец, у которого вы приобрели продукт. Если у вас возникли какие-либо вопросы, обратитесь к соответствующему лицу в компании Xiaomi.

Instrukcje dotyczące bezpieczeństwa

Przed rozpoczęciem korzystania z produktu należy dokładnie zapoznać się z niniejszą instrukcją i zachować ją na przyszłość.

OSTRZEŻENIA

Nieodpowiednie używanie produktu może prowadzić do porażenia prądem, pożaru, obrażeń ciała i innych szkód.

- Ten produkt może być używany przez dzieci w wieku powyżej 8 lat oraz osoby o ograniczonych zdolnościach ruchowych, postrzegania lub umysłowych, a także przez osoby bez doświadczenia ze sprzętem bądź z brakiem wiedzy na jego temat, jeśli odbywa się to pod nadzorem lub zgodnie z instrukcją użytkowania sprzętu w bezpieczny sposób i ze zrozumieniem występujących zagrożeń. Dzieci nie powinny bawić się urządzeniem. Czyszczenie i konserwacja nie mogą być przeprowadzane przez dzieci bez nadzoru.
- Tego urządzenia nie powinny używać osoby (w tym dzieci) o obniżonej sprawności fizycznej, sensorycznej lub umysłowej ani osoby bez odpowiedniej wiedzy i doświadczenia, chyba że nad ich bezpieczeństwem będzie czuwała osoba za nie odpowiedzialna.
- Dzieci powinny pozostawać pod nadzorem, aby uniemożliwić im zabawę urządzeniem.
- Urządzenie należy stosować wyłącznie z dostarczonym zasilaczem <AD-0181200150EU-18>.
- Przed zdjęciem tylnej kratki upewnić się, że wentylator jest odłączony od sieci zasilającej.

- Jeśli zasilacz jest uszkodzony, musi zostać wymieniony przez producenta, jego przedstawiciela serwisowego lub podobnie wykwalifikowaną osobę w celu uniknięcia zagrożenia.
- W normalnych warunkach użytkowania to urządzenie powinno znajdować się w odległości 20 cm od anteny i ciała użytkownika.
- Przed przeprowadzeniem czyszczenia lub innych czynności konserwacyjnych urządzenie musi zostać odłączone od zasilania.
- Nie ustawiać wentylatora w miejscu, z którego może łatwo spaść, ani w pobliżu innych niestabilnych przedmiotów.
- Nie używać wentylatora w bardzo silnie zapyłonym otoczeniu, aby go nie uszkodzić.
- Nie używać wentylatora w gorącym i wilgotnym otoczeniu, na przykład w łazience.
- Nie używać wentylatora, jeśli jego zasilacz jest uszkodzony lub wtyczka kabla zasilania jest zbyt luźna.
- Nie używać wentylatora, jeśli przednia i tylna kratka nie są zamocowane lub są poluzowane.
- Nie pozwalać dzieciom ani dorosłym, którzy nie są w stanie obsługiwać wentylatora, na korzystanie z niego.
- Nie wolno samodzielnie demontować ani naprawiać wentylatora.
- Nie wolno nadmiernie przyciskać, zginać, ani skręcać przewodu zasilania, aby uniknąć odłączenia lub złamania jego rdzenia.

- Nie wkładać palców ani ciał obcych w kratki lub obracające się łopatki wentylatora.
- Trzymać włosy i tkaniny z dala od wentylatora, aby uniknąć ich wkręcenia w wentylator.
- Nie korzystać z nieodpowiedniego gniazdka elektrycznego.

Środki ostrożności

Zasilacz

- Odłącz przewód zasilający od gniazda elektrycznego przed przystąpieniem do jakichkolwiek czynności konserwacyjnych lub przeniesieniem wentylatora.
- Odłączaj zasilacz, trzymając za wtyczkę, a nie ciągnąc za przewód.
- Po podłączeniu zasilacza do gniazda zasilania w wentylatorze nie ciągnij mocno kabla zasilacza i złącza między zasilaczem a wentylatorem ani nie potrząsaj nimi, aby zapobiec uszkodzeniu, które mogłoby zakłócić normalne działanie.

Podczas użytkowania

- Jeżeli wentylator wydaje nietypowe dźwięki lub zapachy, nadmiernie się nagrzewa, przewraca się, ulega wstrząsom albo występują inne błędy, niezwłocznie przestań z niego korzystać.
- Nie potrząsaj wentylatorem wielokrotnie, aby uniknąć uszkodzenia wewnętrznego mechanizmu przekładniowego.
- Nie pochylaj się nad pracującym wentylatorem ani nie przechylaj go.

Przenoszenie

- Przed przeniesieniem wentylatora przełącz go w tryb gotowości i odłącz go od gniazdka.
- Aby zapobiec upadkowi wentylatora i urazom ciała, podczas przenoszenia chwyć uchwyt jedną ręką, a drugą podtrzymuj podstawę.

Przegląd produktu

Widok z przodu

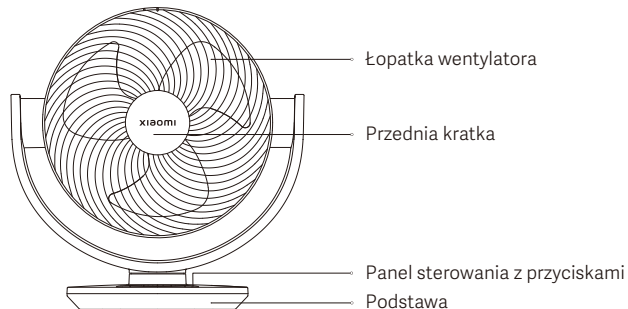

Widok z tyłu

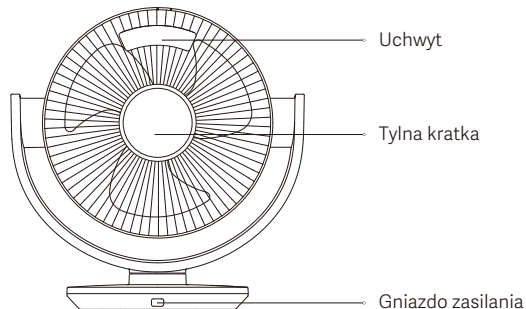

Panel sterowania z przyciskami

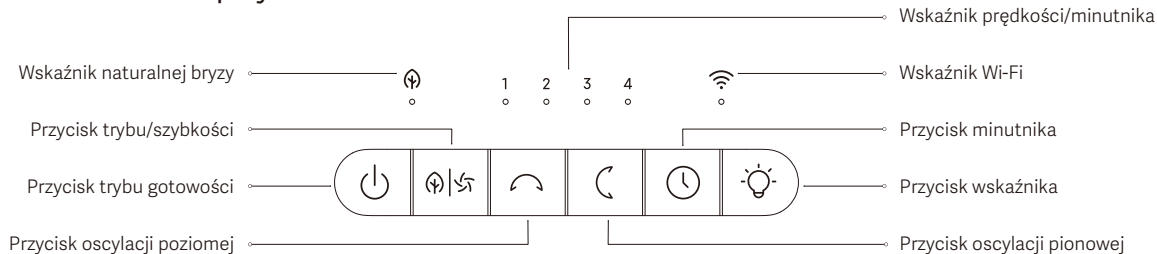

Uwaga: ilustracje produktu i akcesoriów przedstawione w niniejszej instrukcji obsługi służą jedynie jako odniesienie. Rzeczywisty produkt i funkcje mogą różnić się od przedstawionych w związku z ulepszeniami produktu.

Jak używać

Podłączanie do gniazdka elektrycznego

Podłącz zasilacz do gniazda zasilania w wentylatorze, a następnie do gniazdka. Gdy usłyszysz sygnał dźwiękowy, będzie to oznaczać, że wentylator jest pomyślnie podłączony do zasilania.



Włączanie/tryb gotowości

Naciśnij i przycisk , aby włączyć wentylator lub ustawić go w trybie gotowości.

Przełączanie prędkości

Naciśnij przycisk , aby wyregulować prędkość, a odpowiedni wskaźnik prędkości zaświeci się (patrz tabela poniżej). Po wyłączeniu wentylatora i ponownym włączeniu prędkość będzie taka sama, jak ostatnio używana.



Wskaźnik	1	2	3	4
Poziom szybkości	Wolny	Średni	Szybki	Turbo
Status wskaźnika	●●●●	●●●●	●●●●	●●●●

Uwaga: ● oznacza, że wskaźnik jest włączony; ● oznacza, że wskaźnik jest wyłączony.

Zmiana trybu

Naciśnij i przytrzymaj przycisk , przez trzy sekundy, aby przełączać między trybami bezpośredniej i naturalnej bryzy. Wskaźnik naturalnej bryzy będzie włączony w trybie naturalnej bryzy i wyłączy się w trybie bezpośredniej bryzy.

Ustawianie oscylacji

- Naciśnij przycisk , aby włączyć lub wyłączyć oscylację poziomą. Domyślny kąt to 120°. W aplikacji można ustawić kąt oscylacji poziomej na 30°, 60°, 90° i 120°.
- Naciśnij przycisk , aby włączyć lub wyłączyć oscylację pionową. Domyślny kąt to 100°. W aplikacji można ustawić kąt oscylacji pionowej na 30°, 60°, 90° i 100°.
- Po pierwszym włączeniu lub przywróceniu ustawień fabrycznych wentylator automatycznie skalibruje kąt oscylacji.
- Kalibracja wentylatora odbywa się na lewym krańcu podczas oscylacji poziomej i u góry podczas oscylacji pionowej. Podczas kalibracji głowica wentylatora zatrzymuje się na chwilę (nie dłużej niż 15 sekund) i jest to zupełnie normalne.
- Nie reguluj ręcznie głowicy, w przeciwnym razie kąt może się odchylić podczas oscylacji lub w trybie gotowości, a nawet może dojść do zatrzymania oscylacji.

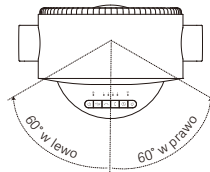

Oscylacja pozioma 120°

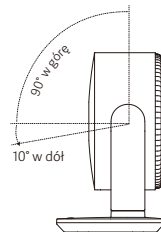

Oscylacja pionowa 100°

Ustawianie minutnika

Naciśnij przycisk , aby ustawić minutnik: 1 godzina, 2 godziny, 3 godziny 4 godziny i wyłączono. Odpowiednie wskaźniki będą świecić się przez pięć sekund (patrz tabela poniżej), a następnie wskaźnik będzie znowu wskazywać aktualną prędkość.



Minutnik	Wyłączono	1 godzina	2 godziny	3 godziny	4 godziny
Wskaźnik	••••	*••••	*••••	*••••	*••••

Uwaga: * oznacza, że wskaźnik jest włączony; • oznacza, że wskaźnik jest wyłączony.

Włączenie/wyłączenie wskaźnika



Naciśnij przycisk , aby włączyć/wyłączyć wskaźnik.

Włączanie/wyłączanie blokady rodzicielskiej

Naciśnij i przytrzymaj równocześnie przez siedem sekund przyciski  i , aby włączyć lub wyłączyć blokadę rodzicielską.

Uwaga: po włączeniu tej funkcji wentylator nie zareaguje po naciśnięciu dowolnego przycisku, ale wszystkie wskaźniki migną dwa razy, a wentylator wyemituje w tym przypadku dwa sygnały dźwiękowe.



Włączanie/wyłączanie Wi-Fi

Po włączeniu wentylatora równocześnie naciśnij i przytrzymaj przyciski  i  przez siedem sekund, aby włączyć lub wyłączyć Wi-Fi.

Uwagi:

- Wentylatorem nie można sterować za pomocą aplikacji, jeśli funkcja Wi-Fi jest wyłączona.
- Wentylator wykorzysta i zapisze nazwę i hasło sieci Wi-Fi w celu nawiązania połączenia z siecią.
- Funkcja Wi-Fi jest włączona domyślnie, gdy wentylator jest włączony.
- Port UDP 54321 jest domyślnie otwarty dla transmisji informacji w sieci lokalnej.

Resetowanie Wi-Fi i przywracanie ustawień fabrycznych

Równocześnie naciśnij i przytrzymaj przyciski  i  przez siedem sekund. Długi sygnał dźwiękowy oznacza, że połączenie Wi-Fi zostało zresetowane, a ustawienia fabryczne wentylatora przywrócone. Wentylator będzie oczekiwać na połączenie. Połączenie Wi-Fi należy zresetować w następujących okolicznościach:

- Konto Xiaomi, z którym powiązany jest wentylator, zostało zmienione.
- Router, do którego podłączony jest wentylator, został zmieniony.
- Konto lub hasło routera, do którego podłączony jest wentylator, zostało zmienione.
- Aplikacja Xiaomi Home nie jest w stanie sterować wentylatorem.

Opis wskaźnika i statusu Wi-Fi:

Status Wi-Fi	Oczekiwanie na połączenie	Łączenie	Połączono	Nie udało się połączyć	Wyłączono
Wskaźnik	Miga na pomarańczowo	Miga na niebiesko	Niebieski	Po- marańczowy	Wył.

Łączenie z aplikacją Xiaomi Home

Ten produkt obsługuje aplikację Xiaomi Home. Steruj urządzeniem w aplikacji Xiaomi Home.

Zeskanuj kod QR, aby pobrać i zainstalować aplikację. Jeśli aplikacja jest już zainstalowana, nastąpi przekierowanie do strony konfiguracji połączenia. Aby pobrać i zainstalować aplikację, możesz też wyszukać nazwę „Xiaomi Home” w sklepie z aplikacjami. Otwórz aplikację Xiaomi Home, naciśnij przycisk „+” w górnym prawym rogu ekranu i wykonaj polecenia, aby dodać urządzenie.



23816FF7

Uwaga: wersja aplikacji mogła zostać uaktualniona. Wykonuj instrukcje bieżącej wersji aplikacji.

Dbanie o urządzenie i konserwacja

⚠ PRZESTROGA: przed przystąpieniem do demontażu lub czyszczenia upewnij się, że wentylator jest odłączony od zasilania.

Zdejmowanie przedniej kratki

1. Obróć śrubokręt w lewo, aby wyjąć śruby przedniej kratki.



2. Obracaj przednią kratkę w lewo, aż oznaczenie na tej kratce wyrówna się z oznaczeniem odblokowania na ramce kratki, a następnie wyjmij kratkę.

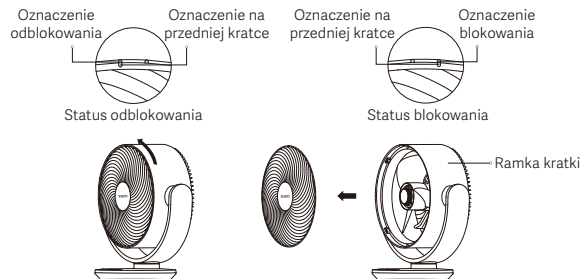

Uwaga: podczas instalacji wyrównaj oznaczenie na przedniej kratce z oznaczeniem odblokowania na ramce kratki, a następnie obróć przednią kratkę w prawo, aby wyrównać znajdujące się na niej oznaczenie z oznaczeniem blokowania.

Demontaż łopatki wentylatora

1. Obróć w lewo i wyjmij pokrętło łopatki wentylatora.

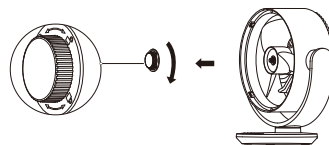

2. Wyjmij łopatkę wentylatora z wału silnika.

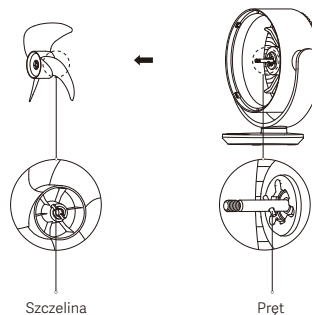

Uwaga: podczas ponownej instalacji wyrównaj szczelinę za łopatką wentylatora z prętem na wale silnika, aby unieruchomić te elementy, a następnie dokręć pokrętło łopatki do wału silnika, obracając je w lewo.

Demontaż tylnej kratki

1. Obróć śrubokręt w lewo, aby wyjąć śruby tylnej kratki.

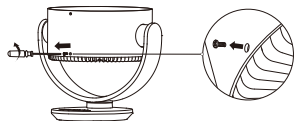

2. Obracaj tylną kratkę w lewo, aż oznaczenie na tej kratce wyrówna się z oznaczeniem odblokowania na ramce kratki, a następnie wyjmij kratkę.

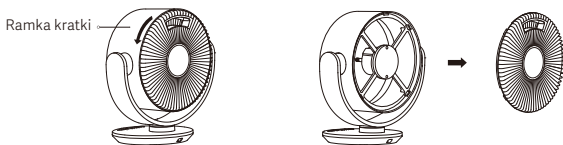
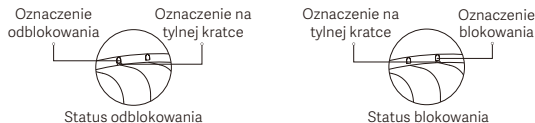

Uwaga: podczas instalacji wyrównaj oznaczenie na tylnej kratce z oznaczeniem odblokowania na ramce kratki, a następnie obróć tylną kratkę w prawo, aby wyrównać znajdujące się na niej oznaczenie z oznaczeniem blokowania.

Czyszczenie wentylatora

Części nadające się do mycia

Części wymienione poniżej można czyścić miękką szmatką lub gąbką zanurzoną w wodzie lub rozpuszczonym neutralnym środku czyszczącym.



Przednia kratka



Łopátka wentylatora



Tylna kratka

Uwagi:

- Po umyciu i przed demontażem części upewnij się, że są one całkowicie suche.
- Podczas suszenia, użytkowania i przechowywania nie wystawiaj części na działanie promieni słonecznych.

Części, których nie można myć

Delikatnie wytrzyj następujące części miękką, suchą szmatką.

Upewnij się że silnik i panel sterowania z przyciskami nie wchodzi w kontakt z wodą.

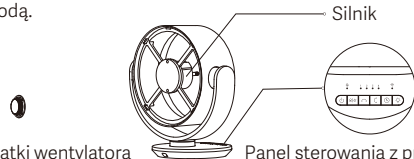

Pokrétło łopátki wentylatora

Panel sterowania z przyciskami

! PRZESTROGI:

- Nie płucz części wodą.
- Nie używaj rozcieńczalnika ani lekkiej benzyny do czyszczenia części.

Dane techniczne

Nazwa	Wentylator elektryczny	Emisja hałasu	≤ 60 dB(A)
Model	BPLDS10DM	Długość przewodu zasilania	1,8 m
Napięcie znamionowe	12 V $\overline{\text{---}}$	Masa netto	2,0 kg
Moc znamionowa	18 W	Wymiary produktu	324 × 200 × 334 mm
Łączność bezprzewodowa	Wi-Fi IEEE 802.11 b/g/n 2,4 GHz		
Częstotliwość radiowa i moc transmisji radiowej			
Specyfikacja RF	Częstotliwość robocza	Maksymalna moc wyjściowa	
Wi-Fi 2,4 GHz	2412–2472 MHz	< 20 dBm	
Bluetooth	2402–2480 MHz	< 10 dBm	

Aby zachować zgodność z wymogami dotyczącymi narażenia na promieniowanie o częstotliwości radiowej, należy zachowywać odległość 20 cm między urządzeniem a powierzchnią ciała.

Wymagania informacji o produkcie	Dane testowe
Maksymalne natężenie przepływu powietrza z wentylatora (F)	22,9 m ³ /min
Moc wejściowa wentylatora (P)	12,8 W
Wartość eksploatacyjna (SV)	1,8 (m ³ /min)/W
Maksymalna prędkość powietrza (C)	3,4 m/s
Norma pomiaru wartości eksploatacyjnej	EN IEC 60879:2019
Pobór energii	Tryb gotowości: ≤ 0,48 W Tryb gotowości sieciowej: ≤ 0,94 W
Czas do przejścia w stan	Tryb gotowości: ≤ 5 min Tryb gotowości sieciowej: ≤ 5 min
Poziom mocy akustycznej wentylatora (LWA)	58 dB(A)
Sezonowe zużycie energii elektrycznej (Q)	5,76 kWh/a
Dane do kontaktu w sprawie dalszych informacji	Xiaomi Communications Co., Ltd. #019, 9th Floor, Building 6, 33 Xi'erqi Middle Road, Haidian District, Beijing, 100085, China

Zasilacz

Opublikowane informacje	Wartość i dokładność	Jednostka
Producent	Shenzhen AMC Technology Co., Ltd.	-
Identyfikator modelu	AD-0181200150EU-18	-
Napięcie wejściowe	100-240	V~
Częstotliwość wejściowa AC	50/60	Hz
Napięcie wyjściowe	5,0/9,0/12,0	V---
Prąd wyjściowy	2,4/2,0/1,5	A
Moc wyjściowa	18,0	W
Średnia Sprawność podczas Pracy	85	%
Wydajność przy Niskim Obciążeniu (10%)	71	%
Zużycie Mocy bez obciążenia	0,1	W

Rozwiązywanie problemów

Problem	Prawdopodobna przyczyna	Rozwiązanie
Wentylator nie działa.	Wentylator nie jest podłączony do źródła zasilania.	Wentylator należy podłączyć do gniazda elektrycznego, które spełnia wymogi dotyczące wentylatora.
	Zasilacz jest nieprawidłowo podłączony.	Podłącz prawidłowo zasilacz.
Wentylator nie może nawiązać połączenia z siecią Wi-Fi.	Wentylator jest podłączony do nieobsługiwanej sieci 5 GHz.	Połącz z siecią Wi-Fi 2,4 GHz.
	Wentylator był wyłączony przez ponad pół godziny.	Zresetuj połączenie Wi-Fi.
Łopatką wentylatora jest zablokowana.	Łopatką wentylatora jest zablokowana przez ciała obce.	Odłącz wentylator i usuń ciała obce.
Funkcja oscylacji nie działa.	Wentylator znajduje się w trybie automatycznej oscylacji.	To normalne. Poczekaj, że kalibracja się zakończy, co trwa nie więcej niż 15 sekund.
Przycisk nie działa prawidłowo lub w ogóle.	Funkcja blokady rodzicielskiej jest włączona.	Wyłączenie funkcji blokady rodzicielskiej.
Przepływ powietrza jest słaby.	Przepływ powietrza jest łagodny w trybie naturalnej bryzy.	To normalne. Tryb lub prędkość można przełączać zgodnie z potrzebą.
	Na łopatkę lub kratkę wentylatora znajdują się ciała obce.	Usuń ciała obce.

Informacje dotyczące zgodności z przepisami

Europa — Deklaracja zgodności UE



Niniejszym firma Xiaomi Communications Co., Ltd. oświadcza, że urządzenie radiowe typu BPLDS10DM jest zgodne z dyrektywą 2014/53/UE. Pełny tekst deklaracji zgodności UE jest dostępny na następującej stronie internetowej:
<https://www.mi.com/global/service/support/declaration.html>

Informacje dotyczące utylizacji i recyklingu



Wszystkie produkty oznaczone tym symbolem uznano za odpady sprzętu elektrycznego i elektronicznego (WEEE zgodnie z dyrektywą 2012/19/UE) i nie można ich wyrzucić po zakończeniu okresu użytkowania wraz z innymi zmieszanyymi odpadami z gospodarstw domowych. W celu ochrony zdrowia ludzi oraz środowiska naturalnego należy przekazać zużyty sprzęt do wyznaczonego punktu utylizacji wyznaczonego przez instytucje rządowe lub lokalne. Prawidłowe usunięcie zużytego produktu pomaga w zapobieganiu potencjalnym negatywnym skutkom oddziaływania na środowisko naturalne i zdrowie ludzi. Więcej informacji o warunkach i lokalizacji punktów zbiórki można uzyskać w urzędzie lokalnym lub od instalatora.

Szczegółową elektroniczną instrukcję obsługi można znaleźć na stronie www.mi.com/global/support/user-guide

GWARANCJA

NINIEJSZA GWARANCJA NADAJE UŻYTKOWNIKOWI OKREŚLONE PRAWA, LECZ MOGĄ MU PRZYSŁUGIWAĆ RÓWNIEŻ INNE PRAWA PRZEWIDZIANE PRAWEM DANEGO KRAJU, OKRĘGU ADMINISTRACYJNEGO LUB STANU. PONADTO W NIEKTÓRYCH KRAJACH, OKRĘGACH ADMINISTRACYJNYCH LUB STANACH PRAWO KONSUMENCKIE MOŻE PRZEWIDYWAĆ MINIMALNY OKRES GWARANCJI. WSZELKIE WYKLUCZENIA, OGRANICZENIA LUB ZAWIESZENIA PRAW PRZYSŁUGUJĄCYCH UŻYTKOWNIKOWI, NA JAKIE POWOŁUJE SIĘ FIRMA XIAOMI, NASTĘPUJĄ WYŁĄCZNIE W ZAKRESIE DOZWOLONYM PRZEZ OBOWIĄZUJĄCE PRAWO. W CELU DOKŁADNEGO ZROZUMIENIA SWOICH PRAW ZACHĘCAMY DO ZAPOZNANIA SIĘ Z PRAWEM SWOJEGO KRAJU, OKRĘGU ADMINISTRACYJNEGO LUB STANU.

1. OGRANICZONA GWARANCJA NA PRODUKT

Firma Xiaomi gwarantuje, że Produkty są wolne od wad materiałowych i wykonawczych w normalnych warunkach użytkowania i podczas użytkowania zgodnie z właściwą instrukcją obsługi Produktu, przez Okres Gwarancji.

Okres obowiązywania i warunki rękojmi są określone w odpowiednich przepisach lokalnych. Więcej informacji na temat korzyści wynikających z gwarancji konsumenckiej można znaleźć na oficjalnej stronie firmy Xiaomi <https://www.mi.com/global/support/warranty>.

Firma Xiaomi gwarantuje pierwotnemu nabywcy, że przy normalnym użytkowaniu Produkt będzie wolny od wad materiałowych i produkcyjnych przez wyżej wymieniony okres.

Firma Xiaomi nie gwarantuje, że działanie Produktu będzie nieprzerwane lub wolne od błędów.

Firma Xiaomi nie ponosi odpowiedzialności za szkody spowodowane nieprzestrzeganiem instrukcji dotyczących użytkowania Produktu.

2. FORMY ZADOŚĆCZYNIENIA

W przypadku stwierdzenia wady urządzenia i otrzymania przez firmę Xiaomi ważnego rozszczenia w Okresie Gwarancji firma Xiaomi (1) naprawi produkt bezpłatnie, (2) wymieni produkt lub (3) zwróci koszt Produktu, z wyłączeniem ewentualnych opłat z tytułu wysyłki.

3. JAK SKORZYSTAĆ Z GWARANCJI

Aby skorzystać z gwarancji, należy dostarczyć Produkt na adres podany przez firmę Xiaomi w opakowaniu oryginalnym bądź podobnym, które zapewni Produktowi taki sam poziom ochrony. Przed skorzystaniem z gwarancji firma Xiaomi może (w zakresie dozwolonym przez obowiązujące prawo) zażądać dostarczenia dowodu zakupu i/lub dokonania rejestracji Produktu.

4. WYŁĄCZENIA I OGRANICZENIA

O ile firma Xiaomi nie postanowi inaczej, niniejsza Ograniczona Gwarancja dotyczy wyłącznie Produktu wytworzonego przez firmę Xiaomi lub na jej rzecz, oznaczonego znakami towarowymi, nazwą handlową lub logo „Xiaomi” lub „MI”.

Ograniczona Gwarancja nie dotyczy (a) Szkód spowodowanych działaniem natury lub siły wyższej, np. uderzeniem pioruna, tornadem, powodzią, pożarem, trzęsieniem ziemi lub innymi czynnikami zewnętrznymi; (b) Zaniedbań; (c) Wykorzystania w celach komercyjnych; (d) Modyfikacji dowolnej części Produktu; (e) Szkód związanych z używaniem Produktu w połączeniu z produktami niebędącymi produktami firmy Xiaomi; (f) Szkód powstałych wskutek wypadku,

niewłaściwego lub nieprawidłowego używania; (g) Szkód spowodowanych korzystaniem z Produktu w zakresie wykraczającym poza dozwolone lub zamierzone zastosowanie opisane przez firmę Xiaomi lub wskutek zastosowania niewłaściwego napięcia lub zasilania; (h) Szkód spowodowanych przez usługę serwisową (w tym ulepszenia i rozszerzenia) wykonaną przez osobę niebędącą przedstawicielem firmy Xiaomi.

Obowiązkiem użytkownika jest tworzenie kopii zapasowych wszelkich danych, oprogramowania lub innych materiałów przechowywanych lub zapisanych w produkcie. Istnieje możliwość, że podczas serwisowania dane, oprogramowanie lub inne materiały znajdujące się w urządzeniu zostaną utracone lub zformatowane, a firma Xiaomi nie ponosi odpowiedzialności za takie uszkodzenie lub utratę.

Żaden sprzedawca, agent ani pracownik firmy Xiaomi nie jest upoważniony do dokonywania jakichkolwiek modyfikacji, przedłużania ani uzupełniania niniejszej Ograniczonej Gwarancji. Jeśli jakkolwiek warunek zostanie uznany za niezgodny z prawem lub niemożliwy do wyegzekwowania, nie ma to wpływu na legalność ani wykonalność pozostałych postanowień.

Usługi posprzedażne ograniczają się do kraju lub regionu, w którym dokonano pierwotnego zakupu, chyba że obowiązujące prawo zabrania nałożenia takiego ograniczenia lub firma Xiaomi złożyła w tym zakresie inne zobowiązanie.

Produkty, które nie zostały sprowadzone i/lub nie zostały wyprodukowane przez firmę Xiaomi i/lub nie zostały nabyte od firmy Xiaomi lub oficjalnego sprzedawcy firmy Xiaomi, nie są objęte niniejszymi gwarancjami. Zgodnie z obowiązującym prawem użytkownikowi mogą przysługiwać gwarancje udzielone przez nieoficjalnego sprzedawcę, który sprzedał dany produkt. Dlatego firma Xiaomi zachęca do skontaktowania się ze sprzedawcą, u którego zakupiono produkt.

Niniejsze gwarancje nie mają zastosowania w Hongkongu i Tajwanie.

5. GWARANCJE DOROZUMIANE

Z wyjątkiem przypadków, w których jest to zakazane przez obowiązujące prawo, okres obowiązywania wszystkich dorozumianych gwarancji (w tym gwarancji przydatności handlowej i przydatności do określonego celu) jest ograniczony do maksymalnego okresu obowiązywania tej ograniczonej gwarancji. Niektóre jurysdykcje nie zezwalają na ograniczenie okresu obowiązywania gwarancji dorozumianej, w związku z czym powyższe ograniczenie nie będzie mieć w takich przypadkach zastosowania.

6. OGRANICZENIE ODPOWIEDZIALNOŚCI Z TYTUŁU SZKÓD

W zakresie, w jakim nie zakazuje tego obowiązujące prawo, firma Xiaomi nie ponosi odpowiedzialności za szkody spowodowane przez wypadek, pośrednie, szczególne lub wtórne, w tym między innymi za utratę zysków, dochodów lub danych, szkody wynikające z jakiegokolwiek naruszenia wyraźnej lub dorozumianej gwarancji lub warunku, bądź szkody wynikające z jakiegokolwiek innej teorii prawnej, nawet jeśli firmę Xiaomi poinformowano o możliwości wystąpienia takich szkód. Niektóre jurysdykcje nie zezwalają na wyłączenie lub ograniczenie odpowiedzialności z tytułu szkód szczególnych, pośrednich lub wtórnych, w związku z czym powyższe ograniczenie lub wyłączenie może nie mieć zastosowania do danego użytkownika.

7. KONTAKT Z FIRMĄ XIAOMI

Klientów zachęca się do odwiedzenia strony <https://www.mi.com/global/support/warranty>

Osobą kontaktową w zakresie obsługi posprzedażnej może być dowolna osoba w autoryzowanej sieci serwisowej Xiaomi, autoryzowany dystrybutor Xiaomi lub ostateczny sprzedawca, który sprzedał produkt użytkownikowi. W przypadku wątpliwości należy skontaktować się z odpowiedzią osobą wskazaną przez firmę Xiaomi.

تعليمات الأمان

اقرأ هذا الدليل بعناية قبل الاستخدام واحتفظ به للرجوع إليه مستقبلاً.

تحذيرات

قد يقوم الاستخدام غير الصحيح إلى التعرض لصعقات كهربائية أو نشوب حريق أو التعرض لإصابة شخصية أو ضرر آخر.

- يمكن للأطفال في سن 8 أعوام أو أكبر استخدام هذا الجهاز، وكذلك من يعانون من إعاقات جسدية أو حسية أو عقلية أو لديهم نقص في الخبرة والمعلومات بشرط الإشراف عليهم أو تزويدهم بتعليمات الاستخدام الآمن للجهاز وفهمهم للمخاطر المتعلقة به. يجب وضع الجهاز بعيداً عن متناول أيدي الأطفال. لا يجوز للأطفال العبث بالجهاز. ولا يجوز للأطفال القيام بأعمال التنظيف أو الصيانة دون إشراف شخص بالغ.
- هذا الجهاز غير مخصص للاستخدام بواسطة أطفال أو أشخاص يعانون من إعاقات جسدية أو حسية أو عقلية أو لديهم نقص في الخبرة والمعلومات إلا إذا خضعوا للإشراف أو تم تزويدهم بالإرشادات المتعلقة باستخدام الجهاز من قبل شخص مسؤول عن سلامتهم.
- يجب مراقبة الأطفال للتأكد من أنهم لا يعبتون بالجهاز.
- هذا الجهاز مصمم للاستخدام فقط مع محول الطاقة <AD-0181200150EU-18> المتوفر مع الجهاز.
- تأكد من أن المروحة مطفأة ومفصولة من التيار الكهربائي قبل إزالة الشبكة الخلفية.
- في حالة تلف محول الطاقة، يجب استبداله من قبل الجهة المصنعة أو وكيل الخدمة التابع لها أو أشخاص مؤهلين لتجنب المخاطر.

- أثناء الاستخدام العادي، يجب إبقاء هذا الجهاز على مسافة فاصلة لا تقل عن 20 سم بين الهوائي وجسم المستخدم.
- قبل التنظيف أو غيره من أعمال الصيانة، يجب فصل الجهاز من الكهرباء.
- لا تستخدم هذه المروحة في مكان يمكن سقوطها فيه بسهولة أو كان هناك أجسام غير ثابتة بالقرب منها.
- لا تستخدم المروحة في البيئات شديدة الغبار لتجنب إتلافها.
- لا تستخدم هذه المروحة في بيئات حارة ورطبة كالحمام مثلاً.
- لا تستخدم هذه المروحة إذا كان محول الطاقة تالفاً أو كان قابس الطاقة مرتخياً.
- لا تستخدم هذه المروحة إذا كانت الشبكة الأمامية أو الشبكة الخلفية الخاصة بها غير مثبتة أو مرتخية.
- لا تسمح للأطفال أو الكبار غير القادرين على تشغيل هذه المروحة باستخدام هذا المنتج.
- لا تحاول إصلاح أو فك هذه المروحة بنفسك.
- لا تضغط أو تثني أو تلف سلك الطاقة بشكل مفرط، لأن ذلك قد يكشف الأجزاء الداخلية للسلك أو تقطيعها.
- لا تضع أصابعك أو أي أجسام غريبة داخل الشبكات أو نصلة المروحة الدوارة.
- يرجى تجنب اقتراب الشعر والأنسجة من المروحة لكيلا تتشابك مع المروحة وتعلق فيها.

- لا تستخدم أي منفذ طاقة غير مناسب.

التدابير الوقائية

محول الطاقة

- افصل سلك الطاقة من منفذ الطاقة قبل إجراء أي صيانة أو تحريك المروحة.
- افصل محول الطاقة دائماً عن طريق سحب قابس الطاقة بدلاً من السلك.
- بعد توصيل محول الطاقة بمنفذ طاقة للمروحة، لا تقم بسحب أو هز كابل محول الطاقة أو الوصلة بين محول الطاقة والمروحة بقوة لتجنب حدوث أضرار قد تؤثر على التشغيل الطبيعي.

في أثناء الاستخدام

- توقف عن استخدام المروحة على الفور إذا صدرت منها أصوات غير طبيعية أو انبعثت منها روائح أو ارتفعت حرارتها بشدة أو انقلبت أو اهتزت أو ظهرت بها أي أعطال أخرى.
- لا تقم بهز رأس المروحة بصورة متكررة لتجنب وقوع ضرر لآلية نقل الحركة الداخلية.
- لا تتكئ على المروحة أو تقم بإمالتها أثناء دورانها.

النقل

- قم بوضع المروحة في وضع الاستعداد وفصلها من الكهرباء قبل تحريكها.
- عند تحريكها، أمسك المقبض بيد واحدة بينما تمسك القاعدة باليد الأخرى لتجنب سقوطها وحدث إصابات شخصية.

نظرة عامة حول المنتج

العرض الخلفي

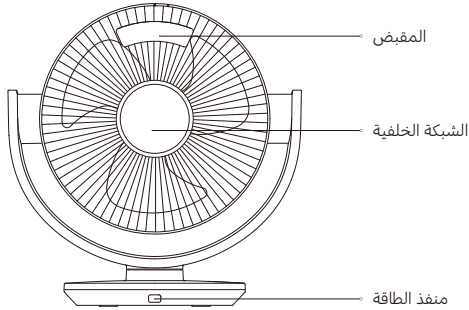

العرض الأمامي

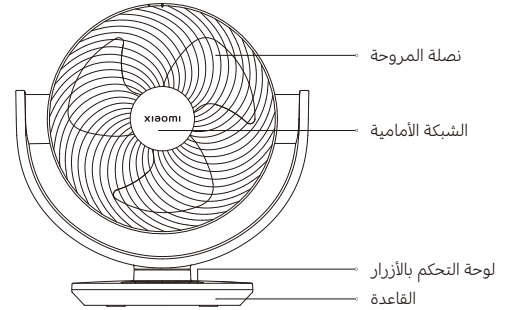

لوحة التحكم بالأزرار

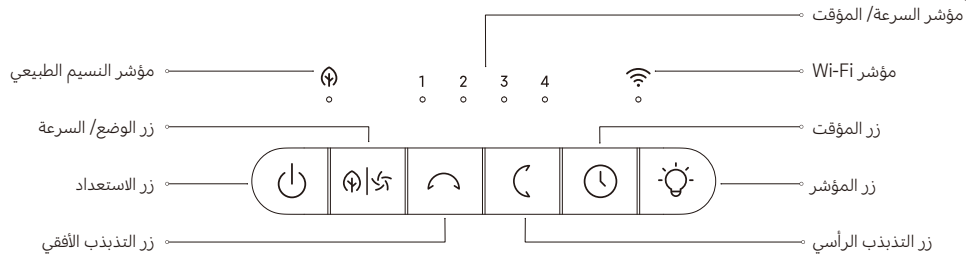

ملاحظة: الرسوم التوضيحية للمنتج والملحقات في دليل المستخدم يتم توفيرها كمرجع فقط. وقد يختلف المنتج والوظائف الفعلية بسبب إدخال تحسينات على المنتج.

ما طريقة الاستخدام

التوصيل بالمأخذ الكهربائي

وضّل محول الطاقة مع منفذ الطاقة الخاص بالمروحة، ثم وصله بالمأخذ الكهربائي. عندما تسمع صوت تنبيه، فهذا يدل على توصيل المروحة بالطاقة بشكل صحيح.

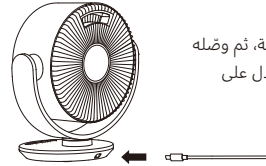

التشغيل/ الاستعداد

اضغط على الزر [⏻] لتشغيل المروحة أو وضعها في وضع الاستعداد.

تبديل السرعة

اضغط على الزر [⏻] لتعديل السرعة، وسيضيئ مؤشر السرعة المقابل (انظر الجدول أدناه). بعد إيقاف تشغيل المروحة وتشغيلها مجددًا، ستكون السرعة هي آخر سرعة استخدمت.

المؤشر	1	2	3	4
مستوى السرعة	بطيء	متوسط	سريع	تيربو
حالة المؤشر	*••••	•*•••	•••*•	••••*

ملاحظة: * تعني أن المؤشر يعمل؛ • تعني أن المؤشر متوقف.

تبديل الوضع

اضغط مع الاستمرار على الزر [⏻] لمدة ثلاث ثوانٍ للتبديل بين وضع النسيم المباشر ووضع النسيم الطبيعي. يبقى مؤشر النسيم الطبيعي مضيئًا في وضع النسيم الطبيعي وينطفئ في وضع النسيم المباشر.

ضبط التذبذب

- اضغط على الزر [↔] لتشغيل أو إيقاف تشغيل التذبذب الأفقي. الزاوية الافتراضية هي 120° ويمكنك ضبط زاوية التذبذب الأفقي على 30° و 60° و 90° و 120° في التطبيق.
- اضغط على الزر [↕] لتشغيل أو إيقاف تشغيل التذبذب الرأسي. الزاوية الافتراضية هي 100° ويمكنك ضبط زاوية التذبذب الرأسي على 30° و 60° و 90° و 100° في التطبيق.
- عند تشغيل المروحة لأول مرة أو بعد استعادتها إلى إعدادات المصنع، ستقوم تلقائيًا بمعايرة زاوية التذبذب الخاصة بها.
- تخضع المروحة للمعايرة على الجانب الأيسر الأقصى أثناء التذبذب الأفقي وعلى الجانب العلوي أثناء التذبذب الرأسي. من الطبيعي أن يتوقف رأس المروحة مؤقتًا لفترة قصيرة (لمدة لا تزيد عن 15 ثانية) أثناء المعايرة.
- لا تضبط رأس المروحة يدويًا؛ وإلا فقد تعاني المروحة من انحرافات زاوية محتملة أثناء التذبذب أو في وضع الاستعداد، وحتى قد تتوقف عن التذبذب.

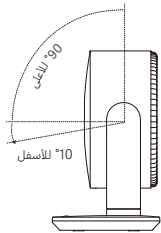

تذبذب رأسي 100°

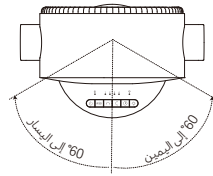

تذبذب أفقي 120°

ضبط المؤقت

اضغط على الزر [⏸] لضبط المؤقت: 1 ساعة، 2 من الساعات، 3 ساعات، 4 ساعات، ومعطل. ستظل المؤشرات المقابلة مضاءة لمدة خمس ثواني (راجع الجدول أدناه)، بعد ذلك يعود المؤشر إلى الإشارة إلى السرعة الحالية.

مؤقت	مُعطل	1 ساعة	2 من الساعات	3 ساعات	4 ساعات
المؤشر	••••	*••••	*••••	*••••	*••••

ملاحظة: * تعني أن المؤشر يعمل؛ • تعني أن المؤشر متوقف.

تشغيل/ إيقاف تشغيل المؤشر

اضغط على الزر [⏸] من أجل تشغيل/ إيقاف تشغيل المؤشر.

تمكين/تعطيل وظيفة القفل ضد عبث الأطفال

اضغط مع الاستمرار في آن واحد على زرّي [⏸] و [⏸] لمدة سبع ثواني لتمكين أو تعطيل القفل ضد عبث الأطفال.

ملاحظة: عند تفعيل وظيفة القفل ضد عبث الأطفال، لن تستجيب المروحة عند الضغط على أي زر بل ستومض جميع المؤشرات مرتين وستصدر المروحة صوت صفرة مرتين بدلاً من ذلك.

تشغيل/ إيقاف تشغيل اتصال Wi-Fi

عند تشغيل المروحة، اضغط مع الاستمرار في آن واحد على زرّي [⏸] و [⏸] لمدة سبع ثواني لتشغيل أو إيقاف تشغيل اتصال Wi-Fi.

ملاحظات:

- لا يمكنك التحكم بالمروحة عبر التطبيق إذا كان اتصال Wi-Fi معطلاً.
- ستستخدم المروحة اسم شبكة Wi-Fi وكلمة المرور للاتصال بالشبكة وتحفظهما.
- عند تشغيل المروحة، يتم تمكين Wi-Fi افتراضياً.
- ملف UDP 54321 مفتوح بشكل افتراضي لنقل المعلومات عبر الشبكة المحلية.

إعادة ضبط اتصال Wi-Fi واستعادة إعدادات المصنع

اضغط مع الاستمرار في آن واحد على زرّي [⏸] و [⏸] لمدة سبع ثواني. عندما تسمع صوت صفرة طويلة، تكون قد تمت إعادة ضبط اتصال Wi-Fi واستعادة المروحة إلى إعدادات المصنع بنجاح. بعد ذلك تكون المروحة بانتظار الاتصال. يلزم إعادة ضبط اتصال Wi-Fi في الحالات المدرجة أدناه:

- تغيير حساب Mi الذي تفتقر بها المروحة.
- تغيير الراوتر الذي تتصل به المروحة.
- تغيير الحساب أو كلمة المرور للراوتر الذي تتصل به المروحة.
- عدم تمكن تطبيق Xiaomi Home من التحكم بالمروحة.

وصف مؤشر وحالة شبكة Wi-Fi:

حالة شبكة Wi-Fi	بانتظار الاتصال	جار الاتصال	متصل	فشل الاتصال	مُعطل
المؤشر	وميض باللون البرتقالي	وميض الأزرق	أزرق	برتقالي	متوقف عن التشغيل

الاتصال بتطبيق Xiaomi Home

يعمل هذا المنتج من خلال تطبيق Xiaomi Home*. تحكم في جهازك من خلال تطبيق Xiaomi Home.



23816FF7

امسح كود QR ضوئياً لتنزيل التطبيق وتثبيته. سيتم توجيهك إلى صفحة إعداد الاتصال في حال كان التطبيق مثبتاً بالفعل. أو ابحث عن "Xiaomi Home" في متجر التطبيقات لتنزيله وتثبيته. افتح تطبيق Xiaomi Home، واضغط على "+" في أعلى الجانب الأيسر، ثم اتبع المطالبات لإضافة جهازك.

ملاحظة: ربما قد تم تحديث إصدار التطبيق، الرجاء اتباع التعليمات استناداً إلى إصدار التطبيق الحالي.

العناية والصيانة

إزالة نصلة المروحة

1. قم بالتدوير باتجاه عقارب الساعة وإزالة مقبض نصلة المروحة.

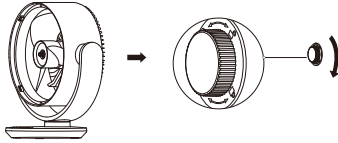

2. قم بإزالة نصلة المروحة من عمود المحرك.

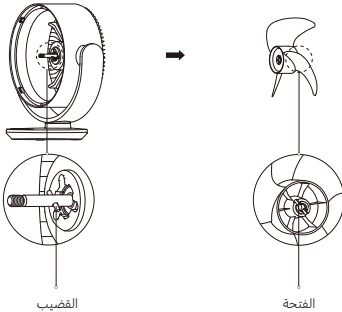

ملاحظة: عند إعادة التركيب، قم محاذاة الفتحة خلف نصلة المروحة مع القضيب على عمود المحرك لثبتهما في مكانهما، ثم قم بشد مقبض نصلة المروحة بإحكام على عمود المحرك عكس اتجاه عقارب الساعة.

⚠ تنبيه: تأكد من فصل المروحة عن الطاقة قبل تفكيكها أو تنظيفها.

إزالة الشبكة الأمامية

1. قم بتدوير مفك البراغي عكس اتجاه عقارب الساعة لإزالة براغي الشبكة الأمامية.



2. قم بتدوير الشبكة الأمامية عكس اتجاه عقارب الساعة حتى تكون علامة الشبكة الأمامية محاذاة لعلامة الفتحة على إطار الشبكة، ثم قم بإزالة الشبكة الأمامية.

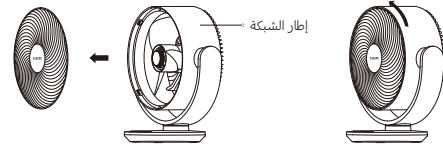

ملاحظة: عند التركيب، قم محاذاة علامة الشبكة الأمامية مع علامة الفتحة على إطار الشبكة، ثم قم بتدوير الشبكة الأمامية في اتجاه عقارب الساعة لمحاذاة علامة الشبكة الأمامية مع علامة القفل.

إزالة الشبكة الخلفية

1. قم بتدوير مفك البراغي عكس اتجاه عقارب الساعة لإزالة براغي الشبكة الخلفية.

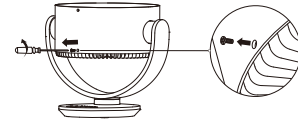

2. قم بتدوير الشبكة الخلفية عكس اتجاه عقارب الساعة حتى تكون علامة الشبكة الخلفية محاذية لعلامة الفتح على إطار الشبكة، ثم قم بإزالة الشبكة الخلفية.

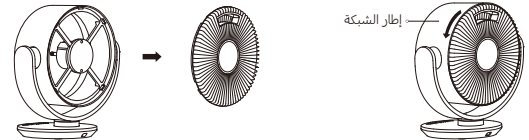

ملاحظة: عند التركيب، قم محاذاة علامة الشبكة الخلفية مع علامة الفتح على إطار الشبكة، ثم قم بتدوير الشبكة الخلفية في اتجاه عقارب الساعة لمحاذاة علامة الشبكة الخلفية مع علامة القفل.

تنظيف المروحة الأجزاء القابلة للغسل

الأجزاء المدرجة أدناه يمكن تنظيفها بقطعة قماش ناعمة أو إسفنجة مغموسة في الماء أو منظف محايد مخفف.



الشبكة الخلفية



نصلة المروحة



الشبكة الأمامية

ملاحظات:

- بعد الغسل، تأكد من التجفيف التام قبل إعادة تجميع الأجزاء.
- لا تعرض الأجزاء لأشعة الشمس المباشرة أثناء عملية التجفيف والاستخدام والتعزير.

الأجزاء غير القابلة للغسل

امسح الأجزاء التالية برفق باستخدام قطعة قماش ناعمة وجافة. من المهم تجنب تعريض المحرك ولوحة التحكم بالأزرار للماء.

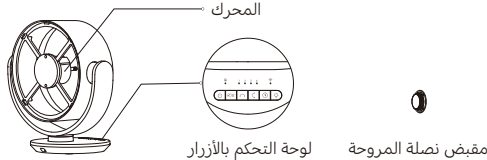

مقبض نصلة المروحة

لوحة التحكم بالأزرار

تنبيهات: !

- لا تشطف الأجزاء بالماء.
- لا تستخدم المخففات أو البنزين الخفيف لتنظيف أي أجزاء.

المواصفات

الاسم	المروحة الكهربائية	انبعاث الضوضاء	≥60 ديسيبل (أمبير)
الطراز	BPLDS10DM	طول سلك الطاقة	1.8 م
الجهد المقدر	12 فولت ---	الوزن الصافي	2.0 كجم
القدرة المقدره	18 واط	أبعاد المنتج	334 × 200 × 324 ملم
الاتصال اللاسلكي	2.4 Wi-Fi IEEE 802.11 b/g/n جيجاهرتز		
التردد اللاسلكي وطاقة الإرسال اللاسلكي	مواصفات الترددات اللاسلكية		
مواصفات الترددات اللاسلكية	تردد العمل	الحد الأقصى لطاقة الخرج	
شبكة Wi-Fi بتردد 2.4 جيجاهرتز	2412-2472 ميجاهرتز	>20 ديسيبل مللي واط	
Bluetooth	2402-2480 ميجاهرتز	>10 ديسيبل مللي واط	

لضمان الامتثال لمتطلبات التعرض للترددات اللاسلكية، ينبغي الحفاظ على مسافة فاصلة تصل إلى 20 سم بين الجهاز والإنسان.

متطلبات معلومات المنتج	بيانات الاختيار
الحد الأقصى لمعدل تدفق المروحة (F)	22.9 م ³ /د
إدخال الطاقة للمروحة (P)	12.8 واط
قيمة الخدمة (SV)	1.8 (م ³ /د) / واط
سرعة الهواء القصوى (C)	3.4 م/ث
معيار القياس لقيمة الخدمة	EN IEC 60879:2019
استهلاك الطاقة	وضع الاستعداد: ≥0.48 واط وضع الاستعداد المتصل بالشبكة: ≥0.94 واط
الوقت اللازم لدخول الحالة	وضع الاستعداد: ≥5 د وضع الاستعداد المتصل بالشبكة: ≥5 د
مستوى قوة الصوت للمروحة (LWA)	58 ديسيبل (أمبير)
الاستهلاك الموسمي للكهرباء (Q)	5.76 كيلو واط ساعة/ السنة
تفاصيل الاتصال للحصول على مزيد من المعلومات	Xiaomi Communications Co., Ltd. #019, 9th Floor, Building 6, 33 Xi'erqi Middle Road, Haidian District, Beijing, 100085, China

محول الطاقة

الوحدة	القيمة والدقة	المعلومات المنشورة
-	Shenzhen AMC Technology Co., Ltd.	الجهة المصنعة
-	AD-0181200150EU-18	معرف الطراز
فولت~	240-100	جهد الإدخال
هرتز	60/50	تردد التيار المتردد للإدخال
فولت ---	12.0/9.0/5.0	فلطية الإخراج
أمبير	1.5/2.0/2.4	تيار الإخراج
واط	18.0	طاقة الإخراج
%	85	متوسط الكفاءة الفعالة
%	71	الكفاءة عند الحمل المنخفض (10%)
واط	0.1	استهلاك الطاقة بدون حمل

استكشاف الأخطاء وإصلاحها

المشكلة	السبب المحتمل	الحل
المروحة لا تعمل.	المروحة غير متصلة بالطاقة.	وقل المروحة بالمأخذ الكهربائي الذي يلبي متطلبات المروحة.
	لم يتم توصيل محول الطاقة بشكل صحيح.	قم بتوصيل محول الطاقة بشكل صحيح.
يتعذر اتصال المروحة بشبكة Wi-Fi.	المروحة متصلة بشبكة 5 جيجاهرتز وهي غير مدعومة.	اتصال بشبكة Wi-Fi 2.4 جيجاهرتز.
	المروحة غير متصلة لأكثر من نصف ساعة.	قم بإعادة ضبط اتصال شبكة Wi-Fi.
نصلة المروحة عالقة.	نصلة المروحة عالقة بأجسام غريبة.	قم بفصل المروحة من التيار الكهربائي وإزالة الأجسام الغريبة.
وظيفة التذبذب لا تعمل.	المروحة تحت حالة التذبذب التلقائي.	هذا طبيعي. انتظر انتهاء عملية المعايرة، والتي لا تستغرق أكثر من 15 ثانية.
عطل في الزر أو عدم استجابة.	وظيفة القفل ضد عبث الأطفال ممكّنة.	قم بتعطيل وظيفة القفل ضد عبث الأطفال.
تدفق الهواء ضعيف.	في وضع النسيم الطبيعي يكون تدفق الهواء لطيفًا.	هذا طبيعي. يمكنك تبديل الوضع أو السرعة حسب الحاجة.
	هناك أجسام غريبة على نصلة المروحة أو الشبكة.	أزل الأجسام الغريبة.

معلومات الامتثال التنظيمي

أوروبا - إعلان المطابقة للاتحاد الأوروبي

بموجب هذا، تعلن شركة Xiaomi Communications Co., Ltd. أن نوع جهاز الراديو BPLDS10DM يتوافق مع التوجيه 2014/53/EU. النص الكامل لإعلان مطابقة الاتحاد الأوروبي متاح على عنوان الإنترنت التالي : <https://www.mi.com/global/service/support/declaration.html>



معلومات التخلص وإعادة التدوير

جميع المنتجات التي تحمل هذا الرمز هي نفايات المعدات الكهربائية والإلكترونية (WEEE) وفقاً للتوجيه 2012/19/EU) التي لا ينبغي أن تختلط بالنفايات المنزلية التي لم يتم فرزها. وبدلاً من ذلك، يجب حماية صحة الإنسان والبيئة بتسليم معدات النفايات إلى نقطة تجميع مخصصة معينة من قبل الحكومة أو السلطات المحلية لإعادة تدوير نفايات المعدات الكهربائية والإلكترونية. سيساعد التخلص الصحيح وإعادة التدوير على منع النتائج السلبية المحتملة على البيئة وصحة الإنسان. يرجى الاتصال بشركة التركيب أو السلطات المحلية للحصول على مزيد من المعلومات حول الموقع بالإضافة إلى شروط وأحكام نقاط التجميع هذه.



للحصول على دليل إلكتروني مفصل، يُرجى الانتقال إلى www.mi.com/global/support/user-guide

إشعار الضمان

يمنحك هذا الضمان حقوق محددة، وقد يكون لديك حقوق أخرى بموجب قوانين بلدك أو مقاطعتك أو ولايتك. في الواقع، في بعض البلدان أو المقاطعات أو الولايات، يمكن أن يفرض قانون المستهلك فترة الضمان الأدنى. باستثناء ما يسمح به القانون، لا تستثني Xiaomi أو تحدد أو توقف الحقوق الأخرى التي قد تكون لديك. لفهم حقوقك بشكل كامل، ندعوك لمراجعة قوانين البلد أو المقاطعة أو الولاية.

1. الضمان المحدود للمنتج

تضمن Xiaomi أن المنتجات خالية من العيوب الموجودة في المواد والتصنيع في ظل الاستخدام العادي واستخدامها وفقاً لدليل المستخدم الخاص بالمنتج. خلال فترة الضمان. يتم توفير المدة والشروط المتعلقة بالضمانات القانونية بموجب القوانين المحلية المعنية. لمزيد من المعلومات حول مزايا الضمان للمستهلك، يرجى الرجوع إلى موقع Xiaomi الرسمي <https://www.mi.com/global/support/warranty>.

تضمن Xiaomi للمشتري الأصلي أن منتج Xiaomi الخاص به سيكون خالياً من عيوب المواد والتصنيع في ظل الاستخدام العادي في الفترة المذكورة أعلاه. لا تضمن Xiaomi تشغيل المنتج دون انقطاع أو خلوه من الأخطاء. Xiaomi غير مسؤولة عن الأضرار الناشئة عن عدم الامتثال للتعليمات المتعلقة باستخدام المنتج.

2. الإصلاحات

إذا تم العثور على عيب في الأجهزة واستلمت شركة Xiaomi خلال فترة الضمان مطالبة صالحة، فستقوم Xiaomi إما (1) بإصلاح المنتج دون مقابل، أو (2) استبدال المنتج، أو (3) رد المنتج، ولا يتضمن ذلك التكاليف المحتملة للشحن.

3. كيفية الحصول على خدمة الضمان

للحصول على خدمة الضمان، يجب عليك تسليم المنتج، في عبوته الأصلية أو عبوة مماثلة توفر درجة متساوية من حماية المنتج، إلى العنوان المحدد بواسطة Xiaomi. باستثناء الحد الذي يحظره القانون المعمول به، قد تتطلب منك Xiaomi تقديم أدلة أو دليل على الشراء و / أو الامتثال لمتطلبات التسجيل قبل الحصول على خدمة الضمان.

4. الاستثناءات والقيود

ما لم ينص على خلاف ذلك من قبل Xiaomi، ينطبق هذا الضمان المحدود فقط على المنتج الذي تم تصنيعه من قبل أو من أجل Xiaomi ويمكن التعرف عليه من خلال العلامات التجارية أو الاسم التجاري أو شعار "Xiaomi" أو "Mi".

لا ينطبق الضمان المحدود على أي (أ) ضرر ناتج عن أفعال الطبيعة، على سبيل المثال، ضربات البرق أو الأعاصير أو الفيضانات أو الحريق أو الزلازل أو أي أسباب خارجية أخرى؛ (ب) الإهمال؛ (ج) الاستخدام التجاري؛ (د) تعديلات على أي جزء من المنتج؛ (هـ) الضرر الناجم عن الاستخدام مع منتجات غير Xiaomi؛ (و) الضرر الناجم عن حادث أو سوء استخدام أو سوء؛ (ز) الأضرار الناجمة

عن تشغيل المنتج خارج الاستخدامات المسموح بها أو المقصودة التي حددتها Xiaomi أو باستخدام مصدر طاقة أو جهد غير مناسب؛ أو (ح) الأضرار الناجمة عن الخدمة (بما في ذلك الترفيق والتوسعات) التي يقوم بها أي شخص غير ممثل لشركة Xiaomi.

تقع على عاتقك مسؤولية الاحتفاظ بنسخة احتياطية من أي بيانات أو برامج أو مواد أخرى ربما تكون قد قمت بتخزينها أو حفظها على المنتج. من المرجح أن البيانات أو البرامج أو المواد الأخرى الموجودة في الجهاز سوف تُفقد أو تتم إعادة تنسيقها أثناء عملية الصيانة، ولا تتحمل Xiaomi مسؤولية هذا الضرر أو الفقدان.

لا يجوز لأي موزع أو وكيل أو موظف لدى Xiaomi إجراء أي تعديل أو تمديد أو إضافة لهذا الضمان المحدود. إذا اعتبر أي شرط غير قانوني أو غير قابل للتنفيذ، فإن قانونية أو قابلية تطبيق الشروط المتبقية لن تتأثر أو تقل فاعليتها.

باستثناء ما تحظره القوانين أو ما تعهدت به Xiaomi، تقتصر خدمات ما بعد البيع على بلد أو منطقة الشراء الأصلي.

لا تشمل الضمانات الحالية المنتجات التي لم تستورد و / أو لم يتم تصنيعها على النحو المطلوب من قبل شركة Xiaomi و / أو لم يتم الحصول عليها من شركة Xiaomi أو بائع رسمي تابع لها. وفقًا للقانون المعمول به، قد تستفيد من ضمانات بائع التجزئة غير الرسمي الذي باع المنتج. لذلك، تناشدك شركة Xiaomi بالاتصال ببائع التجزئة الذي اشترت منه المنتج. لا تنطبق الضمانات الحالية في هونغ كونغ وتايوان.

5. الضمانات الضمنية

باستثناء الحد الذي يحظره القانون المعمول به، فإن جميع الضمانات الضمنية (بما في ذلك الضمانات الخاصة بالتسويق والصلاحيات لغرض معين) ستكون محدودة المدة حتى الحد الأقصى لمدة هذا الضمان المحدود. لا تسمح بعض السلطات القضائية بفرض قيود على مدة الضمان الضمني، لذلك لن يتم تطبيق القيود المذكورة أعلاه في هذه الحالات.

6. الحد من الأضرار

باستثناء الحد الذي يحظره القانون المعمول به، لن تكون Xiaomi مسؤولة عن أي أضرار ناجمة عن حوادث أو أضرار غير مباشرة أو خاصة أو تبعية، بما في ذلك على سبيل المثال لا الحصر، خسارة الأرباح أو الإيرادات أو البيانات، أو الأضرار الناتجة عن أي خرق صريح أو ضمني. الضمان أو الشرط، أو تحت أي نظرية قانونية أخرى، حتى لو تم إبلاغ Xiaomi بإمكانية حدوث مثل هذه الأضرار. لا تسمح بعض السلطات القضائية باستثناء أو تقييد الأضرار الخاصة أو غير المباشرة أو التبعية، لذلك قد لا ينطبق عليك التقييد أو الاستثناء الوارد أعلاه.

7. جهات اتصال Xiaomi

بالنسبة للعملاء، يرجى زيارة الموقع الإلكتروني: <https://www.mi.com/global/support/warranty>

يمكن أن يكون الشخص المسؤول عن خدمة ما بعد البيع أي شخص في شبكة الخدمات المعتمدة لشركة Xiaomi أو الموزعين المعتمدين لشركة Xiaomi أو البائع النهائي الذي قام ببيع المنتجات لك، إذا كنت في شك، فيرجى الاتصال بالشخص المعني، حيث قد تحدده Xiaomi.

Güvenlik Talimatları

Ürünü kullanmadan önce bu kılavuzu dikkatlice okuyun ve ileride başvurmak üzere saklayın.

UYARILAR

Yanlış kullanım elektrik çarpmasına, yangına, kişisel yaralanmaya veya farklı hasarlara neden olabilir.

- Bu cihaz, gözetim altında olmaları veya kendilerine cihazın güvenli bir şekilde kullanılmasına ve ilgili tehlikelerin anlaşılmasına yönelik talimatlar verilmiş olması durumunda 8 yaş ve üzeri çocuklar ve fiziksel, duyuşal veya zihinsel yetileri azalmış ya da deneyim ve bilgi eksikliği olan kişiler tarafından kullanılabilir. Çocuklar cihaz ile oynamamalıdır. Temizlik ve kullanıcı tarafından gerçekleştirilecek bakım, gözetim altında olmayan çocuklar tarafından yapılmamalıdır.
- Bu cihazın, gözetim altında olmamaları veya kendilerine cihazın güvenli bir şekilde kullanılmasına ve ilgili tehlikelerin anlaşılmasına yönelik talimatlar verilmemiş olması durumunda fiziksel, duyuşal veya zihinsel yetileri azalmış ya da deneyim ve bilgi eksikliği olan kişiler (çocuklar dahil) tarafından kullanılmaması gerekir.
- Cihazla oynamamalarını sağlamak için çocukların gözetim altında tutulması gerekir.
- Cihaz sadece cihazla birlikte verilen <AD-0181200150EU-18> güç adaptörü ile kullanılmalıdır.
- Koruyucuyu çıkarmadan önce vantilatörün ana şebekeden kapatıldığından emin olun.

- Güç adaptörü hasar görürse, bir tehlikeyi önlemek için üretici, servis temsilcisi veya benzer şekilde kalifiye kişiler tarafından değiştirilmelidir.
- Normal koşullar altında, bu ekipman için anten ile kullanıcı arasında en az 20 cm'lik bir mesafe bırakılmalıdır.
- Temizlik veya diğer bakım işlemlerinden önce cihazın güç bağlantısı kesilmelidir.
- Bu vantilatörü kolayca düşebileceği veya yakınında dengeli olmayan farklı nesnelerin bulunduğu yerlerde kullanmayın.
- Vantilatöre zarar vermemek için aşırı tozlu ortamlarda kullanmayın.
- Bu vantilatörü banyo gibi sıcak ve nemli ortamlarda kullanmayın.
- Güç adaptörü hasarlıysa veya elektrik fişi gevşekse vantilatörü kullanmayın.
- Ön ızgara ve arka ızgara takılı değilse veya gevşekse bu vantilatörü kullanmayın.
- Bu vantilatörü çalıştırma yetisine sahip olmayan yetişkinlerin ya da çocukların kullanmasına izin vermeyin.
- Bu vantilatörü kendi başınıza sökmeye veya onarmaya çalışmayın.
- Çekirdeğinin açığa çıkmasını veya kırılmasını önlemek için güç kablosunu aşırı derecede sıkıştırmayın, bükmeyin veya kıvrımayın.

- Parmaklarınızı veya yabancı cisimleri ızgaralara veya dönen vantilatör kanadına sokmayın.
- Vantilatöre takılmaları için saçlarınızı ve kumaşları vantilatörden uzak tutun.
- Uygun olmayan elektrik prizlerini kullanmayın.

Önlemler

Güç Adaptörü

- Herhangi bir bakım yapmadan veya vantilatörü hareket ettirmeden önce güç kablosunu elektrik prizinden çıkarın.
- Güç adaptörünün fişini her zaman kablo yerine elektrik fişini çekerek çıkarın.
- Güç adaptörünü vantilatörün güç bağlantı noktasına bağladıktan sonra, normal işlevi etkileyebilecek hasarı önlemek için güç adaptörü kablosunu ve güç adaptörü ile vantilatör arasındaki bağlantıyı zorla çekmeyin veya sallamayın.

Kullanım Sırasında

- Olağandışı sesler çıkarırsa, koku yayarsa, çok ısınırsa, devrilirse, sallanırsa veya başka hatalar yaparsa vantilatörü kullanmayı derhal bırakın.
- Dahili aktarım mekanizmasının hasar görmesini önlemek için vantilatör kafasını tekrar tekrar sallamayın.
- Vantilatör çalışırken vantilatörü yaslamayın ya da eğmeyin.

Taşıma

- Vantilatörü taşımadan önce beklemeye alın ve fişini çekin.
- Taşırken, düşmesini ve kişisel yaralanmalara neden olmasını önlemek için bir elinizle kolu kavrarken diğer elinizle tabanı tutun.

Ürüne Genel Bakış

Önden Görünüş

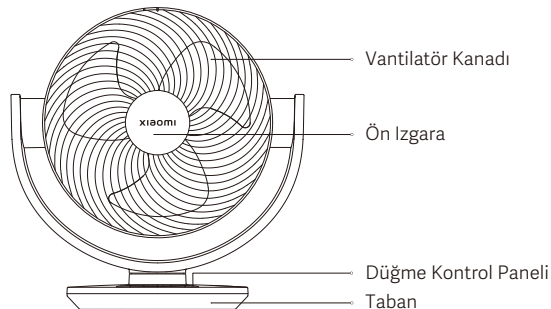

Arkadan Görünüş

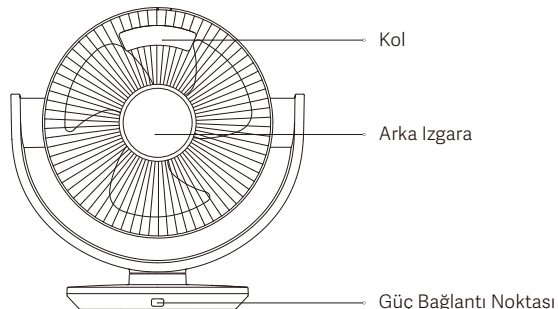

Düğme Kontrol Paneli

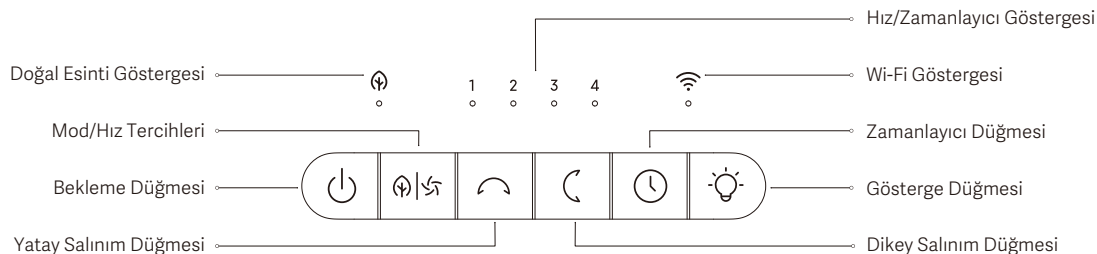

Not: Kullanım kılavuzundaki ürün ve aksesuar çizimleri yalnızca referans amaçlı olarak sağlanmıştır. Ürün iyileştirmeleri nedeniyle asıl ürün ve işlevler farklılık gösterebilir.

Nasıl Kullanılır

Elektrik prizine bağlama

Güç adaptörünü vantilatörün güç bağlantı noktasına bağlayın ve ardından bir elektrik prizine takın. Bir bip sesi duyduğunuzda, vantilatör başarılı bir şekilde güce bağlanmıştır.

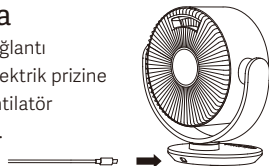

Açma/bekleme

Vantilatörü açmak veya bekleme moduna almak için  düğmesine basın.

Hızı değiştirme

Hızı ayarlamak için  düğmesine basın; ilgili hız göstergesi yanacaktır (aşağıdaki tabloya bakın). Vantilatör kapandıktan ve tekrar açıldıktan sonra hız son kullanılan hız olacaktır.



Gösterge	1	2	3	4
Hız Seviyesi	Yavaş	Orta	Hızlı	Turbo
Gösterge durumu	*••••	•••••	•••••	••••*

Not: * göstergenin açık olduğu anlamına gelir; • göstergenin kapalı olduğu anlamına gelir.

Mod değiştirme

Doğrudan esinti ve doğal esinti modları arasında geçiş yapmak için  düğmesini üç saniye basılı tutun. Doğal esinti göstergesi doğal esinti modunda açık kalır ve doğrudan esinti modunda kapanır.

Salınımı ayarlama

- Yatay salınımı açmak veya kapatmak için  düğmesine basın. Varsayılan açı 120°'dir ve yatay salınım açısını uygulamada 30°, 60°, 90° ve 120° olarak ayarlayabilirsiniz.
- Dikey salınımı açmak veya kapatmak için  düğmesine basın. Varsayılan açı 100°'dir ve dikey salınım açısını uygulamada 30°, 60°, 90° ve 100° olarak ayarlayabilirsiniz.
- Vantilatör ilk kez açıldığında veya fabrika ayarlarına geri yüklendikten sonra, salınım açısını otomatik olarak kalibre edecektir.
- Vantilatör, yatay salınım sırasında en sol tarafta ve dikey salınım sırasında üst tarafta kalibrasyona tabi tutulur. Kalibrasyon sırasında vantilatör kafasının kısa bir süre (15 saniyeden uzun olmamak kaydıyla) duraklaması normaldir.
- Vantilatör kafasını manuel olarak ayarlamayın; aksi takdirde, vantilatör salınım yaparken veya bekleme modundayken olası açılışları olabilir ve hatta salınım durabilir.

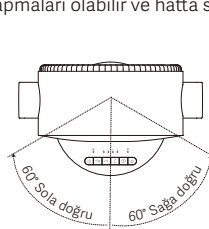

120° Yatay Salınım

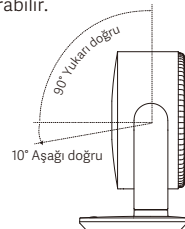

100° Dikey Salınım

Zamanlayıcıyı ayarlama

Zamanlayıcıyı ayarlamak için  düğmesine basın: 1 saat, 2 saat, 3 saat, 4 saat ve devre dışı. İlgili göstergeler beş saniye boyunca açık kalacaktır (aşağıdaki tabloya bakın) ve ardından gösterge mevcut hızı göstermek için geri döner.



Zamanlayıcı	Devre dışı	1 saat	2 saat	3 saat	4 saat
Gösterge	•••••	*••••	**•••	***••	****•

Not: * göstergenin açık olduğu anlamına gelir; • göstergenin kapalı olduğu anlamına gelir.

Göstereyi açma/kapatma



Göstereyi açmak/kapatmak için  düğmesine basın.

Çocuk kilidini etkinleştirme/devre dışı bırakma

Çocuk kilidini etkinleştirmek veya devre dışı bırakmak için  ve  düğmelerini aynı anda yedi saniye basılı tutun.

Not: Çocuk kilidi işlevi etkinleştirildiğinde, herhangi bir düğmeye basıldığında vantilatör yanıt vermeyecek, bunun yerine tüm göstergeler iki kez yanıp sönecek ve vantilatör iki kez bip sesi çıkaracaktır.



Wi-Fi'yi açma/kapatma

Fan açıldığında, Wi-Fi'yi açmak veya kapatmak için  ve  düğmelerini aynı anda yedi saniye basılı tutun.

Notlar:

- Wi-Fi devre dışı bırakılırsa vantilatörü uygulama üzerinden kontrol edemezsiniz.
- Fan ağ bağlantısı için Wi-Fi adını ve şifresini kullanıp kaydedecektir.
- Fan açıldığında varsayılan olarak Wi-Fi etkinleştirilir.
- Yerel ağda bilgi aktarımı için varsayılan olarak UDP 54321 bağlantı noktası açıktır.

Wi-Fi'yi sıfırlama ve fabrika ayarlarını geri yükleme

 ve  düğmelerini aynı anda yedi saniye boyunca basılı tutun. Uzun bir bip sesi duyduğunuzda, Wi-Fi bağlantısı sıfırlanmış ve vantilatör fabrika ayarlarına başarıyla geri yüklenmiştir. Ardından vantilatör bağlantı için beklemeye geçer. Wi-Fi bağlantısının aşağıda listelenen durumlarda sıfırlanması gerekmektedir:

- Vantilatörün eşleştirildiği Xiaomi Hesabı değiştirildi.
- Vantilatörün bağlı olduğu yönlendirici değiştirildi.
- Vantilatörün bağlı olduğu yönlendiricinin hesabı ya da parolası değiştirildi.
- Xiaomi Home uygulaması vantilatörü kontrol edemez.

Wi-Fi durumu & gösterge açıklaması:

Wi-Fi Durumu	Bağlantı Bekliyor	Bağlanıyor	Bağlandı	Bağlanamadı	Devre dışı
Gösterge	Yanıp sönen turuncu ışık	Yanıp sönen mavi ışık	Mavi ışık	Turuncu ışık	Kapalı

Xiaomi Home Uygulamasına Bağlanma

Bu ürün Xiaomi Home uygulaması ile çalışır. Cihazınızı Xiaomi Home uygulamasıyla denetleyin.

QR kodunu tarayarak uygulamayı indirin ve yükleyin. Uygulama zaten yüklüyse bağlantı kurulum sayfasına yönlendirilirsiniz. Dilerseniz uygulamayı indirip yüklemek için uygulama mağazasında "Xiaomi Home" ifadesini arayın. Xiaomi Home uygulamasını açın, sağ üstteki "+" simgesine dokunun ve cihazınızı eklemeye yönelik istemleri izleyin.



23816FF7

Not: Uygulamanın sürümü güncellenmiş olabilir. Lütfen mevcut uygulama sürümüne ilişkin talimatları uygulayın.

Bakım ve Onarım

⚠ DİKKAT: Sökmeden veya temizlemeden önce vantilatörün güç bağlantısının kesildiğinden emin olun.

Ön ızgaranın çıkarılması

1. Ön ızgara vidalarını çıkarmak için tornavidayı saat yönünün tersine çevirin.

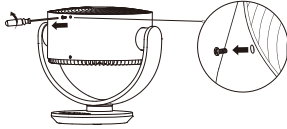

2. Ön ızgarayı, ön ızgara işareti ızgara çerçevesindeki kilit açma işaretiyle aynı hizaya gelene kadar saat yönünün tersine çevirin, ardından ön ızgarayı çıkarın.

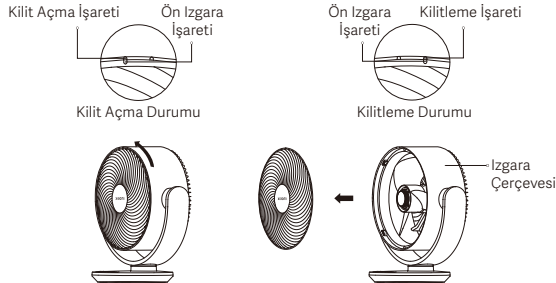

Not: Takarken, ön ızgara işaretini ızgara çerçevesi üzerindeki kilit açma işaretiyle hizalayın, ardından ön ızgara işaretini kilitleme işaretiyle hizalamak için ön ızgarayı saat yönünde döndürün.

Vantilatör kanadının çıkarılması

1. Saat yönünde döndürün ve vantilatör kanadı düğmesini çıkarın.

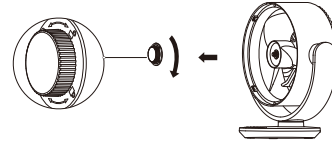

2. Vantilatör kanadını motor milinden sökün.

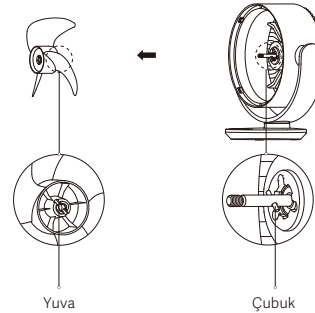

Not: Yeniden takarken, yerine sabitlemek için vantilatör kanadının arkasındaki yuvayı motor milindeki çubukla hizalayın ve ardından vantilatör kanadı düğmesini motor miline saat yönünün tersine sıkın.

Arka ızgaranın çıkarılması

1. Arka ızgara vidalarını çıkarmak için tornavidayı saat yönünün tersine çevirin.

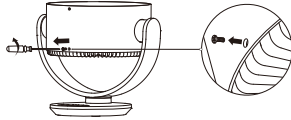

2. Arka ızgarayı, arka ızgara işareti ızgara çerçevesindeki kilit açma işaretiyle aynı hizaya gelene kadar saat yönünün tersine çevirin, ardından arka ızgarayı çıkarın.

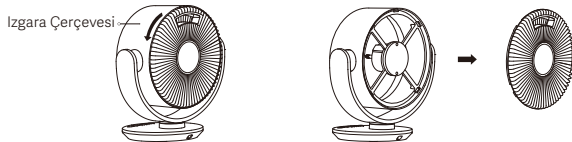

Not: Takarken, arka ızgara işaretini ızgara çerçevesindeki kilit açma işaretiyle hizalayın, ardından arka ızgara işaretini kilitleme işaretiyle hizalamak için arka ızgarayı saat yönünde döndürün.

Vantilatörü temizleme

Yıkabilir parçalar

Aşağıda listelenen parçalar suya veya seyreltilmiş nötr deterjana batırılmış yumuşak bir bez veya süngerle temizlenebilir.



Ön Izgara



Vantilatör Kanadı



Arka Izgara

Notlar:

- Yıkadıktan sonra, parçaları tekrar monte etmeden önce iyice kurduğundan emin olun.
- Kurutma, kullanım ve depolama sırasında parçaları doğrudan güneş ışığına maruz bırakmayın.

Yıkamayan parçalar

Aşağıdaki parçaları yumuşak, kuru bir bez kullanarak hafifçe silin. Motoru ve düğme kontrol panelini suya maruz bırakmaktan kaçınmak önemlidir.

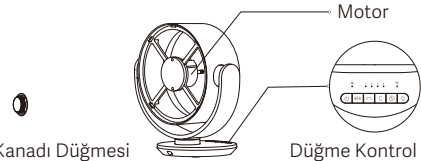

Vantilatör Kanadı Düğmesi

Düğme Kontrol Paneli

⚠ UYARILAR:

- Parçaları su ile durulamayın.
- Herhangi bir parçayı temizlemek için tiner veya haff benzin kullanmayın.

Teknik Özellikler

Ad	Elektrikli Vantilatör	Gürültü Emisyonu	≤60 dB(A)
Model	BPLDS10DM	Güç Kablosu Uzunluğu	1,8 m
Nominal Voltaj	12 V $\overline{\text{---}}$	Net Ağırlık	2,0 kg
Nominal Güç	18 W	Ürün Boyutları	324 × 200 × 334 mm
Kablosuz Bağlantı	Wi-Fi IEEE 802.11 b/g/n 2,4 GHz		
Radyo Frekansı ve Radyo İletim Gücü			
RF Özellikleri	Çalışma Frekansı	Maksimum Çıkış Gücü	
2,4 GHz Wi-Fi	2412–2472 MHz	<20 dBm	
Bluetooth	2402–2480 MHz	<10 dBm	

RF'ye maruz kalma gerekliliklerine uyumun sağlanması için cihazla insanlar arasında 20 cm'lik ayırım mesafesi korunmalıdır.

Ürün Bilgileri Gereksinimler	Test Verileri
Maksimum Vantilatör Akış Oranı (F)	22,9 m ³ /dk
Vantilatör Güç Girişi (P)	12,8 W
Servis Değeri (SV)	1,8 (m ³ /dk)/W
Maksimum Hava Hızı (C)	3,4 metre/sn
Servis Değeri için Ölçüm Standardı	EN IEC 60879:2019
Güç Tüketimi	Bekleme modu: ≤0,48 W Ağa bağlıyken bekleme modu: ≤0,94 W
Koşulu Girme Zamanı	Bekleme modu: ≤5 dk Ağa bağlıyken bekleme modu: ≤5 dk
Vantilatör Ses Güç Düzeyi (LWA)	58 dB(A)
Sezonsal Elektrik Tüketimi (Q)	5,76 kWh/a
Daha fazla bilgi almak için iletişim bilgileri	Xiaomi Communications Co., Ltd. #019, 9th Floor, Building 6, 33 Xi'erqi Middle Road, Haidian District, Beijing, 100085, China

Güç Adaptörü

Yayınlanan Bilgiler	Değer ve Kesinlik	Birim
Üretici	Shenzhen AMC Technology Co., Ltd.	-
Model Tanımlayıcısı	AD-0181200150EU-18	-
Giriş Voltajı	100-240	V~
Giriş AC Frekansı	50/60	Hz
Çıkış Voltajı	5,0/9,0/12,0	V---
Çıkış Akımı	2,4/2,0/1,5	A
Çıkış Gücü	18,0	W
Ortalama Aktif Verim	85	%
Düşük Yükte (%10) Verim	71	%
Yüksüz Güç Tüketimi	0,1	W

Sorun Giderme

Sorun	Olası Neden	Çözüm
Vantilatör çalışmıyor.	Vantilatör güce bağlı değil.	Vantilatörü, vantilatörün gereksinimlerine uyan bir elektrik prizine takın.
	Güç adaptörü düzgün bağlanmamış.	Güç adaptörünü doğru şekilde bağlayın.
Vantilatör Wi-Fi'ye bağlanamıyor.	Vantilatör, desteklenmeyen bir 5 GHz ağına bağlanmıştır.	2,4 GHz Wi-Fi ağına bağlayın.
	Vantilatör yarım saatten uzun bir süredir çevrimdışı.	Wi-Fi bağlantısını sıfırlayın.
Vantilatör kanadı sıkışmış.	Vantilatör kanadına yabancı cisimler sıkışmış.	Vantilatörü fişten çekin ve yabancı cisimleri çıkarın.
Salınım işlevi çalışmıyor.	Vantilatör, otomatik salınım durumundadır.	Bu normaldir. Kalibrasyon işleminin bitmesini bekleyin, bu süre en fazla 15 saniyedir.
Düğme arızalı veya yanıt vermiyor.	Çocuk kilidi işlevi etkinleştirilmiştir.	Çocuk kilidi fonksiyonunu devre dışı bırakın.
Hava akışı zayıf.	Doğal esinti modunda hava akışı yumuşaktır.	Bu normaldir. Modu veya hızı istediğiniz gibi değiştirebilirsiniz.
	Vantilatör kanadı veya ızgara üzerinde yabancı cisimler var.	Yabancı cisimleri çıkarın.

Yönetmeliğe Uygunluk Bilgileri

Avrupa — AB Uygunluk Beyanı



İşbu belge ile Xiaomi Communications Co., Ltd., radyo ekipmanı tipi BPLDS10DM ürününün 2014/53/EU sayılı Direktife uygun olduğunu beyan etmektedir. AB uygunluk beyanının tam metnine şu adresten ulaşılabilir:
<https://www.mi.com/global/service/support/declaration.html>

İmha ve geri dönüşüm bilgileri



Bu sembolü taşıyan tüm ürünler, elektrikli ve elektronik ekipman atıklarıdır (2012/19/EU sayılı direktifte WEEE olarak belirtilmiştir) ve bunların sınıflandırılmamış evsel atıklarla birlikte atılmaması gerekir. Bunun yerine ekipman atıklarınızı, elektrikli ve elektronik ekipman atıklarının geri dönüşümü için devlet veya yerel makamlar tarafından belirlenmiş bir toplama noktasına teslim ederek insan sağlığını ve çevreyi korumanız gerekir. Doğru imha ve geri dönüşüm, çevre ve insan sağlığı üzerindeki olası olumsuz sonuçları önlemeye yardımcı olur. Söz konusu toplama noktaları ve bu tür toplama noktalarının koşulları ve şartları ile ilgili daha fazla bilgi için lütfen kurulumcuya veya yerel makamlara başvurun.

Ayrıntılı e-kılavuz için lütfen www.mi.com/global/support/user-guide adresine gidin

GARANTİ BİLDİRİMİ

BU GARANTİ SİZE BELİRLİ HAKLAR VERMEKTEDİR VE BUNLARIN YANI SIRA ÜLKENİZİN, EYALETİNİZİN VEYA DEVLETİNİZİN YASALARIYLA SAĞLANAN BAŞKA HAKLARA DA SAHİP OLABİLİRSİNİZ. NİTEKİM BAZI ÜLKELERDE, EYALETLERDE VEYA DEVLETLERDE TÜKETİCİ YASALARI, BELİRLİ BİR AŞGARI GARANTİ SÜRESİ OLMASINI ZORUNLU KILABİLİR. XIAOMI, YASALARLA AKSİ BELİRTİLMEDİĞİ SÜRECE, SAHİP OLABİLECEĞİNİZ DİĞER HAKLARI HARIÇ TUTMAZ, SINIRLAMAZ VEYA ASKIYA ALMAZ. HAKLARINIZI TAM OLARAK ANLAMAK İÇİN ÜLKENİZİN, EYALETİNİZİN VEYA DEVLETİNİZİN YASALARINA BAŞVURMANIZ RİCA OLUNUR.

1. SINIRLI ÜRÜN GARANTİSİ

XIAOMI, Ürünlerin, Garanti Süresi boyunca normal kullanım koşulları altında ve ilgili Ürün kullanım kılavuzuna uygun olarak kullanılması şartıyla herhangi bir malzeme ve işçilik kusurunun olmadığını garanti eder.

Yasal garantilerle ilgili süre ve koşullar ilgili yerel yasalar tarafından sağlanır. Tüketici garantisıyla sunulan faydalar hakkında daha fazla bilgi edinmek için lütfen Xiaomi'nin resmi web sitesine başvurun: <https://www.mi.com/global/support/warranty>.

Xiaomi, ilk alıcıya, Xiaomi Ürününün yukarıda belirtilen süre zarfında normal kullanım koşulları altında malzeme ve işçilik kusuru bulunmayacağını garanti eder.

Xiaomi, Ürünün kesintisiz veya hatasız bir şekilde çalışacağını garanti etmez.

Xiaomi, Ürünün kullanımıyla ilgili yönergelere uyulmamasından kaynaklanan hasarlardan sorumlu değildir.

2. TELAFİLER

Donanım kusuru bulunması ve Garanti Süresi içinde Xiaomi tarafından geçerli bir hak talebi alınması durumunda Xiaomi, (1) ürünü ücretsiz olarak onaracak, (2) ürünü değiştirecek veya (3) Ürünü iade edecektir (olası nakliye masrafları hariç).

3. GARANTİ KAPSAMINDA SERVİSTEN YARARLANMA

Garanti kapsamında servisten yararlanmak için Ürünü, orijinal ambalajında veya eşit derecede Ürün koruması sağlayan benzer bir ambalajda Xiaomi tarafından belirtilen adrese teslim etmeniz gerekir. Yürürlükteki yasaların izin vermediği durumlar haricinde Xiaomi, garanti kapsamında servis almadan önce belirli kanıtlar veya satın alma belgesi sunmanızı ve/veya kayıt şartlarına uymanızı gerekli kılabilir.

4. İSTİSNALAR VE SINIRLAMALAR

Xiaomi tarafından aksi belirtilmedikçe işbu Sınırlı Garanti yalnızca, Xiaomi tarafından veya Xiaomi adına üretilip ticari marka, ticari ad ya da "Xiaomi" veya "Mi" logosu ile tanımlanan Ürünler için geçerlidir.

İşbu Sınırlı Garanti; (a) yıldırım çarpması, kasırga, sel, yangın, deprem veya diğer harici nedenler gibi doğa olaylarına bağlı hasarlar; (b) İhmal; (c) Ticari kullanım; (d) Ürünün herhangi bir kısmında değişiklik yapılması; (e) Xiaomi dışı ürünlerle kullanımdan kaynaklanan hasarlar; (f) Kaza, suistimal veya

yanlış kullanımdan kaynaklanan hasarlar; (g) Ürünü, Xiaomi tarafından açıklanan, izin verilen veya amaçlanan kullanımların dışında ya da uygun olmayan voltaj veya güç kaynağı ile çalıştırmaktan kaynaklanan hasarlar; (h) Xiaomi'nin temsilcisi olmayan herhangi bir kişi tarafından gerçekleştirilen servis işleminden (yükseltmeler ve genişletmeler dahil) kaynaklanan hasarlar için herhangi bir şekilde geçerli olmayacaktır.

Üründe depoladığınız veya muhafaza ettiğiniz tüm verileri, yazılımları veya diğer malzemeleri yedeklemek sizin sorumluluğunuzdadır. Ekipmandaki veriler, yazılımlar veya diğer malzemeler servis işlemi sırasında kaybolabilir veya yeniden biçimlendirilebilir ve Xiaomi bu tür bir hasar veya kayıptan sorumlu değildir.

Hiçbir Xiaomi satıcısının, temsilcisinin veya çalışanının işbu Sınırlı Garanti üzerinde herhangi bir değişiklik, genişletme veya ekleme yapma yetkisi yoktur. Herhangi bir koşulun yasadışı veya uygulanamaz olması durumunda, kalan koşulların yasalılığı veya uygulanabilirliği etkilenmez veya zarar görmez.

Yasalarla engellendiği veya Xiaomi'nin farklı vaatlerde bulunduğu durumlar haricinde, satış sonrası hizmetler ilk satın alımın yapıldığı ülke veya bölge ile sınırlı olacaktır.

Usulünce ithal edilmemiş ve/veya Xiaomi tarafından usulüne uygun olarak üretilmemiş ve/veya Xiaomi veya Xiaomi'nin resmi satıcısından usulüne uygun olarak alınmamış ürünler, bu garantiler kapsamında değildir. Yürürlükteki yasalara göre, ürünün satışını yapmış olan, resmi olmayan satıcıların sunduğu garantilerden yararlanabilirsiniz. Bu nedenle, Xiaomi sizi ürünü satın aldığınız satıcıyla iletişim kurmaya davet ediyor.

Mevcut garantiler Hong Kong ve Tayvan'da geçerli değildir.

5. ZİMNİ GARANTİLER

Yürürlükteki yasaların izin verdiği ölçüde, tüm zımnî garantiler (ticarî garantiler ve belirli bir amaca uygunluk dahil) işbu sınırlı garantinin azami süresiyle sınırlı bir süreye sahip olacaktır. Yargı mercilerinin, zımnî garantinin süresiyle ilgili sınırlamalara izin vermediği durumlarda yukarıdaki sınırlama uygulanmayacaktır.

6. HASAR SINIRLAMASI

Yürürlükteki yasalarla engellenmediği ölçüde Xiaomi; kazalardan kaynaklanan zararların yanı sıra kâr, gelir veya veri kaybı, açık ya da zımnî herhangi bir garanti veya koşulun ihlali sonucunda ya da başka herhangi bir yasal teori bağlamında ortaya çıkan zararlar dahil ancak bunlarla sınırlı olmaksızın özel veya dolaylı hiçbir zarardan söz konusu zararların olasılığıyla ilgili olarak önceden bilgilendirilmiş olsa bile sorumlu olmayacaktır. Bazı yargı mercilerinde özel veya dolaylı zararların hariç tutulmasına veya sınırlandırılmasına izin verilmez. Bu nedenle yukarıdaki sınırlama veya istisna sizin için geçerli olmayabilir.

7. XIAOMI İRTİBAT KİŞİLERİ

Müşterilerin şu web sitesini ziyaret etmesi rica olunur: <https://www.mi.com/global/support/warranty>

Satış sonrası hizmet için irtibat kişisi, Xiaomi yetkili servis ağında çalışan herhangi bir kişi, Xiaomi yetkili dağıtıcıları veya ürünleri satın aldığınız nihai satıcı olabilir. Emin değilseniz lütfen Xiaomi'nin belirleyebileceği ilgili kişiyle iletişime geçin.

Қауіпсіздік нұсқаулары

Қолданар алдында осы нұсқаулықты мұқият оқып шығыңыз және болашақта анықтама үшін сақтап қойыңыз.

НАЗАР АУДАРЫҢЫЗ

Дұрыс пайдаланбау электр тогының соғуына, өртке, жеке жарақатқа немесе басқа зақымға әкелуі мүмкін.

- Бұл құрылғыны 8 жастан асқан және одан жоғары жастағы балалар және физикалық, сенсорлық немесе ақыл-ой қабілеттері шектеулі немесе тәжірибесі мен білімі жоқ адамдар, егер олар бақылауда болса немесе құрылғыны қауіпсіз пайдалану туралы нұсқаулар берілген болса және қауіптерді түсінсе, пайдалана алады. Балалар құрылғымен ойнамауы тиіс. Тазалау және пайдаланушының қызмет көрсету жұмысын балалар бақылаусыз орындамауы керек.
- Қауіпсіздігіне жауапты адамның қадағалауынсыз немесе құрылғыны пайдалану нұсқауларынсыз, іс-қимыл және ақыл-ой қабілеті шектеулі, сезу қабілеті төмен, сондай-ақ білімі мен тәжірибесі аз адамдар (соның ішінде балалар) бұл құрылғыны қолданбауы керек.
- Балалар құрылғымен ойнамауына көз жеткізу үшін қадағалауда болуы керек.
- Құралды тек құрылғымен бірге берілетін <AD-0181200150EU-18> қуат адаптерімен бірге пайдалануға болады.
- Қорғауды алмас бұрын желдеткіштің электр желісінен ажыратылғанына көз жеткізіңіз.
- Қуат адаптері зақымдалған болса, қауіпті болдырмау үшін оны өндіруші, оның қызмет көрсету агенті немесе соған ұқсас біліктілігі бар тұлғалар ауыстыруы керек.

- Қалыпты пайдалану жағдайында бұл жабдықты антенна мен пайдаланушы денесі арасында кемінде 20 см қашықтықта ұстау керек.
- Тазалау немесе басқа техникалық қызмет көрсету алдында құрылғыны электр желісінен ажырату керек.
- Бұл желдеткішті ол оңай құлап кететін немесе жақын жерде басқа тұрақсыз заттар бар жерде пайдаланбаңыз.
- Желдеткішті зақымдамау үшін өте шаңды орталарда пайдаланбаңыз.
- Бұл желдеткішті ванна бөлмесі сияқты ыстық және ылғалды орталарда пайдаланбаңыз.
- Желдеткішті, оның қуат адаптері зақымдалған немесе қуат ашасы босап қалған болса, пайдаланбаңыз.
- Бұл желдеткішті, оның алдыңғы торы мен артқы торы орнатылмаған немесе бос болса, пайдаланбаңыз.
- Бұл желдеткішпен жұмыс істей алмайтын балаларға немесе ересектерге бұл өнімді пайдалануға рұқсат бермеңіз.
- Бұл желдеткішті өз бетіңізше бөлшектеуге немесе жөндеуге әрекеттенбеңіз.
- Оның өзегін қауіпке ұшыратпау немесе сындырмау үшін қуат сымын қатты қыспаңыз, майыстырмаңыз немесе бұрамаңыз.
- Саусақтарыңызды немесе бөгде заттарды торларға немесе айналып тұрған желдеткіш қалақшасына соқпаңыз.

- Шаш пен маталарды желдеткіштің ішіне қағып алмас үшін одан алыс ұстаңыз.
- Жарамсыз қуат розеткаларын пайдаланбаңыз.

Сақтық шаралары

Қуат адаптері

- Кез келген техникалық қызмет көрсету немесе желдеткішті жылжыту алдында қуат сымын қуат розетка сынан ажыратыңыз.
- Қуат адаптерін әрқашан сымнан емес, қуат ашасынан тарту арқылы ажыратыңыз.
- Қуат адаптерін желдеткіштің қуат портына қосқаннан кейін қалыпты жұмысына әсер ететін зақым келтірмеу үшін қуат адаптерінің кабелін және қуат адаптері мен желдеткіш арасындағы қосылымды күшпен тартпаңыз немесе шайқамаңыз.

Пайдалану барысында

- Желдеткіш әдеттен тыс дыбыстар шығарса, иіс шығарса, тым қызып кетсе, аударылып кетсе, шайқалса немесе басқа қателер болса, оны пайдалануды дереу тоқтатыңыз.
- Ішкі берілісті механизміне зақым келтірмеу үшін желдеткіш басын қайта-қайта шайқамаңыз.
- Желдеткіш жұмыс істеп тұрған кезде оған сүйенбеңіз немесе оны еңкейтпеңіз.

Жылжыту

- Желдеткішті жылжытпас бұрын оны күту режиміне қойып, розеткадан ажыратыңыз.
- Жылжыту кезінде, оның құлап және жеке жарақатқа келтірмеуі үшін бір қолыңызбен тұтқаны ұстаңыз, ал екінші қолыңызбен негізді ұстаңыз.

Өнімге шолу

Алдыңғы көрінісі

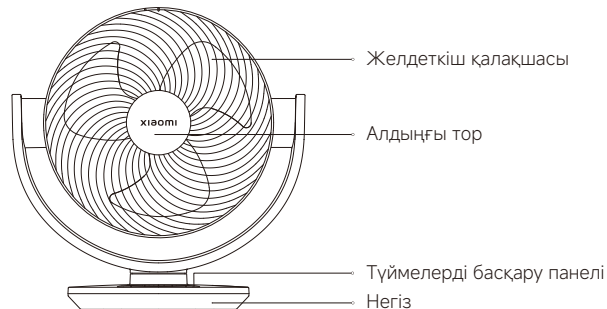

Артқы көрінісі

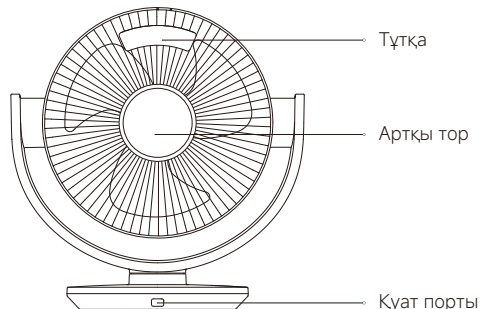

Түймелерді басқару панелі

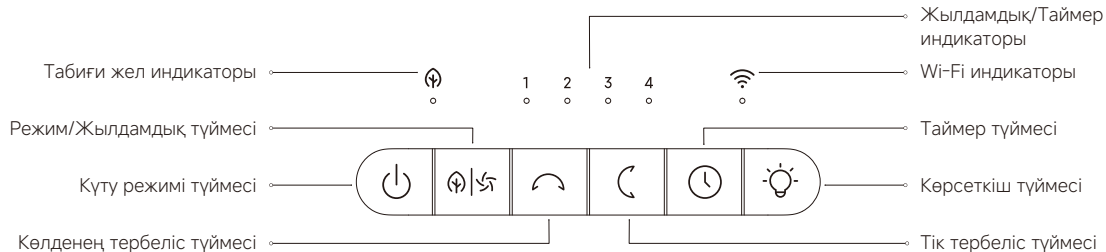

Ескерту: пайдаланушы нұсқаулығындағы өнім мен қосалқы құралдардың суреттері тек анықтамалық мақсатта берілген. Нақты өнім мен функциялар өнімнің кеңейтімдеріне байланысты өзгеруі мүмкін.

Қалай пайдалануға болады

Электр розеткасына қосылу

Қуат адаптерін желдеткіштің қуат портына қосыңыз, содан кейін оны электр розеткасына қосыңыз. Дыбыстық сигнал естігенде, желдеткіш қуат көзіне сәтті қосылған.



Қосу/күту

Желдеткішті қосу немесе күту режиміне қою үшін  түймесін басыңыз.

Жылдамдықты ауыстыру

Жылдамдықты реттеу үшін  түймесін басыңыз, сонда сәйкес жылдамдық индикаторы жанады (төмендегі кестені қараңыз). Желдеткіш өшіріліп, қайта қосылғаннан кейін жылдамдық соңғы пайдаланылған күйінде қалады.



Индикатор	1	2	3	4
Жылдамдық деңгейі	Баяу	Орташа	Жылдам	Турбо
Индикатор күйі	****	****	****	****

Ескерту: * индикатор қосылуы дегенді білдіреді; • индикатор өшірулі дегенді білдіреді.

Режим ауыстыру

Тікелей жел мен табиғи жел режимдері арасында ауысу үшін  түймесін үш секунд бойы басып тұрыңыз. Табиғи жел индикаторы табиғи жел режимінде қосылуы болып қалады және тікелей жел режимінде өшеді.

Тербелісті орнату

- Көлденең тербелісті қосу немесе өшіру үшін  түймесін басыңыз. Әдепкі бұрыш 120° және қолданбада көлденең тербеліс бұрышын 30°, 60°, 90° және 120° етіп орнатуға болады.
- Тік тербелісті қосу немесе өшіру үшін  түймесін басыңыз. Әдепкі бұрыш 100° және қолданбада тік тербеліс бұрышын 30°, 60°, 90° және 100° етіп орнатуға болады.
- Желдеткіш алғаш рет қосылғанда немесе зауыттық параметрлерге қалпына келтіргеннен кейін ол тербеліс бұрышын автоматты түрде калибрлейді.
- Желдеткіш көлденең тербеліс кезінде сол жақ шеткі жағында және тік тербеліс кезінде үстіңгі жағында калибрлеуден өтеді. Калибрлеу кезінде желдеткіш басының қысқаша кідіруі (15 секундтан ұзақ емес) қалыпты жағдай.
- Желдеткіш басын қолмен реттемеңіз; әйтпесе, желдеткіш тербеліс кезінде немесе күту режимінде ықтимал бұрыштық ауытқуларға ие болуы мүмкін және тіпті тербелісті тоқтатуы мүмкін.

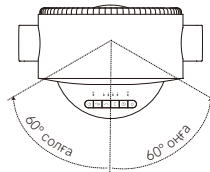

120° көлденең тербеліс

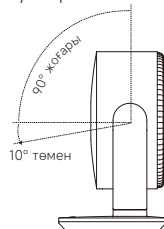

100° тік тербеліс

Таймерді орнату

Таймерді орнату үшін  түймесін басыңыз: 1 сағат, 2 сағат, 3 сағат, 4 сағат және өшірулі. Сәйкес индикаторлар бес секунд бойы жанып тұрады (төмендегі кестені қараңыз), содан кейін индикатор қайтадан ағымдағы жылдамдықты көрсетуді жалғастырады.



Таймер	Өшірулі	1 сағат	2 сағат	3 сағат	4 сағат
Индикатор	•••••	*••••	**•••	***••	****•

Ескерту: * индикатор қосулы дегенді білдіреді; • индикатор өшірулі дегенді білдіреді.

Көрсеткішті қосу/өшіру



Көрсеткішті қосу/өшіру үшін  түймесін басыңыз.

Балалардан қорғауды қосу/өшіру

Балалардан қорғау құлпын қосу немесе өшіру үшін  және  түймелерін бір уақытта жеті секунд бойы басып тұрыңыз.

Ескерту: балалардан қорғау функциясы қосылғаннан кейін, кез келген түймені бас қанда желдеткіш жауап бермейді, бірақ оның орнына барлық индикаторлар екі рет жыпылықтайды және желдеткіш екі рет дыбыстық сигнал береді.



Wi-Fi-ды қосу/өшіру

Желдеткіш қосулы кезде, Wi-Fi-ды қосу немесе өшіру үшін  және  түймелерін бір уақытта жеті секунд бойы басып тұрыңыз.

Ескертулер:

- Wi-Fi өшірілген болса, желдеткішті қолданба арқылы басқара алмайсыз.
- Желдеткіш желі байланысы үшін Wi-Fi аты мен құпиясөзін пайдаланады және сақтайды.
- Желдеткіш қосулы кезде Wi-Fi әдепкісіне қосылады.
- UDP 54321 порты жергілікті желіде ақпаратты жіберу үшін әдепкі бойынша ашық.

Wi-Fi-ды қалпына келтіру және зауыттық параметрлерді қайтару

 және  түймелерін бір уақытта жеті секунд бойы басып тұрыңыз. Ұзақ дыбысты естігенде, Wi-Fi қосылымы қалпына келтірілді және желдеткіш зауыттық параметрлерге сәтті қалпына келтірілді. Содан кейін желдеткіш қосылымды күтеді. Wi-Fi қосылымын төменде көрсетілген жағдайларда қалпына келтіру қажет:

- Желдеткіш жұптастырылған Xiaomi тіркеулік жазбасы өзгертілді.
- Желдеткіш қосылған бағдарлауыш өзгертілді.
- Желдеткіш қосылған бағдарлауыштың тіркеулік жазбасы немесе құпия сөзі өзгертілді.
- Xiaomi Home қолданбасы желдеткішті басқара алмайды.

Wi-Fi күйі және индикатор сипаттамасы:

Wi-Fi күйі	Қосылым күйінде	Қосылуда	Қосылды	Қосылу сәтсіз аяқталды	Өшірулі
Индикатор	Жыпылықтағыш қызғылт сары	Жыпылықтағыш көк	Көк	Қызғылт сары	Өшірілген

Xiaomi Home қолданбасымен байланыстыру

Бұл өнім Xiaomi Home қолданбасымен жұмыс істейді. Құрылғыңызды Xiaomi Home қолданбасымен басқарыңыз.

Қолданбаны жүктеп алу және орнату үшін осы QR кодын сканерлеңіз. Егер қолданба әлдеқашан орнатылған болса, сіз қосылым параметрлері бетіне қайта бағытталасыз. Болмаса жүктеп алу және орнату үшін қолданбалар дүкенінен «Xiaomi Home» деп іздеңіз.

Xiaomi Home қолданбасын ашып, жоғарғы оң жақ бұрыштағы «+» түймесін түртңіз, содан кейін құрылғыны қосу үшін нұсқауларды орындаңыз.

Ескерту: қолданба нұсқасы жаңартылған болуы мүмкін, қолданбаның ағымдағы нұсқасына негізделген нұсқауларды орындаңыз.



23816FF7

Күтім және техникалық қызмет көрсету

⚠ АБАЙ БОЛЫҢЫЗ: бөлшектеу немесе тазалау алдында желдеткіштің қуат көзінен ажыратылғанына көз жеткізіңіз.

Алдыңғы торды алу

1. Алдыңғы тордың бұрандаларын алу үшін бұрауышты сағат тіліне қарсы бұраңыз.

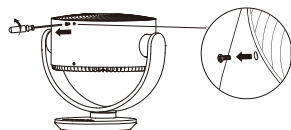

2. Алдыңғы торды сағат тіліне қарсы алдыңғы тор белгісі тор жақтауындағы құлыпты ашу белгісімен тураланғанша бұраңыз, содан кейін алдыңғы торды алыңыз.

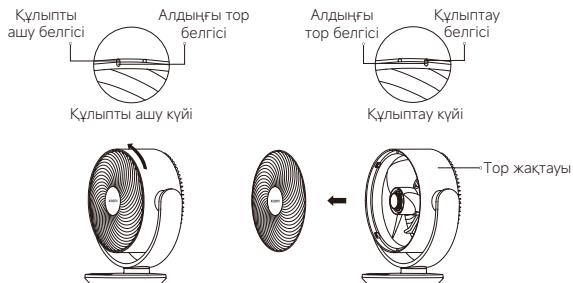

Ескерту: орнату кезінде алдыңғы тор белгісін тор жақтауындағы құлыпты ашу белгісімен туралаңыз, содан кейін алдыңғы тор белгісін құлыптау белгісімен туралау үшін алдыңғы торды сағат тілімен бұраңыз.

Желдеткіш қалақшасын алу

1. Сағат тілімен бұраңыз және желдеткіш қалақшасының тұтқасын алыңыз.

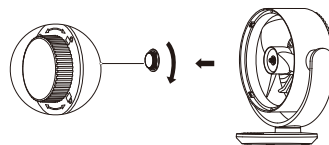

2. Желдеткіш қалақшасын мотор білігінен алыңыз.

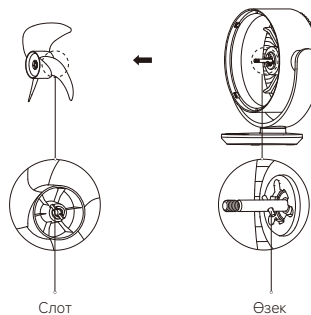

Ескерту: қайта орнату кезінде оларды орнына бекіту үшін желдеткіш қалақшасының артындағы слотты мотор білігіндегі өзекпен туралаңыз, содан кейін желдеткіш қалақшасының тұтқасын сағат тіліне қарсы мотор білігіне бекітіңіз.

Артқы торды алу

1. Артқы тордың бұрандаларын алу үшін бұрауышты сағат тіліне қарсы бұраңыз.

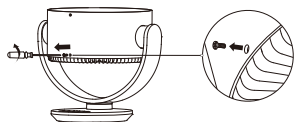

2. Артқы торды сағат тіліне қарсы артқы тор белгісі тор жақтауындағы құлыпты ашу белгісімен тураланғанша бұраңыз, содан кейін артқы торды алыңыз.

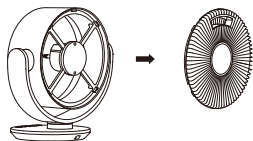
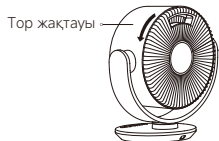
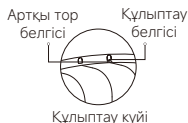
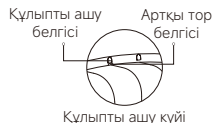

Ескерту: орнату кезінде, артқы тор белгісін тор жақтауындағы құлыпты ашу белгісімен туралаңыз, содан кейін артқы тор белгісін құлыптау белгісімен туралау үшін артқы торды сағат тілімен бұраңыз.

Желдеткішті тазалау

Жууға болатын бөлшектер

Төменде тізімделген бөлшектерді суға батырылған жұмсақ шүберекпен немесе губкамен немесе сұйылтылған бейтарап жуғыш затпен тазалауға болады.



Алдыңғы тор



Желдеткіш қалақшасы



Артқы тор

Ескертулер:

- Жуғаннан кейін бөлшектерді қайта жинамас бұрын мұқият кептіруді қамтамасыз етіңіз.
- Бөлшектерді кептіру, пайдалану және сақтау кезінде тікелей күн сәулесінің әсеріне ұшыратпаңыз.

Жууға болмайтын бөлшектер

Келесі бөлшектерді жұмсақ, құрғақ шүберекпен ақырын сүртіңіз. Мотор мен түймелерді басқару панеліне су тигізбеу маңызды.



Желдеткіш қалақшасының тұтқасы

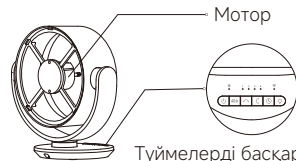

⚠ АБАЙ БОЛҢЫЗ:

- Бөлшектерді сумен шаймаңыз.
- Қандай да бір бөлшекті тазалау үшін еріткішті немесе жеңіл бензинді пайдаланбаңыз.

Техникалық сипаттамалар

Аты	Электр желдеткіші	Шу шығару	≤60 дБ(А)
Модель	BPLDS10DM	Қуат сымының ұзындығы	1,8 м
Номиналды кернеуі	12 В---	Таза салмағы	2,0 кг
Номиналды қуаты	18 Вт	Тауар өлшемдері	324 × 200 × 334 мм
Сымсыз қосылу мүмкіндігі	Wi-Fi IEEE 802.11 b/g/n 2,4 ГГц		
Радиожиілік және радиоберіліс қуаты			
РЖ спецификациясы	Жұмыс жиілігі	Ең жоғары шығыс қуаты	
2,4 ГГц Wi-Fi	2412–2472 МГц	<20 дБм	
Bluetooth	2402–2480 МГц	<10 дБм	

РЖ-қа ұшырау талаптарын сақтау үшін құрылғы мен адам арасындағы 20 см қашықтық сақталуы керек.

Өнім туралы ақпаратқа қатысты талаптар	Сынақ деректері
Максималды желдеткіш ағынының жылдамдығы (F)	22,9 м ³ /мин
Желдеткіш қуатының кірісі (P)	12,8 Вт
Қызмет құны (SV)	1,8 (м ³ /мин)/Вт
Максималды ауа жылдамдығы (C)	3,4 метр/сек
Қызмет құнына арналған өлшем стандарты	EN IEC 60879:2019
Қуат тұтыну	Күту режимі: ≤0,48 Вт Желілік күту режимі: ≤0,94 Вт
Шартты енгізу уақыты	Күту режимі: ≤5 мин Желілік күту режимі: ≤5 мин
Желдеткіш дыбыс қуатының деңгейі (LWA)	58 дБ(А)
Маусымдық электр тұтынуы (Q)	5,76 кВт/сағ
Қосымша ақпарат алу үшін байланыс мәліметтері	Xiaomi Communications Co., Ltd. #019, 9th Floor, Building 6, 33 Xi'erqi Middle Road, Haidian District, Beijing, 100085, China

Қуат адаптері

Жарияланған ақпарат	Мән және дәлдік	Бірлік
Өндіруші	Shenzhen AMC Technology Co., Ltd.	-
Модель идентификаторы	AD-0181200150EU-18	-
Кіріс кернеуі	100–240	В~
Кіріс айнымалы тогының жиілігі	50/60	Гц
Шығыс кернеуі	5,0/9,0/12,0	В---
Шығыс тогы	2,4/2,0/1,5	А
Шығыс қуаты	18,0	Вт
Орташа белсенді тиімділік	85	%
Төмен жүктемедегі тиімділік (10%)	71	%
Жүктемесіз қуат тұтынуы	0,1	Вт

Ақаулықтарды жою

Мәселе	Ықтимал себебі	Шешім
Желдеткіш жұмыс істемейді.	Желдеткіш қуат көзіне қосылмаған.	Желдеткішті желдеткіштің талаптарына сәйкес келетін электр розеткасына қосыңыз.
	Қуат адаптері дұрыс қосылмаған.	Қуат адаптерін дұрыс қосыңыз.
Желдеткіш Wi-Fi желісіне қосыла алмайды.	Желдеткіш 5 ГГц желіге қосылған, оған қолдау көрсетілмейді.	2,4 ГГц Wi-Fi желісіне қосылыңыз.
	Желдеткіш жарты сағаттан астам желіден тыс.	Wi-Fi қосылымын қалпына келтіріңіз.
Желдеткіш қалақшасы кептеліп қалды.	Желдеткіш қалақшасы бөгде заттармен кептеліп қалған.	Желдеткішті желіден ажыратып, бөгде заттарды алып тастаңыз.
Тербеліс функциясы жұмыс істемейді.	Желдеткіш автоматты тербеліс күйінде.	Бұл қалыпты жағдай. Калибрлеу процесінің аяқталуын күтіңіз, ол 15 секундтан аспайды.
Түйме дұрыс жұмыс істемейді немесе жауап бермейді.	Балалардан қорғау функциясы қосулы.	Балалардан қорғау функциясын өшіріңіз.
Ауа ағыны әлсіз.	Табиғи жел режимінде ауа ағыны баяу.	Бұл қалыпты жағдай. Режимді немесе жылдамдықты қалауыңызша ауыстыра аласыз.
	Желдеткіш қалақшасында немесе торда бөгде заттар бар.	Бөгде заттарды алып тастаңыз.

Нормативтік талаптарға сәйкестік туралы ақпарат

ЕО сәйкестік декларациясы



Осымен Xiaomi Communications Co., Ltd. компаниясы BPLDS10DM радиожабдығының 2014/53/ЕО директивасына сәйкес келетінін мәлімдейді. ЕО сәйкестік декларациясының толық мәтіні мына интернет мекенжайында қолжетімді:
<https://www.mi.com/global/service/support/declaration.html>

Кәдеге жарату және қайта өңдеу туралы ақпарат



Осы таңбамен белгіленген барлық өнімдер электрлік және электрондық жабдық қалдығы болып табылады (WEEE 2012/19/EU директивасына сәйкес) және сұрыпталмаған тұрмыстық қалдықтармен араласпауы керек. Оның орнына өзіңіздің қалдық жабдығыңызды үкімет немесе жергілікті билік тағайындаған электрлік және электрондық жабдық қалдықтарын қайта өңдеуге арналған арнайы жинау орнына тапсыру арқылы адам денсаулығы мен ортаны қорғауыңыз керек. Дұрыс кәдеге жарату және қайта өңдеу қоршаған ортаға және адам денсаулығына ықтимал теріс салдарын алдын алуға көмектеседі. Осындай жинау орындарының орналасқан жері мен шарттары туралы қосымша ақпарат алу үшін орнатушыға немесе жергілікті билік органдарына хабарласыңыз.

Толық электрондық нұсқаулықты алу үшін www.mi.com/global/support/user-guide сайтына өтіңіз

КЕПІЛДІК ЕСКЕРТПЕСІ

БҰЛ КЕПІЛДІК СІЗГЕ НАҚТЫ ҚҰҚЫҚТАР БЕРЕДІ ЖӘНЕ СІЗДІҢ ЕЛІҢІЗДІҢ, ОБЛЫСЫҢЫЗДЫҢ НЕМЕСЕ МЕМЛЕКЕТІҢІЗДІҢ ЗАҢДАРЫҢДА БЕРІЛГЕН БАСҚА ҚҰҚЫҚТАРЫҢЫЗ ДА БОЛУЫ МҮМКІН. РАСЫНДА, КЕЙБІР ЕЛДЕРДЕ, ОБЛЫСТАРДА НЕМЕСЕ МЕМЛЕКЕТТЕРДЕ ТҰТЫНУШЫЛАР ЗАҢЫ МИНИМАЛДЫ КЕПІЛДІК МЕРЗІМІН БЕРУІ МҮМКІН. ЗАҢ РҰҚСАТ БЕРГЕНДЕРДЕН БАСҚА, ХІАОМІ СІЗДІҢ ҚҰҚЫҚТАРЫҢЫЗДЫ ЖАСАЙТПАЙДЫ, ШЕКТЕМЕЙДІ НЕМЕСЕ ТОҚТАТПАЙДЫ. ҚҰҚЫҚТАРЫҢЫЗДЫ ТОЛЫҚ ТҮСІНУ ҮШІН БІЗ СІЗДІҢ ЕЛІҢІЗДІҢ, ОБЛЫСЫҢЫЗДЫҢ НЕМЕСЕ МЕМЛЕКЕТІҢІЗДІҢ ЗАҢДАРЫНА ЖҮГІНУГЕ ШАҚЫРАМЫЗ.

1. ӨНІМГЕ ШЕКТЕУЛІ КЕПІЛДІК

ХІАОМІ Кепілдік мерзімі ішінде Өнімнің тиісті пайдаланушы нұсқаулығына сәйкес қалыпты пайдалану кезінде өнімдерде және материалдарда жұмыс ақаулары жоқ екеніне кепілдік береді.

Заңды кепілдіктерге қатысты ұзақтығы мен шарттары тиісті жергілікті заңдармен қарастырылған. Тұтынушының кепілдік артықшылықтары туралы қосымша ақпаратты Хіаоми ресми сайтынан қараңыз <https://www.mi.com/kz-kk/support/warranty>

Хіаоми бастапқы сатып алушыға оның Хіаоми өнімінде жоғарыда аталған мерзімде қалыпты пайдалану кезінде материалдар мен өңдеу ақаулары болмайтынына кепілдік береді.

Хіаоми өнімнің жұмысы үзіліссіз немесе қатесіз болатынына кепілдік бермейді.

Хіаоми өнімді пайдалануға қатысты нұсқауларды орындамау салдарынан болатын зиян үшін жауапты емес.

2. ӨТЕУ ШАРАЛАРЫ

Аппараттық құрал ақауы табылса және Хіаоми кепілдік мерзімі ішінде жарамды шағымды алса, Хіаоми келесі шарттардың бірін орындайды (1) өнімді ақысыз жөндейді, (2) өнімді ауыстырады немесе (3) ықтимал жеткізу шығындарын қоспағанда, өнім ақшасын қайтарады.

3. КЕПІЛДІК ҚЫЗМЕТІН ҚАЛАЙ АЛУҒА БОЛАДЫ

Кепілдік қызметін алу үшін сіз Өнімді түпнұсқа орамында немесе Өнімді қорғаудың бірдей дәрежесін қамтамасыз ететін ұқсас қаптамада, Хіаоми көрсеткен мекенжайға жеткізуіңіз керек. Қолданыстағы заңмен тыйым салынған жағдайлардан басқа, Хіаоми кепілдік қызметін көрсетпес бұрын сізден дәлелдемелер немесе сатып алу туралы дәлелдемелерді және/немесе тіркеу талаптарын орындауды талап етуі мүмкін.

4. ЕРЕКШЕЛІКТЕР МЕН ШЕКТЕУЛЕР

Егер Хіаоми басқаша белгілемесе, осы Шектеулі кепілдік тек Хіаоми компаниясы үшін немесе Хіаоми компаниясымен өндірілген және сауда белгілерімен, сауда атауымен немесе «Хіаоми» немесе «Мі» логотипі арқылы анықталатын Өнімге ғана қолданылады.

Шектеулі кепілдік келесі жағдайларда қолданылмайды: (a) табиғаттың немесе Құдайдың әрекеттерінен, мысалы, найзағай, торнадо, су тасқыны, өрт, жер сілкінісі немесе басқа сыртқы себептерден болған залал; (b) немқұрайлылық; (c) коммерциялық пайдалану; (d) Өнімнің кез келген бөлігіне өзгертулер жасау; (e) Хіаоми емес өнімдермен пайдаланудан туындаған зиян; (f) жазатайым оқиғадан, теріс пайдалану немесе дұрыс пайдаланбау салдарынан келтірілген зиян; (g) Өнімді Хіаоми сипаттаған рұқсат етілген немесе мақсатты пайдаланудан тыс немесе дұрыс емес кернеумен немесе қуат көзімен пайдаланудан туындаған зақым; немесе (h) Хіаоми өкілі болып табылмайтын кез келген басқа өкіл тарапынан қызмет көрсетуден (жаңартулар мен кеңейтулерді қоса) келтірілген залал.

Өнімде сақталатын немесе сақталған кез келген деректердің, бағдарламалық құралдың немесе басқа материалдардың сақтық көшірмесін жасау сіздің жауапкершілігіңіз. Жабдықтағы деректер, бағдарламалық жасақтама немесе басқа материалдар қызмет көрсету процесінде жоғалуы немесе қайта пішімделуі мүмкін. Xіаomі мұндай зақым немесе жоғалу үшін жауапты емес.

Ешбір Xіаomі сатушысы, агенті немесе қызметкері осы Шектеулі кепілдікке қандай да бір өзгертулер, кеңейтулер немесе толықтырулар жасауға құқылы емес. Егер қандай да бір термин заңсыз немесе орындалмайтын деп танылса, қалған шарттардың заңдылығы немесе орындалу мүмкіндігі әсер етпейді немесе бұзылмайды.

Зандармен тыйым салынған немесе Xіаomі басқаша уәде берген жағдайлардан басқа, сатудан кейінгі қызметтер бастапқы сатып алынған елмен немесе аймақпен шектеледі.

Xіаomі компаниясымен тиісті түрде импортталмаған және/немесе тиісті түрде өндірілмеген және/немесе Xіаomі немесе Xіаomі компаниясының ресми сатушысынан тиісті түрде сатып алынбаған өнімдер осы кепілдіктерге жатпайды. Қолданыстағы заңға сәйкес сіз өнімді сатқан ресми емес сатушының кепілдіктерін пайдалана аласыз. Сондықтан Xіаomі сізді өнімді сатып алған сатушымен байланысуға шақырады.

Осы кепілдіктер Гонконг пен Тайваньда қолданылмайды.

5. КӨЗДЕЛЕТІН КЕПІЛДІКТЕР

Қолданыстағы заңмен тыйым салынған жағдайлардан басқа, барлық көзделетін кепілдіктер (соның ішінде сатуға жарамдылық және белгілі бір мақсатқа жарамдылық кепілдіктері) осы шектеулі кепілдіктің максималды жарамдылығына дейін жарамды болады. Кейбір юрисдикциялар ұйғарынды кепілдіктің ұзақтығына шектеу қоюға рұқсат бермейді, сондықтан жоғарыда аталған шектеулер бұл жағдайларда қолданылмайды.

6. ЗИЯНДЫ ШЕКТЕУ

Қолданыстағы заңмен тыйым салынған жағдайлардан басқа, Xіаomі жазатайым оқиғалардан, жанама, арнайы немесе салдарлық шығындардан, соның ішінде, бірақ олармен шектелмей, жоғалған пайдадан, кірістен немесе деректерден, айқын немесе көзделетін кепілдіктердің немесе шарттардың кез келген бұзылуынан туындаған шығындардан, немесе кез-келген басқа заң теориясына сәйкес, тіпті Xіаomі-ге мұндай зиян келтіру мүмкіндігі туралы хабарланған болса да, кез келген туындаған залал үшін жауап бермейді. Кейбір юрисдикциялар арнайы, жанама немесе салдарлық залалдарды алып тастауға немесе шектеуге рұқсат бермейді, сондықтан жоғарыда аталған шектеу немесе ерекшелік сізге қатысты болмауы мүмкін.

7. XІАОМІ БАЙЛАНЫС ДЕРЕКТЕРІ

- Тұтынушылар үшін келесі веб-сайтқа кіріңіз: <https://www.mi.com/kz-kk/support/warranty>
- Байланыс орталығы : 88-000-808-328
- электрондық пошта: service.kz@support.mi.com

Сатудан кейінгі қызмет үшін байланыс тұлғасы Xіаomі уәкілетті қызмет көрсету желісіндегі кез келген тұлға, Xіаomі уәкілетті дистрибьюторлары немесе сізге өнімді сатқан соңғы сатушы болуы мүмкін. Күмәніңіз болса, Xіаomі тиісті тұлғасына хабарласыңыз.

Instruksi Keselamatan

Bacalah petunjuk ini sebelum menggunakan produk dan simpanlah untuk rujukan di lain waktu.

PERINGATAN

Penggunaan secara tidak tepat dapat memicu sengatan listrik, kebakaran, cedera pribadi, atau kerusakan lainnya.

- Alat ini dapat digunakan oleh anak-anak berusia 8 tahun ke atas, orang dengan keterbatasan fisik, sensoris, atau mental, atau orang yang kurang memahami dan tidak berpengalaman menggunakan alat ini asalkan mereka diawasi atau sudah diberi petunjuk mengenai penggunaan alat secara aman dan telah memahami bahaya yang mungkin terjadi. Anak-anak tidak boleh memainkan alat ini. Pembersihan dan pemeliharaan alat oleh pengguna tidak boleh dilakukan anak-anak kecuali dengan pengawasan.
- Alat ini tidak untuk digunakan oleh orang (termasuk anak-anak) dengan keterbatasan fisik, sensorik, atau mental, atau orang yang kurang memahami dan tidak berpengalaman, kecuali mereka diawasi atau diberi petunjuk penggunaan alat oleh orang yang bertanggung jawab atas keselamatan mereka.
- Anak-anak harus diawasi untuk memastikan mereka tidak bermain dengan peralatan.
- Alat ini hanya untuk digunakan dengan adaptor daya <AD-0181200150EU-18> yang disediakan bersama alat.
- Pastikan kipas telah dimatikan dari sumber listrik sebelum melepaskan pelindung.

- Jika rusak, adaptor daya harus diganti oleh produsen, agen servisnya, atau orang yang memiliki kualifikasi serupa untuk menghindari terjadinya bahaya.
- Dalam kondisi penggunaan normal, peralatan ini harus diberikan jarak setidaknya 20 cm antara antena dan tubuh pengguna.
- Sebelum membersihkan atau melakukan pemeliharaan lainnya, cabut alat dari sumber listrik.
- Jangan menggunakan kipas ini di tempat kipas mudah jatuh atau jika ada benda lain yang tidak stabil di sekitarnya.
- Jangan menggunakan kipas di lingkungan yang berdebu untuk menghindari merusaknya.
- Jangan menggunakan kipas ini di lingkungan yang panas dan lembap, seperti kamar mandi.
- Jangan menggunakan kipas jika adaptor dayanya rusak atau steker dayanya longgar.
- Jangan menggunakan kipas ini jika kisi depan dan kisi belakangnya tidak dipasang atau longgar.
- Jangan izinkan anak-anak atau orang dewasa yang tidak memiliki kemampuan mengoperasikan kipas ini untuk menggunakan produk ini.
- Jangan coba membongkar atau memperbaiki kipas sendiri.
- Jangan secara berlebihan menjepit, membengkokkan, atau memuntir kabel daya untuk mencegahnya memaparkan atau merusak intinya.

- Jangan memasukkan jari atau benda asing ke dalam kisi atau ke bilah kipas yang berputar.
- Jauhkan rambut dan kain dari kipas untuk mencegahnya terperangkap dalam kipas.
- Jangan menggunakan stopkontak daya yang tidak layak.

Tindakan Pencegahan

Adaptor Daya

- Cabut kabel daya dari stopkontak daya sebelum melakukan pemeliharaan atau memindahkan kipas.
- Selalu lepaskan colokan adaptor daya dengan menarik steker daya, bukannya kabel.
- Setelah memutuskan hubungan adaptor daya ke port daya kipas, jangan menarik atau menggoyangkan paksa kabel adaptor daya dan sambungan antara adaptor daya dan kipas untuk menghindari kerusakan yang dapat memengaruhi fungsi normal.

Selama Penggunaan

- Segera berhenti menggunakan kipas jika kipas mengeluarkan bunyi yang tidak wajar, mengeluarkan bau, menjadi terlalu panas, terguling, berguncang, atau memiliki kesalahan lainnya.
- Jangan menggoyangkan kepala kipas berulang kali untuk menghindari kerusakan mekanisme transmisi internal.
- Jangan bersandar pada kipas atau memiringkan kipas saat sedang beroperasi.

Memindahkan

- Siaga dan lepaskan colokan kipas sebelum memindahkannya.
- Saat memindahkan, genggam gagang dengan satu tangan seraya memegang bagian dasar dengan tangan satunya untuk menghindarkannya dari jatuh dan menimbulkan cedera pribadi.

Ikhtisar Produk

Tampilan Depan

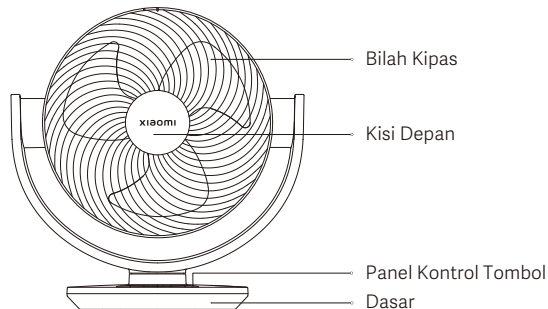

Tampilan Belakang

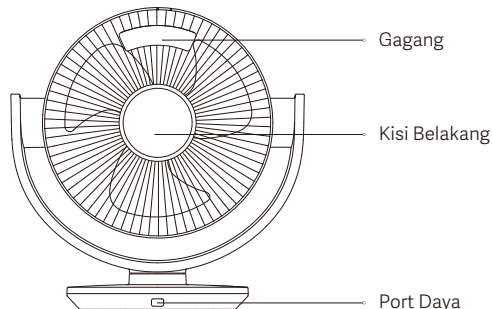

Panel Kontrol Tombol

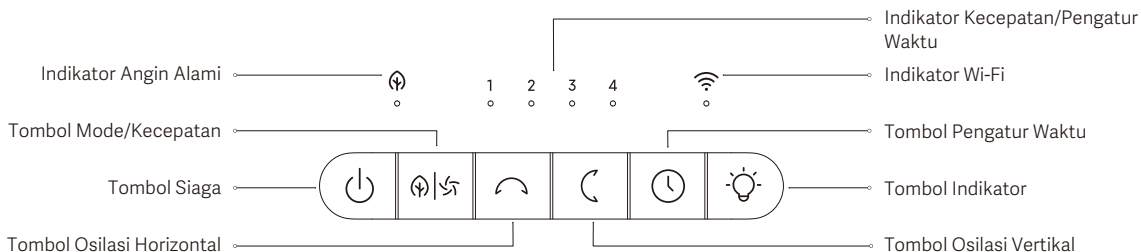

Catatan: Ilustrasi produk dan aksesoris dalam panduan pengguna ini hanya untuk tujuan referensi. Produk dan fungsi sebenarnya dapat bervariasi karena peningkatan produk.

Cara Penggunaan

Menghubungkan ke stopkontak listrik

Sambungkan adaptor daya ke port daya kipas, lalu colokkan ke stopkontak listrik. Saat Anda mendengar bunyi bip, kipas berhasil disambungkan ke daya.



Menyalakan/menyiapkan

Tekan tombol  untuk menyalakan kipas atau mengubahnya ke status siaga.

Mengalihkan kecepatan

Tekan tombol  untuk menyesuaikan kecepatan, lalu indikator kecepatan yang sesuai akan menyala (lihat tabel di bawah). Setelah kipas dimatikan dan dinyalakan kembali, kecepatannya akan yang terakhir kali digunakan.



Indikator	1	2	3	4
Tingkat kecepatan	Lambat	Sedang	Cepat	Turbo
Status Indikator	●●●●	●●●●	●●●●	●●●●

Catatan: ● berarti indikator menyala; ● berarti indikator mati.

Beralih Mode

Tekan dan tahan tombol  selama tiga detik untuk beralih antara hembusan angin langsung atau hembusan angin alami. Indikator angin alami tetap menyala pada mode angin alami dan mati dalam mode angin langsung.

Mengatur osilasi

- Tekan tombol  untuk menyalakan atau mematikan osilasi horizontal. Sudut defaultnya adalah 120°, dan Anda dapat menetapkan sudut osilasi horizontal ke 30°, 60°, 90°, dan 120° di aplikasi.
- Tekan tombol  untuk menyalakan atau mematikan osilasi vertikal. Sudut default adalah 100°, dan Anda dapat menetapkan sudut osilasi vertikal ke 30°, 60°, 90°, dan 100° dalam aplikasi.
- Saat kipas dinyalakan untuk pertama kalinya atau setelah dipulihkan ke setelah pabrik, ini akan secara otomatis melakukan kalibrasi sudut osilasinya.
- Kipas mengalami kalibrasi di sisi kiri jauh selama osilasi horizontal dan di sisi atas selama osilasi vertikal. Wajar jika kepala kipas harus berhenti dalam waktu singkat (tidak lebih dari 15 detik) saat melakukan kalibrasi.
- Jangan secara manual menyesuaikan kepala kipas; jika tidak, kipas kemungkinan memiliki penyimpangan sudut saat osilasi atau saat siaga, dan bahkan menghentikan osilasi.

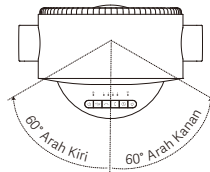

120° Osilasi Horizontal

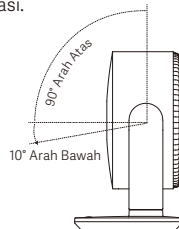

100° Osilasi Vertikal

Menyetel pengatur waktu

Tekan tombol  untuk menyetel pengatur waktu: 1 jam, 2 jam, 3 jam, 4 jam, dan nonaktifkan. Indikator yang sesuai akan tetap menyala selama lima detik (lihat tabel di bawah ini), dan kemudian indikator kembali mengindikasikan kecepatan saat ini.



Pengatur waktu	Dinonaktifkan	1 jam	2 jam	3 jam	4 jam
Indikator	•••••	*••••	**•••	***••	****•

Catatan: * berarti indikator menyala; • berarti indikator mati.

Menyalakan/Mematikan indikator



Tekan tombol  untuk menyalakan/mematikan indikator.

Mengaktifkan/Menonaktifkan kunci anak

Tekan dan tahan tombol  dan  secara bersamaan selama tujuh detik untuk mengaktifkan atau menonaktifkan kunci anak.

Catatan: Setelah fungsi kunci anak diaktifkan, kipas tidak akan merespons jika menekan tombol apa saja, tetapi indikator akan berkedip dua kali dan kipas akan mengeluarkan bunyi bip dua kali.



Menyalakan/mematikan Wi-Fi

Jika kipas menyala, tekan dan tahan tombol  dan  secara bersamaan selama tujuh detik untuk menyalakan atau mematikan Wi-Fi.

Catatan:

- Anda bisa mengontrol kipas melalui aplikasi jika Wi-Fi dinonaktifkan.
- Kipas akan menggunakan serta menyimpan nama dan kata sandi Wi-Fi untuk koneksi jaringan.
- Wi-Fi diaktifkan secara default saat kipas dinyalakan.
- Port 54321 UDP terbuka secara default untuk transmisi informasi dalam jaringan lokal.

Merest Wi-Fi dan memulihkan setelan pabrik

Tekan dan tahan tombol  dan  secara bersamaan selama tujuh detik. Jika Anda mendengar bunyi bip panjang, koneksi Wi-Fi berhasil direset dan kipas dipulihkan ke setelan pabrik. Kemudian kipas menunggu koneksi. Koneksi Wi-Fi harus direset pada keadaan yang tercantum di bawah ini:

- Akun Xiaomi yang dipasangkan dengan kipas telah berubah.
- Router tempat kipas terhubung telah berubah.
- Akun atau kata sandi router yang terhubung dengan kipas telah berubah.
- Aplikasi Xiaomi Home tidak dapat mengontrol kipas.

Deskripsi indikator & status Wi-Fi:

Status Wi-Fi	Menunggu Koneksi	Menghubungkan	Tersambung	Gagal Terhubung	Dinonaktifkan
Indikator	Berkedip oranye	Berkedip biru	Biru	Oranye	Mati

Menghubungkan dengan Aplikasi Xiaomi Home

Produk ini dapat digunakan dengan aplikasi Xiaomi Home. Kontrol perangkat Anda menggunakan aplikasi Xiaomi Home.

Pindai kode QR untuk mengunduh dan menginstal aplikasi. Anda akan dialihkan ke halaman persiapan koneksi jika aplikasi telah diinstal. Atau cari "Xiaomi Home" di toko aplikasi untuk mengunduh dan menginstalnya.

Buka aplikasi Xiaomi Home, ketuk "+" di kanan atas, kemudian ikuti petunjuk untuk menambahkan perangkat Anda.

Catatan: Versi aplikasi mungkin telah diperbarui, ikuti instruksi sesuai versi aplikasi saat ini.



23816FF7

Perawatan & Pemeliharaan

⚠ PERHATIAN: Pastikan kipas terputus dari daya sebelum membongkar atau membersihkan.

Melepaskan kisi depan

1. Putar obeng berlawanan arah jarum jam untuk melepaskan sekrup kisi depan.

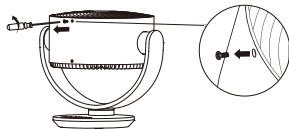

2. Putar kisi depan berlawanan arah jarum jam hingga tanda kisi depan sejajar dengan tanda membuka kunci di bingkai kisi, lalu lepaskan kisi depan.

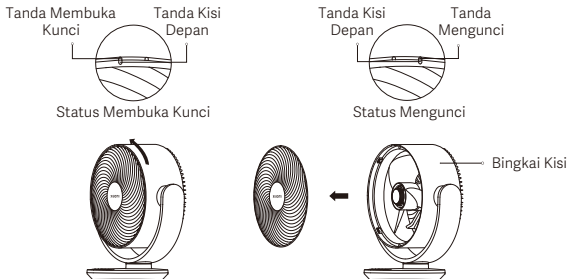

Catatan: Saat pemasangan, sejajarkan tanda kisi depan dengan tanda membuka kunci pada bingkai kisi, lalu putar kisi depan searah jarum jam untuk menyejajarkan tanda kisi depan dengan tanda mengunci.

Melepaskan bilah kipas

1. Putar searah jarum jam, lalu lepaskan kenop bilah kipas.

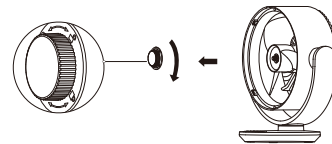

2. Lepaskan bilah kipas dari tuas motor.

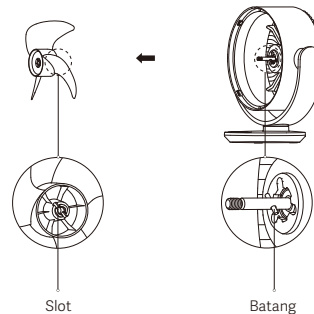

Catatan: Saat memasang kembali, sejajarkan slot di belakang bilah kipas dengan batang di tuas motor untuk mengencangkannya di tempat, lalu kencangkan kenop bilah kipas ke tuas motor berlawanan arah jarum jam.

Melepaskan kisi belakang

1. Putar obeng berlawanan arah jarum jam untuk melepaskan sekrup kisi belakang.

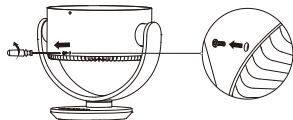

2. Putar kisi belakang berlawanan arah jarum jam hingga tanda kisi belakang sejajar dengan tanda membuka kunci pada bingkai kisi, lalu lepaskan kisi belakang.

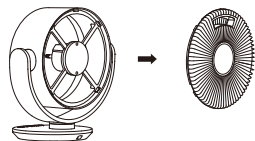
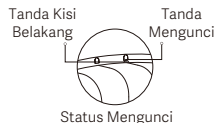
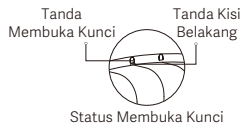

Catatan: Saat memasang, sejajarkan tanda kisi belakang dengan tanda membuka kunci di bingkai kisi, kemudian putar kisi belakang searah jarum jam untuk menyelaraskan tanda kisi belakang dengan tanda mengunci.

Membersihkan kipas

Komponen yang dapat dicuci

Komponen yang tercantum di bawah dapat dibersihkan dengan kain lembut atau spons yang direndam dalam air atau deterjen netral yang diencerkan.



Kisi Depan



Bilah Kipas



Kisi Belakang

Catatan:

- Setelah mencuci, pastikan pengeringan secara menyeluruh sebelum merakit ulang komponen.
- Jangan memaparkan komponen ke sinar matahari langsung selama pengeringan, penggunaan, dan penyimpanan.

Komponen yang tidak dapat dicuci

Dengan lembut, seka komponen berikut menggunakan kain lembut yang kering. Penting untuk menghindari panel kontrol motor dan tombol dari air.



Kenop Bilah Kipas

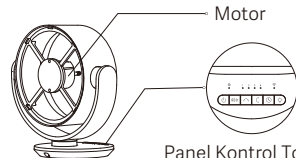

Panel Kontrol Tombol

⚠ **PERHATIAN:**

- Jangan bilas komponen dengan air.
- Jangan gunakan thinner atau bensin ringan untuk membersihkan komponen apa pun.

Spesifikasi

Nama	Kipas Listrik	Emisi Derau	≤60 dB(A)
Model	BPLDS10DM	Panjang Kabel Daya	1,8 m
Tegangan Pengenal	12 V $\overline{\text{---}}$	Berat Bersih	2,0 kg
Daya Pengenal	18 W	Dimensi Barang	324 × 200 × 334 mm
Konektivitas Nirkabel	Wi-Fi IEEE 802.11 b/g/n 2,4 GHz		
Frekuensi Radio dan Daya Transmisi Radio			
Spesifikasi RF	Frekuensi Kerja	Daya Keluaran Maksimum	
Wi-Fi 2,4 GHz	2412–2472 MHz	<20 dBm	
Bluetooth	2402–2480 MHz	<10 dBm	

Untuk mempertahankan kesesuaian dengan persyaratan paparan RF, wajib mempertahankan jarak pemisah 20 cm antara perangkat dan manusia.

Persyaratan Informasi Produk	Data Uji
Tingkat Aliran Kipas Maksimum (F)	22,9 m ³ /mnt
Masukan Daya Kipas (P)	12,8 W
Nilai Layanan (SV)	1,8 (m ³ /mnt)/W
Kecepatan Udara Maksimum (C)	3,4 meter/dtk
Standar Pengukuran untuk Nilai Layanan	EN IEC 60879:2019
Konsumsi Daya	Mode siaga: ≤0,48 W Mode siaga terhubung: ≤0,94 W
Waktu untuk Memasuki Kondisi	Mode siaga: ≤5 mnt Mode siaga terhubung: ≤5 mnt
Level Daya Suara Kipas (LWA)	58 dB(A)
Konsumsi Listrik Musiman (Q)	5,76 kWh/a
Detail kontak untuk memperoleh informasi lebih lanjut	Xiaomi Communications Co., Ltd. #019, 9th Floor, Building 6, 33 Xi'erqi Middle Road, Haidian District, Beijing, 100085, China

Adaptor Daya

Informasi Diterbitkan	Nilai dan Presisi	Unit
Diproduksi oleh	Shenzhen AMC Technology Co., Ltd.	-
Pengidentifikasi Model	AD-0181200150EU-18	-
Tegangan Masukan	100–240	V~
Frekuensi AC Masukan	50/60	Hz
Tegangan Keluaran	5,0/9,0/12,0	V---
Arus Keluaran	2,4/2,0/1,5	A
Daya Keluaran	18,0	W
Efisiensi Aktif Rata-Rata	85	%
Efisiensi pada Beban Rendah (10%)	71	%
Konsumsi Daya Tanpa Beban	0,1	W

Pemecahan Masalah

Masalah	Kemungkinan Penyebab	Solusi
Kipas tidak berfungsi.	Kipas tidak tersambung ke daya.	Sambungkan kipas ke stopkontak listrik yang memenuhi persyaratan kipas.
	Adaptor daya tidak disambungkan dengan baik.	Sambungkan adaptor daya dengan baik.
Kipas tidak dapat terhubung ke Wi-Fi.	Kipas terhubung ke jaringan 5 GHz yang tidak didukung.	Hubungkan ke jaringan Wi-Fi 2,4 GHz.
	Kipas offline selama lebih dari setengah jam.	Merest koneksi Wi-Fi.
Bilah kipas macet.	Bilah kipas macet akibat benda asing.	Lepaskan colokan kipas dan bersihkan benda asing.
Fungsi osilasi tidak bekerja.	Kipas berada dalam keadaan osilasi otomatis.	Ini normal. Tunggu proses kalibrasi selesai, yang mana memakan waktu tidak lebih dari 15 detik.
Tombol rusak atau tidak merespons.	Fungsi kunci anak diaktifkan.	Menonaktifkan fungsi kunci anak.
Aliran udara lemah.	Aliran udara lembut pada mode angin alami.	Ini normal. Anda dapat beralih mode atau kecepatan sebagaimana diinginkan.
	Terdapat benda asing pada bilah kipas atau kisi.	Singkirkan benda asing.

Informasi Kepatuhan terhadap Peraturan

Eropa — Deklarasi Kesesuaian Uni Eropa



Dengan ini, Xiaomi Communications Co., Ltd. menyatakan bahwa jenis peralatan radio BPLDS10DM sudah mematuhi Arahan 2014/53/EU. Berikut adalah teks lengkap deklarasi kesesuaian Uni Eropa yang tersedia di alamat internet berikut:
<https://www.mi.com/global/service/support/declaration.html>

Informasi Pembuangan dan Daur Ulang



Semua produk yang disertai simbol ini adalah limbah peralatan elektrik dan elektronik (WEEE sesuai arahan 2012/19/EU) sehingga tidak boleh dicampur dengan limbah rumah tangga yang tidak disortir. Oleh karena itu, Anda harus melindungi kesehatan manusia dan lingkungan dengan menyerahkan limbah peralatan Anda ke titik pengumpulan yang ditunjuk untuk daur ulang limbah peralatan elektrik dan elektronik, ditentukan oleh pemerintah atau otoritas setempat. Proses pembuangan dan daur ulang yang benar akan membantu mencegah potensi konsekuensi negatif terhadap kesehatan manusia dan lingkungan. Hubungi pemasang atau otoritas setempat untuk mendapatkan informasi lebih lanjut tentang lokasi serta syarat dan ketentuan titik pengumpulan tersebut.

Untuk mendapatkan panduan elektronik selengkapnya, silakan kunjungi www.mi.com/global/support/user-guide

PEMBERITAHUAN GARANSI

GARANSI INI MEMBERIKAN HAK TERTENTU KEPADA ANDA, DAN ANDA MUNGKIN MEMILIKI HAK LAIN YANG DIBERIKAN OLEH HUKUM DI NEGARA, PROVINSI, ATAU NEGARA BAGIAN ANDA. UNDANG-UNDANG KONSUMEN DI BEBERAPA NEGARA, PROVINSI, ATAU NEGARA BAGIAN DAPAT MENENTUKAN MASA GARANSI MINIMUM. SELAIN YANG DIIZINKAN OLEH HUKUM, XIAOMI TIDAK MENGECEUALIKAN, MEMBATASI, ATAU MENANGGUHKAN HAK LAIN YANG MUNGKIN ANDA MILIKI. UNTUK MEMAHAMI HAK ANDA SEPENUHNYA, KAMI MENGANJURKAN ANDA MEMPELAJARI UNDANG-UNDANG YANG BERLAKU DI NEGARA, PROVINSI, ATAU NEGARA BAGIAN ANDA.

1. GARANSI PRODUK TERBATAS

XIAOMI menjamin bahwa Produk tersebut bebas dari kecacatan bahan dan pembuatan dalam penggunaan normal dan penggunaan yang sesuai dengan panduan pengguna Produk terkait, selama Masa Garansi.

Jangka waktu dan ketentuan terkait garansi sah disediakan oleh hukum setempat masing-masing. Untuk mengetahui informasi selengkapnya tentang manfaat garansi konsumen, silakan lihat situs web resmi Xiaomi <https://www.mi.com/global/support/warranty>.

Xiaomi menjamin kepada pembeli produk asli bahwa Produk Xiaomi akan bebas dari kecacatan bahan dan pembuatan dengan penggunaan normal dalam jangka waktu yang disebutkan di atas.

Xiaomi tidak menjamin bahwa operasi Produk tidak akan terganggu atau bebas dari kesalahan.

Xiaomi tidak bertanggung jawab atas kerugian yang timbul akibat tidak mengikuti instruksi terkait penggunaan Produk.

2. GANTI RUGI

Jika ditemukan kecacatan pada perangkat keras dan klaim yang sah diterima oleh Xiaomi dalam Masa Garansi, Xiaomi akan (1) memperbaiki produk tanpa biaya, (2) mengganti produk, atau (3) mengembalikan Produk, tidak termasuk kemungkinan biaya pengiriman.

3. CARA MEMPEROLEH LAYANAN GARANSI

Untuk memperoleh layanan garansi, Anda harus mengirimkan Produk, dalam kemasan aslinya atau kemasan serupa yang memberikan tingkat perlindungan Produk yang setara, ke alamat yang ditentukan oleh Xiaomi. Kecuali sejauh yang dilarang oleh undang-undang yang berlaku, Xiaomi mungkin mewajibkan Anda menunjukkan bukti atau bukti pembelian dan/atau mematuhi persyaratan pendaftaran sebelum menerima layanan garansi.

4. PENGECUALIAN DAN BATASAN

Kecuali ditetapkan lain oleh Xiaomi, Garansi Terbatas ini hanya berlaku untuk Produk yang diproduksi oleh atau untuk Xiaomi dan dapat diidentifikasi oleh merek dagang, nama dagang, atau logo "Xiaomi" atau "Mi".

Garansi Terbatas ini tidak berlaku untuk segala (a) Kerusakan akibat kuasa alam atau Tuhan, misalnya, sambaran petir, tornado, banjir, kebakaran, gempa bumi, atau penyebab eksternal lainnya; (b) Kelalaian; (c) Penggunaan komersial; (d) Perubahan atau modifikasi pada segala bagian Produk; (e) Kerusakan akibat

penggunaan dengan produk non-Xiaomi; (f) Kerusakan akibat kecelakaan, penyalahgunaan, atau penggunaan yang tidak semestinya; (g) Kerusakan akibat pengoperasian Produk di luar penggunaan yang diizinkan atau dimaksudkan sebagaimana dijelaskan oleh Xiaomi atau dengan tegangan atau catu daya yang tidak sesuai; atau (h) Kerusakan akibat servis (termasuk peningkatan dan ekspansi) yang dilakukan oleh siapa pun yang bukan merupakan perwakilan Xiaomi. Anda bertanggung jawab mencadangkan data, perangkat lunak, atau materi lain yang mungkin Anda simpan atau cadangkan pada produk. Data, perangkat lunak, atau materi lain dalam peralatan mungkin dapat hilang atau diformat ulang selama proses servis. Xiaomi tidak bertanggung jawab atas kerusakan atau kehilangan tersebut.

Tidak ada reseller, agen, atau karyawan Xiaomi yang berwenang untuk melakukan modifikasi, perpanjangan, atau penambahan terhadap Garansi Terbatas ini. Jika ada ketentuan yang dianggap ilegal atau tidak dapat diberlakukan, legalitas atau kelayakan pemberlakuan ketentuan lainnya tidak akan terpengaruh atau terganggu. Kecuali dilarang oleh hukum atau dijamin oleh Xiaomi, layanan purnajual hanya akan tersedia di negara atau daerah tempat pembelian produk.

Produk yang tidak diimpor dan/atau diproduksi secara sewajarnya oleh Xiaomi dan/atau tidak diperoleh secara sewajarnya dari Xiaomi atau penjual resmi Xiaomi tidak masuk dalam cakupan garansi yang ada saat ini. Sesuai dengan hukum yang berlaku, Anda dapat memperoleh manfaat garansi dari ritel tidak resmi yang menjual produk. Oleh karena itu, Xiaomi menghimbau Anda untuk menghubungi ritel tempat Anda membeli produk.

Garansi yang ada saat ini tidak berlaku di Hong Kong dan Taiwan.

5. GARANSI TERSIRAT

Kecuali sepanjang dilarang oleh undang-undang yang berlaku, semua garansi tersirat (termasuk garansi kelayakan barang dagangan, keselarasan untuk tujuan khusus) akan memiliki durasi terbatas hingga durasi maksimum garansi terbatas ini. Beberapa yurisdiksi tidak mengizinkan pembatasan durasi garansi tersirat, sehingga pembatasan di atas tidak akan diterapkan dalam hal ini.

6. BATASAN KERUSAKAN

Kecuali sejauh dilarang oleh hukum yang berlaku, Xiaomi tidak akan bertanggung jawab atas segala kerusakan yang disebabkan oleh kecelakaan, kerusakan tidak langsung, khusus atau konsekuensial, termasuk tetapi tidak terbatas pada hilangnya keuntungan, pendapatan atau data, kerusakan yang diakibatkan dari pelanggaran apa pun baik tersurat maupun tersirat, garansi atau ketentuan, atau berdasarkan teori hukum lainnya, bahkan jika Xiaomi sudah diberi tahu tentang kemungkinan kerusakan tersebut. Beberapa yurisdiksi tidak mengizinkan pengecualian atau batasan kerusakan khusus, tidak langsung, atau konsekuensial, sehingga batasan atau pengecualian di atas mungkin tidak berlaku untuk Anda.

7. KONTAK XIAOMI

Untuk pelanggan, silakan kunjungi situs web: <https://www.mi.com/global/support/warranty>

Orang yang dapat dihubungi untuk layanan purnajual dapat ditentukan oleh jaringan layanan resmi Xiaomi, distributor resmi Xiaomi, atau vendor akhir yang menjual produk kepada Anda. Jika ragu, silakan hubungi orang bersangkutan yang disebutkan oleh Xiaomi.

Instrucțiuni privind siguranța

Citiți cu atenție acest manual înainte de utilizare și păstrați-l pentru referințe ulterioare.

AVERTIZĂRI

Utilizarea necorespunzătoare poate duce la șocuri electrice, incendiu, vătămări corporale sau alte daune.

- Acest aparat poate fi utilizat de copii cu vârsta de peste 8 ani și de persoane cu capacități fizice, senzoriale sau mentale reduse sau cu lipsă de experiență și cunoștințe, dacă sunt supravegheați sau au primit instrucțiuni privind utilizarea aparatului într-un mod sigur și dacă înțeleg pericolele implicate. Copiii nu trebuie să se joace cu acest aparat. Operațiunile de curățare și întreținere ale aparatului nu trebuie efectuate de copii fără supraveghere.
- Acest aparat nu este destinat utilizării de către persoane (inclusiv copii) cu capacități fizice, senzoriale sau mentale reduse sau cu lipsă de experiență și cunoștințe, cu excepția cazului în care au primit supravegherea sau instrucțiunile privind utilizarea aparatului de către o persoană responsabilă pentru siguranța lor.
- Copiii trebuie supravegheați pentru a se asigura faptul că nu se joacă cu aparatul.
- Aparatul trebuie utilizat numai împreună cu adaptorul de alimentare <AD-0181200150EU-18> furnizat împreună cu aparatul.
- Asigurați-vă că ventilatorul este oprit de la rețeaua de alimentare înainte de a scoate apărătoria.
- În cazul în care adaptorul de alimentare este deteriorat, acesta trebuie înlocuit de

producător, de agentul de service sau de persoane calificate în mod similar pentru a se evita pericolele.

- În condiții normale de utilizare, acest echipament trebuie așezat cu o distanță de cel puțin 20 cm între antenă și corpul utilizatorului.
- Înainte de curățare sau altă întreținere, aparatul trebuie deconectat de la rețeaua de alimentare.
- Nu utilizați acest ventilator într-un loc în care va cădea ușor sau unde există alte obiecte instabile în apropiere.
- Nu utilizați ventilatorul în medii extrem de prăfuite pentru a evita deteriorarea acestuia.
- Nu utilizați acest ventilator în medii calde și umede, cum ar fi o baie.
- Nu utilizați ventilatorul dacă adaptorul de alimentare este deteriorat sau ștecherul este slăbit.
- Nu utilizați acest ventilator dacă grila frontală și grila spate nu sunt instalate sau sunt slăbite.
- Nu permiteți copiilor sau adulților care nu sunt capabili să utilizeze acest ventilator să folosească acest produs.
- Nu încercați să dezamblați sau să reparați singur acest ventilator.
- Nu ciupiți excesiv, îndoiiți sau răsuciți cablul de alimentare pentru a evita expunerea sau ruperea miezului acestuia.

- Nu introduceți degetele sau obiecte străine în grile sau în lamele ventilatorului.
- Țineți părul și țesăturile departe de ventilator pentru a preveni prinderea lor în ventilator.
- Nu utilizați nicio priză necorespunzătoare.

Precauții

Adaptor de alimentare

- Deconectați cablul de alimentare de la priză înainte de a efectua orice întreținere sau de a muta ventilatorul.
- Deconectați întotdeauna adaptorul de alimentare trăgând ștecherul în loc de cablu.
- După conectarea adaptorului de alimentare la portul de alimentare ventilatorului, nu trageți sau scuturați cu forță cablul adaptorului de alimentare și conexiunea dintre adaptorul de alimentare și ventilator pentru a evita deteriorarea care ar putea afecta funcționarea normală.

În timpul utilizării

- Opriți imediat utilizarea ventilatorului dacă scoate sunete neobișnuite, degajă mirosuri, se încălzește prea mult, se răstoarnă, se agită sau are alte erori.
- Nu agitați capul ventilatorului în mod repetat pentru a evita deteriorarea mecanismului intern de transmisie.
- Nu vă sprijiniți și nu înclinați ventilatorul în timp ce funcționează.

Mutarea

- Stați lângă și deconectați ventilatorul înainte de a-l muta.
- Când îl mutați, prindeți mânerul cu o mână în timp ce țineți baza cu cealaltă mână pentru a evita căderea și vătămarea corporală.

Prezentare generală a produsului

Vedere din față

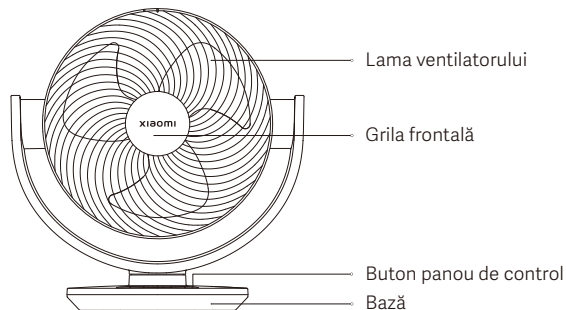

Vedere din spate

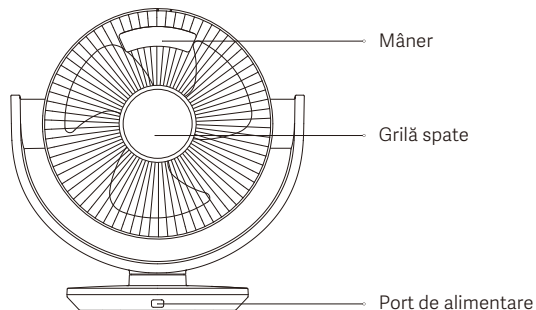

Buton panou de control

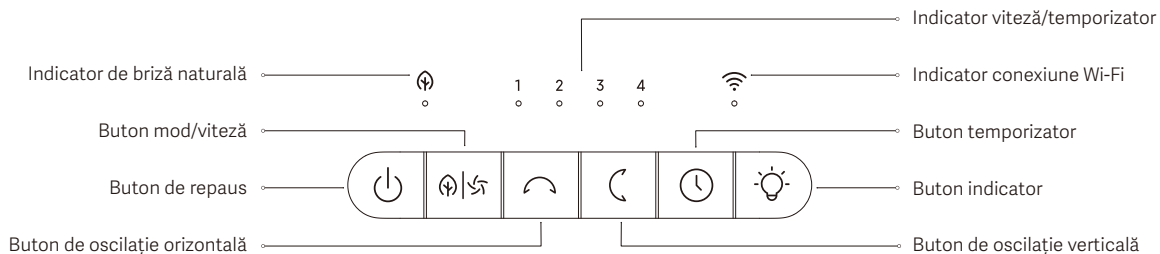

Notă: Ilustrațiile produsului și ale accesoriilor din manualul de utilizare sunt doar cu titlu de referință. Produsul și funcțiile reale pot varia din cauza îmbunătățirilor aduse produsului.

Cum se utilizează

Conectarea la o priză electrică

Conectați adaptorul de alimentare la portul de alimentare al ventilatorului și apoi conectați-l la o priză electrică. Când auziți un bip, ventilatorul este conectat cu succes la alimentare.



Pornire/repaus

Apăsați butonul  pentru a porni ventilatorul sau pentru a-l pune în repaus.

Comutarea vitezei

Apăsați butonul  pentru a regla viteza, iar indicatorul de viteză corespunzător se va aprinde (vezi tabelul de mai jos). După ce ventilatorul este oprit și pornit din nou, viteza va fi ultima utilizată.



Indicator	1	2	3	4
Nivel de viteză	Încet	Mediu	Rapid	Turbo
Status indicator	••••	••••	••••	••••

Notă: • înseamnă că indicatorul este pornit; • înseamnă că indicatorul este oprit.

Mod comutare

Apăsați și mențineți apăsat butonul  timp de trei secunde pentru a comuta între modulurile de briză directă și briză naturală. Indicatorul de briză naturală rămâne aprins în modul briză naturală și se oprește în modul briză directă.

Setarea oscilației

- Apăsați butonul  pentru a activa sau dezactiva oscilația orizontală. Unghiul implicit este de 120° și puteți seta unghiul de oscilație orizontală la 30°, 60°, 90° și 120° în aplicație.
- Apăsați butonul  pentru a activa sau dezactiva oscilația verticală. Unghiul implicit este de 100° și puteți seta unghiul de oscilație verticală la 30°, 60°, 90° și 100° în aplicație.
- Când ventilatorul este pornit pentru prima dată sau după revenirea la setările din fabrică, acesta își va calibra automat unghiul de oscilație.
- Ventilatorul este calibrat în partea stângă în timpul oscilației orizontale și în partea superioară în timpul oscilației verticale. Este normal pentru capul ventilatorului să se oprească scurt (nu mai mult de 15 secunde) în timpul calibrării.
- Nu reglați manual capul ventilatorului; în caz contrar, ventilatorul ar putea avea potențiale abateri de unghi în timp ce oscilează sau în repaus și chiar poate opri oscilația.

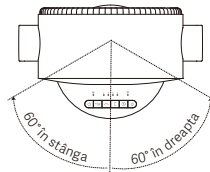

Oscilație orizontală de 120°

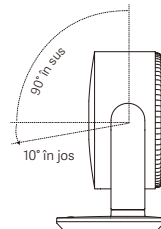

Oscilație verticală de 100°

Setarea Temporizatorului

Apăsați butonul  pentru a seta temporizatorul: 1 oră, 2 ore, 3 ore, 4 ore și dezactivat. Indicatoarele corespunzătoare vor rămâne aprinse timp de cinci secunde (consultați tabelul de mai jos), apoi indicatorul revine pentru a indica viteza curentă.



Temporizator	Dezactivat	1 oră	2 ore	3 ore	4 ore
Indicator	●●●●	*●●●	**●●	***●	****

Notă: * înseamnă că indicatorul este pornit; ● înseamnă că indicatorul este oprit.

Indicator pornire/oprire



Apăsați butonul  pentru a porni/opri indicatorul.

Activarea/dezactivarea blocării pentru copii

Apăsați și țineți apăsați simultan butoanele  și  timp de șapte secunde pentru a activa sau a dezactiva funcția de blocare pentru copii.

Notă: Odată ce funcția de blocare a copiilor este activată, ventilatorul nu va răspunde dacă apăsați orice buton, dar toți indicatorii vor clipi de două ori și ventilatorul va emite un bip de două ori.



Pornirea/oprirea Wi-Fi

Când ventilatorul este pornit, apăsați și mențineți apăsați simultan butoanele  și  timp de șapte secunde pentru a porni sau opri Wi-Fi.

Notă:

- Nu puteți controla ventilatorul prin aplicație dacă Wi-Fi este dezactivat.
- Ventilatorul va utiliza și va salva numele și parola rețelei Wi-Fi pentru conexiunea la rețea.
- Rețeaua Wi-Fi este activată în mod implicit atunci când ventilatorul este pornit.
- Portul UDP 54321 este deschis în mod implicit pentru transmiterea de informații în rețeaua locală.

Resetarea Wi-Fi și restabilirea setărilor din fabrică

Apăsați și mențineți apăsați simultan butoanele  și  timp de șapte secunde. Când auziți un bip lung, conexiunea Wi-Fi a fost resetată și ventilatorul este restabilit cu succes la setările din fabrică. Apoi ventilatorul așteaptă conexiunea. Conexiunea Wi-Fi trebuie resetată în circumstanțele enumerate mai jos:

- Contul Xiaomi cu care este asociat ventilatorul a fost schimbat.
- Routerul la care este conectat ventilatorul a fost schimbat.
- Contul sau parola routerului la care este conectat ventilatorul a fost modificat.
- Aplicația Xiaomi Home nu poate controla ventilatorul.

Status Wi-Fi și descrierea indicatorului:

Status Wi-Fi	În așteptarea conexiunii	Se conectează	Conectat	Nu se poate conecta	Dezactivat
Indicator	Aprindere intermitentă (portocaliu)	Aprindere intermitentă (albastru)	Albastru	Portocaliu	Oprit

Se conectează cu Aplicația Xiaomi Home

Acest produs funcționează cu aplicația Xiaomi Home. Controlați dispozitivul cu aplicația Xiaomi Home.

Scanați codul QR pentru a descărca și a instala aplicația. Veți fi direcționat către pagina de configurare a conexiunii dacă aplicația a fost deja instalată. Sau căutați „Xiaomi Home” în magazinul de aplicații pentru a o descărca și a o instala. Deschideți aplicația Xiaomi Home, atingeți „+” din partea dreapta-sus, apoi urmați instrucțiunile pentru a adăuga dispozitive.

Notă: Este posibil ca versiunea aplicației să fi fost actualizată, urmați instrucțiunile în funcție de versiunea curentă a aplicației.



23816FF7

Îngrijire și întreținere

⚠ ATENȚIE: Asigurați-vă că ventilatorul este deconectat de la alimentare înainte de dezasamblare sau curățare.

Scoaterea grilei frontale

1. Rotiți șurubelnița în sens invers acelor de ceasornic pentru a scoate șuruburile grilei frontale.

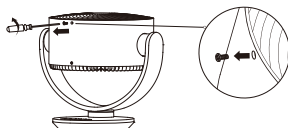

2. Rotiți grila frontală în sens invers acelor de ceasornic până când marcajul grilei frontale se aliniaază cu marcajul de deblocare de pe cadrul grilei, apoi scoateți grila frontală.

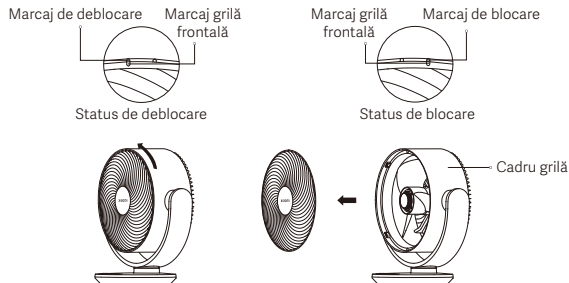

Notă: La instalare, aliniați marcajul grilei frontale cu marcajul de deblocare de pe cadrul grilei, apoi rotiți grila frontală în sensul acelor de ceasornic pentru a alinia marcajul grilei frontale cu marcajul de blocare.

Scoaterea lamei ventilatorului

1. Rotiți în sensul acelor de ceasornic și scoateți butonul lamei ventilatorului.

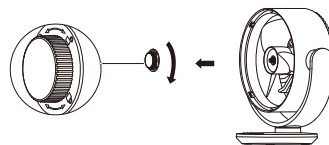

2. Scoateți lama ventilatorului de pe arborele motorului.

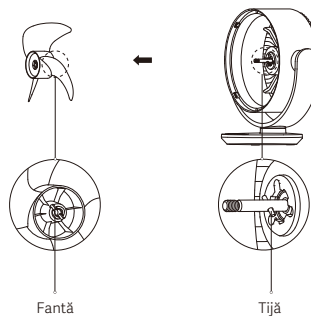

Notă: Când reinstalați, aliniați fanta din spatele lamei ventilatorului cu tija de pe arborele motorului pentru a le fixa în poziție, apoi strângeți butonul lamei ventilatorului pe arborele motorului în sens invers acelor de ceasornic.

Scoaterea grilei spate

1. Rotiți șurubelnița în sens invers acelor de ceasornic pentru a scoate șuruburile grilei spate.

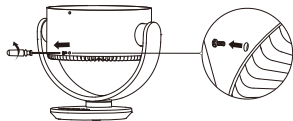

2. Rotiți grila spate în sens invers acelor de ceasornic până când marcajul grilei spate se aliniează cu marcajul de deblocare de pe cadrul grilei, apoi scoateți grila spate.

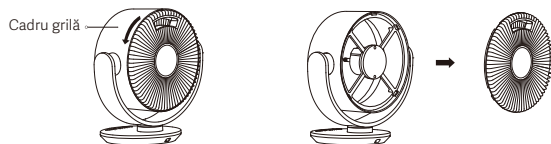
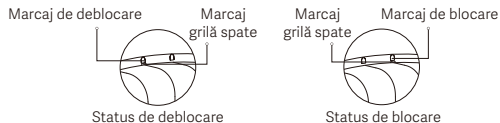

Notă: La instalare, aliniați marcajul grilei spate cu marcajul de deblocare de pe cadrul grilei, apoi rotiți grila spate în sensul acelor de ceasornic pentru a alinia marcajul grilei spate cu marcajul de blocare.

Curățarea ventilatorului

Piese care se pot spăla

Pieșele enumerate mai jos pot fi curățate cu o cârpă moale sau un burete înmuiat în apă sau detergent neutru diluat.



Grila frontală



Lama ventilatorului



Grilă spate

Note:

- După spălare, asigurați-vă că se usucă bine înainte de a reasambla piesele.
- Nu expuneți piesele la lumina directă a soarelui în timpul uscării, utilizării și depozitării.

Piese care nu se pot spăla

Ștergeți ușor următoarele părți folosind o cârpă moale și uscată. Este important să evitați expunerea motorului și a butonului panoului de control la apă.

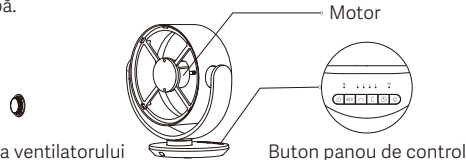

Buton lama ventilatorului

Buton panou de control

⚠️ PRECAUȚII:

- Nu clățiți piesele cu apă.
- Nu folosiți benzină subțire sau ușoară pentru a curăța piesele.

Specificații

Nume	Ventilator electric	Emisie de zgomot	≤60 dB(A)
Model	BPLDS10DM	Lungime cablu de alimentare	1,8 m
Tensiune evaluată	12 V ~	Greutate netă	2,0 kg
Putere evaluată	18 W	Dimensiuni articol	324 × 200 × 334 mm
Conectivitate wireless	Wi-Fi IEEE 802.11 b/g/n 2,4 GHz		
Frecvență radio și putere de transmisie radio			
Specificații RF	Frecvența de lucru	Putere maximă la ieșire	
2,4 GHz Wi-Fi	2412–2472 MHz	<20 dBm	
Bluetooth	2402–2480 MHz	<10 dBm	

Pentru a menține conformitatea cu cerința de expunere la RF, trebuie menținută o distanță de separare de 20 cm între dispozitiv și om.

Cerințe informare produs	Date test
Debit maxim al ventilatorului (F)	22,9 m ³ /min
Putere intrare ventilator (P)	12,8 W
Valoarea serviciului (SV)	1,8 (m ³ /min)/W
Viteza maximă a aerului (C)	3,4 metri/sec
Standard de măsurare pentru valoarea serviciului	EN IEC 60879:2019
Consum de energie	Mod standby: ≤0,48 W Mod standby în rețea: ≤0,94 W
Interval pentru introducerea condiției	Mod standby: ≤5 min Mod standby în rețea: ≤5 min
Nivel de putere sonoră ventilator (LWA)	58 dB(A)
Consum sezonier de energie electrică (Q)	5,76 kWh/a
Date de contact pentru obținerea mai multor informații	Xiaomi Communications Co., Ltd. #019, 9th Floor, Building 6, 33 Xi'erqi Middle Road, Haidian District, Beijing, 100085, China

Adaptor de alimentare

Informații publicate	Valoare și precizie	Unitate
Producător	Shenzhen AMC Technology Co., Ltd.	-
Identificator de model	AD-0181200150EU-18	-
Tensiune de intrare	100-240	V~
Frecvență c.a. la intrare	50/60	Hz
Tensiune de ieșire	5,0/9,0/12,0	V---
Curent de ieșire	2,4/2,0/1,5	A
Putere de ieșire	18,0	W
Eficiență activă medie	85	%
Eficiență la sarcină redusă (10%)	71	%
Consum de energie fără sarcină	0,1	W

Depanare

Problemă	Cauze posibile	Soluție
Ventilatorul nu funcționează.	Ventilatorul nu este conectat la alimentare.	Conectați ventilatorul la o priză electrică care îndeplinește cerințele ventilatorului.
	Adaptorul de alimentare nu este conectat corect.	Conectați corect adaptorul de alimentare.
Ventilatorul nu se poate conecta la Wi-Fi.	Ventilatorul este conectat la o rețea de 5 GHz care nu este acceptată.	Conectați-vă la o rețea Wi-Fi de 2,4 GHz.
	Ventilatorul a fost offline mai mult de o jumătate de oră.	Resetarea conexiunii Wi-Fi.
Lama ventilatorului este blocată.	Lama ventilatorului este blocată de obiecte străine.	Deconectați ventilatorul și îndepărtați obiectele străine.
Funcția de oscilație nu funcționează.	Ventilatorul se află în starea de auto-oscilație.	Este normal. Așteptați finalizarea procesului de calibrare, care nu depășește 15 secunde.
Butonul funcționează defectuos sau nu are niciun răspuns.	Funcția de blocare pentru copii este activată.	Dezactivați funcția de blocare pentru copii.
Fluxul de aer este slab.	Fluxul de aer este blând în modul briză naturală.	Este normal. Puteți comuta modul sau viteza după cum doriți.
	Există obiecte străine pe lama ventilatorului sau grilă.	Îndepărtați obiectele străine.

Informații de conformitate cu reglementările

Europa — Declarație de conformitate UE



Prin prezenta, Xíao mi Communications Co., Ltd. declară că echipamentul radio tip BPLDS10DM este conform cu Directiva 2014/53/UE.

Textul complet al declarației de conformitate UE este disponibil la următoarea adresă internet:

<https://www.mi.com/global/service/support/declaration.html>

Informații privind reciclarea și eliminarea



Toate produsele care poartă acest simbol reprezintă deșeuri de echipamente electrice și electronice (DEEE, conform Directivei 2012/19/UE), care nu trebuie amestecate cu deșeuri menajere nesortate. În schimb, trebuie să protejați sănătatea umană și mediul înconjurător prin predarea deșeurilor de echipamente la un punct de colectare desemnat pentru reciclarea deșeurilor de echipamente electrice și electronice, autorizat de către autoritățile guvernamentale sau locale. Casarea și reciclarea corecte contribuie la evitarea potențialelor consecințe negative asupra mediului înconjurător și a sănătății umane. Contactați instalatorul sau autoritățile locale pentru mai multe informații despre localizarea punctelor de colectare, precum și despre clauzele și condițiile acestora.

Pentru manualul în format electronic detaliat, accesați www.mi.com/global/support/user-guide

NOTIFICARE PRIVIND GARANȚIA

ACEASTĂ GARANȚIE VĂ ACORDĂ ANUMITE DREPTURI, DAR ESTE POSIBIL SĂ AVEȚI ȘI ALTE DREPTURI, CONFORM LEGILOR DIN ȚARA, PROVINCIA SAU STATUL DVS. ÎNTR-ADEVĂR, ÎN UNELE ȚĂRI, PROVINCII SAU STATE, LEGEA PRIVIND PROTECȚIA CONSUMATORULUI ESTE POSIBIL SĂ IMPUNĂ O PERIOADĂ MINIMĂ DE GARANȚIE. CU EXCEPȚIA CAZURILOR ÎN CARE LEGISLAȚIA PERMITE, XIAOMI NU EXCLUDE, NU LIMITEAZĂ ȘI NU SUSPENDĂ NICIUN DREPT PE CARE ESTE POSIBIL SĂ-L AVEȚI. PENTRU A ÎNȚELEGE COMPLET DREPTURILE PE CARE LE AVEȚI, VĂ INVITĂM SĂ CONSULTAȚI LEGISLAȚIA DIN ȚARA PROVINCIA SAU STATUL DVS.

1. GARANȚIE LIMITATĂ PENTRU PRODUS

XIAOMI garantează că Produsele nu au defecte materiale și de manoperă în condiții de utilizare normale și când sunt utilizate în conformitate cu manualul Produsului respectiv, în timpul Perioadei de garanție.

Durata și condițiile care privesc respectivele garanții sunt prevăzute în legislația locală aferentă. Pentru mai multe informații despre avantajele legate de garanție pentru consumatori, consultați site-ul web oficial al Xiaomi <https://www.mi.com/global/support/warranty>.

Xiaomi garantează cumpărătorului original că Produsul său Xiaomi nu prezintă defecte materiale sau de manoperă în condițiile unei utilizări normale în perioada menționată mai sus.

Xiaomi nu garantează că funcționarea Produsului va fi fără întreruperi sau erori.

Xiaomi nu deține responsabilitatea pentru daunele cauzate de nerespectarea instrucțiunilor aferente utilizării Produsului.

2. REMEDII

Dacă se descoperă un defect hardware și o solicitare validă este primită de Xiaomi pe parcursul Perioadei de garanție, Xiaomi fie (1) va repara gratuit produsul, fie (2) va înlocui produsul, fie (3) va restitui suma achitată pentru Produs, mai puțin eventualele costuri de transport.

3. CUM SĂ OBTINEȚI SERVICE ÎN PERIOADA DE GARANȚIE

Pentru a obține servicii de garanție, trebuie să livrați Produsul în ambalajul original sau într-un ambalaj echivalent, oferind un nivel de protecție egal Produsului, la adresa specificată de Xiaomi. Cu excepția situațiilor interzise de legislația aplicabilă, Xiaomi vă poate solicita să prezentați probe sau dovada de cumpărare și/sau să respectați cerințele de înregistrare înainte de a primi serviciul de garanție.

4. EXCLUDERI ȘI LIMITĂRI

Cu excepția cazurilor în care Xiaomi stipulează altminteri, această Garanție limitată se aplică numai Produsului fabricat de către sau pentru Xiaomi și care poate fi identificat prin mărcile comerciale, denumirea comercială sau prin sigla „Xiaomi” sau „Mi”.

Garanția limitată nu se aplică în cazurile de (a) deteriorări rezultate din dezastre naturale sau forță divină, de exemplu: fulgere, tornade, inundații, incendii, cutremure sau alte cauze externe; (b) neglijență; (c) utilizare comercială; (d) alterări sau modificări la orice componentă a Produsului; (e) defectiuni provocate

de utilizarea împreună cu produse ce nu aparțin Xiaomi; (f) defecțiuni cauzate de accident, abuz sau utilizare incorectă; (g) defecțiuni cauzate de operarea Produsului în afara scenariilor de utilizare permise sau intenționate, descrise de către Xiaomi, sau la tensiuni sau cu surse de alimentare incorecte sau (h) defecțiuni cauzate de operațiuni de service (inclusiv upgrade-uri și extensii) realizate de alte persoane decât reprezentanți ai Xiaomi.

Copierea de rezervă a tuturor datelor, produselor software sau a altor materiale pe care este posibil să le fi stocat sau păstrat pe produs este responsabilitatea dvs. Este foarte posibil ca datele, software-ul sau alte materiale din echipament să se piardă sau să fie reformatate în cursul procedurilor de service, iar Xiaomi nu este responsabilă pentru deteriorarea sau pierderea lor.

Niciun distribuitor, agent sau angajat Xiaomi nu este autorizat să efectueze nicio modificare, extensie sau adăugire la această Garanție limitată. Dacă orice condiție din acest document este considerată ilegală sau neaplicabilă, legalitatea sau aplicabilitatea celorlalte condiții nu va fi afectată sau modificată.

Cu excepția cazurilor în care legislația interzice sau Xiaomi a promis altminteri, serviciile post-vânzări vor fi limitate la țara sau regiunea în care s-a efectuat achiziția inițială.

Produsele care nu au fost importate și/sau nu au fost produse de Xiaomi cu respectarea legislației și/sau care nu au fost achiziționate legal de la Xiaomi sau de la un distribuitor oficial al Xiaomi nu sunt acoperite de aceste garanții. Conform legislației în vigoare, este posibil să beneficiați de garanții de la distribuitorul neoficial care v-a vândut produsul. Prin urmare, Xiaomi vă invită să contactați distribuitorul de la care ați achiziționat produsul.

Prezentele garanții nu se aplică în Hong Kong și în Taiwan.

5. GARANȚII IMPLICITE

Cu excepția situațiilor în care acest lucru este interzis de legislația în vigoare, toate garanțiile implicite (inclusiv garanțiile legate de mercantabilitate și adecvarea pentru un anumit scop) vor avea o durată limitată, cel mult egală cu durata maximă a acestei garanții limitate. Unele jurisdicții nu permit limitări pentru durata unei garanții implicite, astfel că limitarea de mai sus nu se va aplica în aceste cazuri.

6. LIMITAREA DAUNELOR

Cu excepția situațiilor în care acest lucru este interzis de legislația în vigoare, Xiaomi nu este răspunzătoare pentru niciun fel de daună cauzată de accidente, indirectă, specială sau prin consecuție, inclusiv, fără a se limita la, daune rezultate din încălcarea garanției exprese sau implicite, chiar și când Xiaomi a fost informată de posibilitatea apariției unor astfel de daune. Unele jurisdicții nu permit excluderea sau limitarea daunelor speciale, indirecte sau prin consecuție, astfel că este posibil ca limitarea sau excluderea de mai sus să nu se aplice în cazul dvs.

7. CONTACTE XIAOMI

Pentru clienți, vizitați site-ul web: <https://www.mi.com/global/support/warranty>

Persoana de contact pentru activități de service post-vânzări poate fi orice persoană din rețeaua de service autorizat a Xiaomi, distribuitori autorizați ai Xiaomi sau distribuitorul final care v-a vândut produsele. Dacă aveți nelămuriri, contactați persoana relevantă, așa cum este ea identificată de către Xiaomi.

Veiligheidsinstructies

Lees vóór gebruik deze handleiding zorgvuldig door en bewaar deze om later te kunnen raadplegen.

WAARSCHUWINGEN

Verkeerd gebruik kan leiden tot elektrische schokken, brand, persoonlijk letsel, of andere schade.

- Dit apparaat kan worden gebruikt door kinderen van 8 jaar en ouder en door personen met een fysieke, zintuiglijke of mentale beperking of gebrek aan ervaring en kennis, mits ze onder toezicht staan of instructies hebben ontvangen met betrekking tot het veilige gebruik van het apparaat en de gevaren hiervan begrijpen. Kinderen mogen niet met het apparaat spelen. Het apparaat mag niet worden schoongemaakt of onderhouden door kinderen tenzij ze onder toezicht staan.
- Dit apparaat is niet bedoeld voor gebruik door mensen (waaronder kinderen) met een fysieke, zintuiglijke, of mentale handicap, of gebrek aan ervaring en kennis, tenzij ze onder toezicht staan van of instructies hebben gekregen over het gebruik van het apparaat door een persoon die verantwoordelijk is voor hun veiligheid.
- Kinderen moeten onder toezicht staan om ervoor te zorgen dat ze niet met het apparaat spelen.
- Het apparaat mag alleen worden gebruikt met de bij het apparaat geleverde voedingsadapter <AD-0181200150EU-18>.
- Zorg ervoor dat de ventilator niet is aangesloten op de stroomvoorziening voordat u de beschermkap verwijderd.
- Wanneer de voedingsadapter is beschadigd, moet het worden vervangen door de

fabrikant, de servicedealer van de fabrikant of vergelijkbaar gekwalificeerde personen om gevaar te voorkomen.

- Onder normale omstandigheden moet er een minimumafstand van 20 cm tussen de antenne en het lichaam van de gebruiker aangehouden worden.
- Alvorens het apparaat schoon te maken of ander onderhoud uit te voeren, moet het apparaat zijn losgekoppeld van de stroomvoorziening.
- Deze ventilator niet gebruiken op een plaats waar deze gemakkelijk om kan vallen of in de buurt van andere onstabiele voorwerpen.
- De ventilator niet gebruiken in zeer stoffige omgevingen om te voorkomen dat deze beschadigd raakt.
- Deze ventilator niet gebruiken in warme en vochtige omgevingen zoals een badkamer.
- Deze ventilator niet gebruiken als de voedingsadapter beschadigd is of als de stekker loszit.
- Deze ventilator niet gebruiken als het voorste en achterste rooster niet zijn geïnstalleerd of loszitten.
- Dit product niet laten gebruiken door kinderen of volwassenen die deze ventilator niet kunnen bedienen.
- Probeer deze ventilator niet zelf uit elkaar te halen of te repareren.
- Knijp, buig of draai het snoer niet teveel om te voorkomen dat de draden bloot komen te liggen of breken.
- Steek geen vingers of vreemde voorwerpen in de roosters of de draaiende ventilatorbladen.

- Houd haar en stoffen uit de buurt van de ventilator om te voorkomen dat deze vast komen te zitten in de ventilator.
- Gebruik geen ongeschikt stopcontact.

Voorzorgsmaatregelen

Voedingsadapter

- Trek de stekker van het snoer uit het stopcontact, voordat u de ventilator onderhoudt of verplaatst.
- Trek altijd aan de stekker en niet aan het snoer om de voedingsadapter uit het stopcontact te halen.
- Nadat u de voedingsadapter op de stroomaansluiting van de ventilator heeft aangesloten, mag u niet met kracht aan de kabel van de voedingsadapter en de verbinding tussen de voedingsadapter en de ventilator trekken of schudden. Dit om schade te voorkomen die de normale werking kan beïnvloeden.

Tijdens het gebruik

- Stop onmiddellijk met het gebruik van de ventilator als deze vreemde geluiden maakt, een onaangename geur afgeeft, te heet wordt, omvalt, schudt of andere storingen vertoont.
- De kop van de ventilator niet herhaaldelijke schudden om schade aan het interne transmissiemechanisme te voorkomen.
- Niet op de ventilator leunen of deze kantelen als de ventilator draait.

Verplaatsen

- Zet de ventilator op stand-by en trek de stekker uit het stopcontact voordat u deze verplaatst.
- Wanneer u deze verplaatst, pakt u de handgreep met één hand vast en houdt u met de andere hand de voet vast. Zo voorkomt u dat deze eraf valt en u letsel oploopt.

Productoverzicht

Voorraanzicht

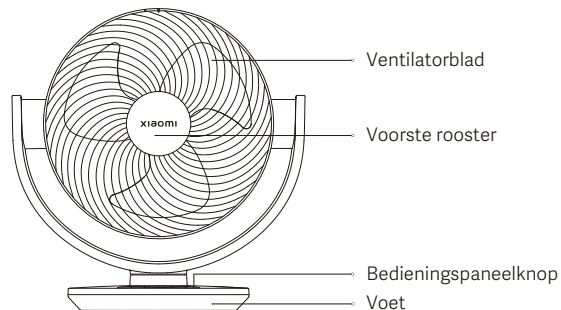

Achteraanzicht

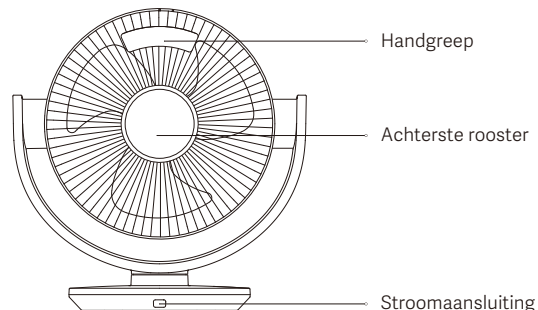

Bedieningspaneelknop

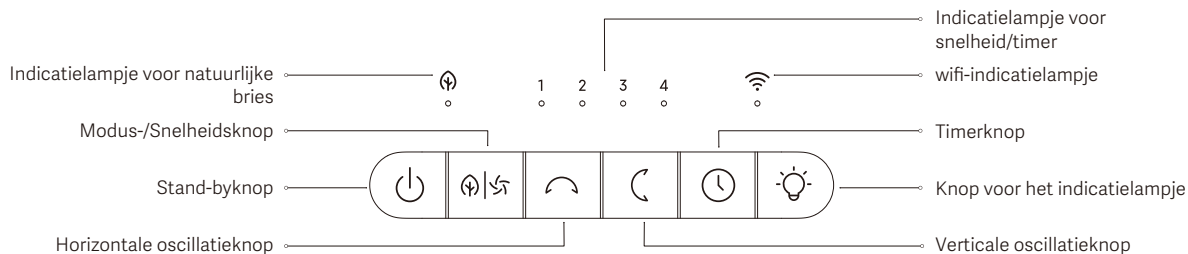

Opmerking: Afbeeldingen van het product en accessoires in de gebruikershandleiding zijn alleen ter referentie. Het daadwerkelijke product en de functionaliteit kunnen variëren door productverbeteringen.

Hoe te gebruiken

Aansluiten op een stopcontact

Sluit de voedingsadapter aan op de stroomaansluiting van de ventilator en steek de stekker in het stopcontact. Als u een pieptoon hoort, is de ventilator met succes aangesloten op de stroomvoorziening.



Inschakelen/op stand-by

Druk op de knop  om de ventilator in te schakelen of op stand-by te zetten.

De snelheid veranderen

Druk op de knop  om de snelheid te veranderen, en het bijbehorende indicatielampje voor de snelheid gaat branden (zie de tabel hieronder). Nadat de ventilator is uitgeschakeld en weer wordt ingeschakeld, is de snelheid de snelheid die het laatst gebruikt is.



Indicatielampje	1	2	3	4
Snelheidsniveau	Langzaam	Gemiddeld	Snel	Turbo
Status van het indicatielampje	●●●●	●●●●	●●●●	●●●●

Opmerking: ● betekent dat het indicatielampje brandt; ● betekent dat het indicatielampje uit is.

De modus veranderen

Houd de knop  drie seconden ingedrukt om te wisselen tussen modus voor directe bries en natuurlijke bries. Het indicatielampje voor natuurlijke bries blijft branden in de modus voor natuurlijke bries en gaat uit in de modus voor directe bries.

De oscillatie instellen

- Druk op de knop  om de horizontale oscillatie in of uit te schakelen. De standaard hoek is 120°, en u kunt de horizontale oscillatiehoek in de app instellen op 30°, 60°, 90° en 120°.
- Druk op de knop  om de verticale oscillatie in of uit te schakelen. De standaard hoek is 100°, en u kunt de verticale oscillatiehoek in de app instellen op 30°, 60°, 90° en 100°.
- Wanneer de ventilator voor de eerste keer wordt ingeschakeld of wanneer deze is teruggezet naar de fabrieksinstellingen, kalibreert deze automatisch de oscillatiehoek.
- De ventilator wordt gekalibreerd aan de linkerkant tijdens horizontale oscillatie en aan de bovenkant tijdens verticale oscillatie. Het is normaal dat de kop van de ventilator even pauzeert (niet langer dan 15 seconden) tijdens het kalibreren.
- De kop van de ventilator niet handmatig aanpassen. Anders kan de ventilator hoekafwijkingen vertonen tijdens het oscilleren of in stand-by, en zelfs helemaal stoppen met oscilleren.

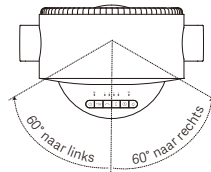

120° horizontale oscillatie

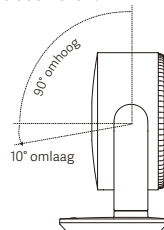

100° verticale oscillatie

De timer instellen

Druk op de knop  om de timer in te stellen: 1 uur, 2 uur, 3 uur, 4 uur en uitgeschakeld. De bijbehorende indicatielampjes blijven vijf seconden branden (raadpleeg de onderstaande tabel) waarna het indicatielampje weer de huidige snelheid aangeeft.



Timer	Uitgeschakeld	1 uur	2 uur	3 uur	4 uur
Indicatielampje	•••••	*••••	**•••	***••	****•

Opmerking: * betekent dat het indicatielampje brandt; • betekent dat het indicatielampje uit is.

Het indicatielampje in-/uitschakelen



Druk op de knop  om het indicatielampje in/uit te schakelen.

Het kinderslot inschakelen/uitschakelen

Houd de knoppen  en  zeven seconden tegelijkertijd ingedrukt om het kinderslot in of uit te schakelen.

Opmerking: Zodra de functie van het kinderslot is ingeschakeld, zal de ventilator niet reageren als er een knop wordt ingedrukt. In plaats daarvan knipperen alle indicatielampjes twee keer en piept de ventilator twee keer.



wifi in-/uitschakelen

Houd, terwijl de ventilator is ingeschakeld, de knoppen  en  zeven seconden tegelijkertijd ingedrukt om de wifi in of uit te schakelen.

Opmerkingen:

- U kunt de ventilator niet via de app bedienen als de wifi is uitgeschakeld.
- De ventilator gebruikt de wifinaam en het wifwachtwoord voor de netwerkverbinding en slaat deze op.
- Wifi is standaard ingeschakeld wanneer de ventilator wordt ingeschakeld.
- De UDP 54321-aansluiting staat standaard open voor de overdracht van informatie binnen het lokale netwerk.

De wifi resetten en de fabrieksinstellingen herstellen

Houd de knoppen  en  zeven seconden tegelijkertijd ingedrukt. Wanneer u een lange pieptoon hoort, is de wifi-verbinding gereset en is de ventilator met succes teruggezet naar de fabrieksinstellingen. Vervolgens wacht de ventilator op verbinding. De wifi-verbinding moet gereset worden in de onderstaande omstandigheden:

- Het Xiaomi Account waarmee de ventilator gekoppeld is, is gewijzigd.
- De router waarmee de ventilator verbonden is, is gewijzigd.
- Het account of wachtwoord van de router waarmee de ventilator is verbonden, is gewijzigd.
- De Xiaomi Home-app kan de ventilator niet bedienen.

wifi-status & omschrijving van de indicatielampjes:

wifi-status	Wachten op verbinding	Verbinden	Verbonden	Kon niet verbonden worden	Uitgeschakeld
Indicatielampje	Knippert oranje	Knippert blauw	Blauw	Oranje	Uit

Verbinding maken met de Xiaomi Home-app

Dit product kan gebruikt worden met de Xiaomi Home-app. Gebruik de Xiaomi Home-app om uw apparaat te bedienen.

Scan de QR-code om de app te downloaden en installeren. U wordt doorverwezen naar de pagina voor verbindinginstellingen als de app al is geïnstalleerd. Of zoek "Xiaomi Home" in de app store om deze te downloaden en te installeren.

Open de Xiaomi Home-app, tik rechtsboven op "+" en volg de aanwijzingen om uw apparaat toe te voegen.

Opmerking: De versie van de app kan zijn geüpdatet, volg de instructies van de huidige app-versie.



23816FF7

Verzorging en onderhoud

! VOORZICHTIG: Zorg ervoor dat de ventilator is losgekoppeld van de stroom voordat u deze uit elkaar haalt of schoonmaakt.

Het voorste rooster verwijderen

1. Draai de schroevendraaier naar links om de schroeven van het voorste rooster te verwijderen.

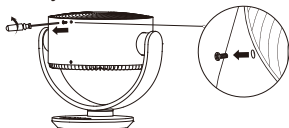

2. Draai het voorste rooster naar links totdat de markering van het voorste rooster zich op één lijn bevindt met de ontgrendelingsmarkering op het frame van het rooster, verwijder vervolgens het voorste rooster.

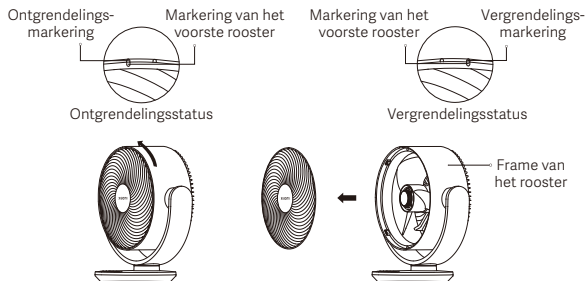

Opmerking: Lijn bij het installeren de markering van het voorste rooster uit met de ontgrendelingsmarkering op het frame van het rooster. Draai vervolgens het voorste rooster naar rechts om de markering van het voorste rooster uit te lijnen met de vergrendelingsmarkering.

Het ventilatorblad verwijderen

1. Draai naar rechts en verwijder de knop van het ventilatorblad.

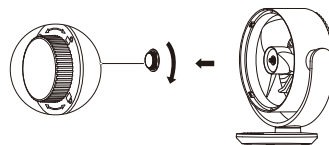

2. Verwijder het ventilatorblad van de motoras.

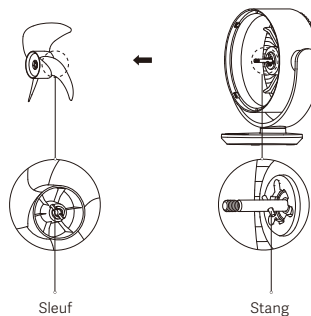

Opmerking: Lijn bij het opnieuw installeren de sleuf achter het ventilatorblad uit met de stang op de motoras om ze op hun plaats te bevestigen. Draai vervolgens de knop van het ventilatorblad naar links vast op de motoras.

Het achterste rooster verwijderen

1. Draai de schroevendraaier naar links om de schroeven van het achterste rooster te verwijderen.

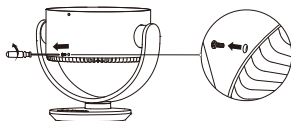

2. Draai het achterste rooster naar links totdat de markering van het achterste rooster zich op één lijn bevindt met de ontgrendelingsmarkering op het frame van het rooster. Verwijder vervolgens het achterste rooster.

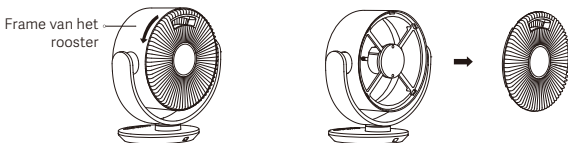

Opmerking: Lijn bij het installeren de markering van het achterste rooster uit met de ontgrendelingsmarkering op het frame van het rooster. Draai vervolgens het achterste rooster naar rechts om de markering van het achterste rooster uit te lijnen met de vergrendelingsmarkering.

De ventilator schoonmaken

Onderdelen die schoongemaakt kunnen worden

De hieronder vermelde onderdelen kunnen schoongemaakt worden met een zachte doek of spons met behulp van water of neutraal reinigingsmiddel.



Voorste rooster



Ventilatorblad



Achterste rooster

Opmerkingen:

- Maak na het schoonmaken de onderdelen goed droog voordat u deze weer in elkaar zet.
- Stel de onderdelen niet bloot aan direct zonlicht tijdens het drogen, gebruiken en opslaan.

Onderdelen die niet schoongemaakt kunnen worden

Veeg de volgende onderdelen voorzichtig schoon met een zachte, droge doek. Het is belangrijk dat de motor en de knop van het bedieningspaneel niet aan water worden blootgesteld.

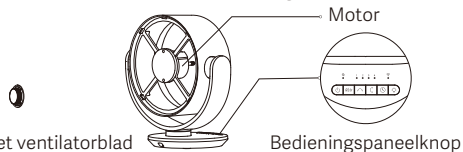

⚠ **VOORZICHTIG:**

- Spoel de onderdelen niet af met water.
- Gebruik geen verdunner of lichte benzine om onderdelen schoon te maken.

Specificaties

Naam	Elektrische ventilator	Geluidsemissie	≤ 60 dB(A)
Model	BPLDS10DM	Snoerlengte	1,8 m
Nominale spanning	12 V ~	Nettogewicht	2,0 kg
Nominaal vermogen	18 W	Itemafmetingen	324 × 200 × 334 mm
Draadloze connectiviteit	wifi IEEE 802.11 b/g/n 2,4 GHz		
Radiofrequentie en radio-transmissievermogen			
RF Specificatie	Werkfrequentie	Maximaal uitgangsvermogen	
2,4 GHz wifi	2412–2472 MHz	< 20 dBm	
Bluetooth	2402–2480 MHz	< 10 dBm	

Om te voldoen aan de RF-blootstellingseis, moet er een afstand van 20 cm tussen het apparaat en een persoon worden aangehouden.

Vereisten voor productinformatie	Testgegevens
Maximale luchtdebiet ventilator (F)	22,9 m ³ /min
Ingangsvermogen ventilator (P)	12,8 W
Servicewaarde (SV)	1,8 (m ³ /min)/W
Maximale lichtsnelheid (C)	3,4 meter/sec
Meetnorm voor servicewaarde	EN IEC 60879:2019
Energieverbruik	Stand-bymodus: ≤ 0,48 W Stand-bymodus op netwerk: ≤ 0,94 W
Tijd om de voorwaarde in te voeren	Stand-bymodus: ≤ 5 min Stand-bymodus op netwerk: ≤ 5 min
Geluidsvermogen-niveau ventilator (LWA)	58 dB(A)
Seizoensgebonden elektriciteitsverbruik (Q)	5,76 kWh/a
Contactgegevens voor het verkrijgen van meer informatie	Xiaomi Communications Co., Ltd. #019, 9th Floor, Building 6, 33 Xi'erqi Middle Road, Haidian District, Beijing, 100085, China

Voedingsadapter

Gepubliceerde informatie	Waarde en precisie	Eenheid
Fabrikant	Shenzhen AMC Technology Co., Ltd.	-
Modelidentificatienummer	AD-0181200150EU-18	-
Ingangsspanning	100-240	V~
Ingang AC-frequentie	50/60	Hz
Uitgangsspanning	5,0/9,0/12,0	V---
Uitgangsstroom	2,4/2,0/1,5	A
Uitgangsvermogen	18,0	W
Gemiddelde actieve efficiëntie	85	%
Efficiëntie bij lage lading (10%)	71	%
Energieverbruik zonder lading	0,1	W

Problemen oplossen

Probleem	Mogelijke oorzaken	Oplossing
De ventilator werkt niet.	De ventilator is niet aangesloten op de stroom.	Sluit de ventilator aan op een stopcontact dat voldoet aan de eisen van de ventilator.
	De voedingsadapter is niet goed aangesloten.	Sluit de voedingsadapter goed aan.
De ventilator kan geen verbinding met wifi maken.	De ventilator is verbonden met een 5 GHz netwerk dat niet wordt ondersteund.	Verbind met een 2,4 GHz wifi-netwerk.
	De ventilator is al meer dan 30 minuten offline.	Reset de wifi-verbinding.
Het ventilatorblad zit vast.	Het ventilatorblad zit vast door vreemde voorwerpen.	Trek de stekker van de ventilator uit het stopcontact en verwijder de vreemde voorwerpen.
De oscillatiefunctie werkt niet.	De ventilator bevindt zich in de automatische oscillatiestand.	Het is normaal. Wacht tot het kalibratieproces voltooid is. Dit duurt niet langer dan 15 seconden.
Knop werkt niet of reageert niet.	De functie van het kinderslot is ingeschakeld.	Schakel de kinderslotfunctie uit.
Er is weinig luchtstroom.	De luchtstroom is zacht in de modus voor natuurlijke bries.	Het is normaal. U kunt de modus of snelheid naar wens veranderen.
	Er zitten vreemde voorwerpen op het ventilatorblad of het rooster.	Verwijder de vreemde voorwerpen.

Informatie naleven van de wet- en regelgeving

Europa — EU-conformiteitsverklaring



Hierbij verklaart Xiaomi Communications Co., Ltd. dat de radioapparatuur type BPLDS10DM voldoet aan Richtlijn 2014/53/EU. De volledige tekst van de EU-conformiteitsverklaring is beschikbaar op het volgende internetadres:
<https://www.mi.com/global/service/support/declaration.html>

Informatie over recycling en verwijdering



Alle producten met dit symbool behoren tot afgedankte elektrische en elektronische apparatuur (AEEA zoals in Richtlijn 2012/19/EU) en mogen niet worden vermengd met ongesorteerd huishoudelijk afval. In plaats daarvan moet u de volksgezondheid en het milieu beschermen door uw afgedankte apparatuur in te leveren bij een van de aangewezen inzamelpunten voor de recycling van afgedankte elektrische en elektronische apparatuur, ingericht door de overheid of plaatselijke autoriteiten. Correcte verwijdering en recycling zal mogelijk negatieve gevolgen voor het milieu en de algemene gezondheid helpen voorkomen. Neem contact op met de installateur of uw plaatselijke autoriteiten voor meer informatie over de locaties en de voorwaarden van deze inzamelpunten.

Een uitgebreide elektronische handleiding vindt u op www.mi.com/global/support/user-guide

GARANTIEVERKLARING

DEZE GARANTIE VERLEENT U SPECIFIEKE RECHTEN. MOGELIJK BESCHIKT U OOK OVER ANDERE RECHTEN OP GROND VAN DE WETGEVING IN UW LAND, PROVINCIE OF STAAT. IN SOMMIGE LANDEN, PROVINCIËS OF STATEN KAN ER IN DE CONSUMENTENWETGEVING EEN MINIMALE GARANTIEPERIODE WORDEN OPGELEGD. ANDERE RECHTEN WAAROVER U MOGELIJK BESCHIKT, WORDEN DOOR XIAOMI NIET UITGESLOTEN, BEPERKT OF OPGESCHORT, TENZIJ DIT BIJ WET IS TOEGESTAAN. VOOR EEN VOLLEDIG INZICHT IN UW RECHTEN RADEN WE U AAN DE WETGEVING VAN UW LAND, PROVINCIE OF STAAT TE RAADPLEGEN.

1. BEPERKTE PRODUCTGARANTIE

XIAOMI garandeert dat de Producten bij normaal gebruik en gebruik in overeenstemming met de gebruikershandleiding voor het betreffende Product gedurende de Garantieperiode vrij zijn van defecten in de materialen en het vakmanschap.

De duur en de voorwaarden die verband houden met juridische garanties worden bepaald in de toepasselijke lokale wetgeving. Raadpleeg voor meer informatie over de garantievoorwaarden voor de klant de officiële website van Xiaomi <https://www.mi.com/global/support/warranty>.

Xiaomi garandeert de oorspronkelijke koper dat het Xiaomi-product bij normaal gebruik gedurende de hiervoor genoemde periode vrij is van defecten in de materialen en het vakmanschap.

Xiaomi garandeert niet dat de werking van het Product ononderbroken of storingsvrij is.

Xiaomi is niet aansprakelijk voor schade als gevolg van het niet volgen van de instructies die verband houden met het gebruik van het Product.

2. VERHAAL

Indien er binnen de garantieperiode een hardwaredefect optreedt en een geldige claim wordt ontvangen door Xiaomi, zal Xiaomi 1) het Product kosteloos repareren, 2) het Product vervangen, of 3) de aanschafprijs van het Product terugbetalen, uitgezonderd eventuele verzendkosten.

3. VERKRIJGEN VAN GARANTIESERVICE

Voor het verkrijgen van garantieservice moet u het Product, in de originele verpakking of een soortgelijke verpakking die een gelijke mate van bescherming biedt aan het Product, sturen naar het door Xiaomi verstrekte adres. Xiaomi kan, voor zover niet verboden in de toepasselijke wetgeving, verlangen dat u een aankoopbewijs overlegt en/of voldoet aan de registratievereisten voordat u garantieservice ontvangt.

4. UITSLUITINGEN EN BEPERKINGEN

Tenzij anders voorgeschreven door Xiaomi, is deze beperkte garantie uitsluitend van toepassing op het door of voor Xiaomi geproduceerde Product dat kan worden geïdentificeerd door de handelsmerken, de handelsnaam of het logo 'Xiaomi' of 'Mi'.

De beperkte garantie is niet van toepassing op: a) schade als gevolg van natuurrampen, zoals blikseminslagen, tornado's, overstromingen, brand, aardbevingen of andere externe oorzaken; b) nalatigheid; c) commercieel gebruik; d) wijzigingen of aanpassingen in enig deel van het Product; e) schade als gevolg van gebruik met niet-Xiaomi-producten; f) schade als gevolg van ongelukken, misbruik of verkeerd gebruik; g) schade als gevolg van het gebruik van het Product buiten het toegestane of beoogde gebruik zoals beschreven door Xiaomi of met een niet-geschikt voltage of elektrische voeding; h) schade als gevolg van

servicewerkzaamheden (waaronder upgrades en uitbreidingen) die zijn uitgevoerd door een persoon die geen vertegenwoordiger van Xiaomi is; of i) het niet opvolgen van instructies met betrekking tot het gebruik van het Product.

Het is uw verantwoordelijkheid om een reservekopie te maken van eventuele gegevens, software of andere materialen die mogelijk zijn opgeslagen of bewaard op het product. De kans is groot dat de gegevens, software en andere materialen in de apparatuur verloren gaan of opnieuw worden geformatteerd tijdens de servicewerkzaamheden. Xiaomi is niet verantwoordelijk voor dergelijke schade of verlies.

Wederverkopers, vertegenwoordigers en werknemers van Xiaomi zijn niet bevoegd om wijzigingen, verlengingen of aanvullingen aan te brengen in deze beperkte garantie. Indien een bepaling als onrechtmatig of niet-afdwingbaar wordt bestempeld, heeft dit geen invloed op noch vormt dit een belemmering van de rechtmatigheid en de afdwingbaarheid van de overige bepalingen.

Uitgezonderd zoals bij wetgeving verboden of anderszins beloofd door Xiaomi is de klantenservice na verkoop beperkt tot het land of de regio waar de oorspronkelijke aankoop heeft plaatsgevonden.

Producten die niet naar behoren zijn ingevoerd en/of die niet naar behoren zijn geproduceerd door Xiaomi en/of niet naar behoren zijn verkregen van Xiaomi of een officiële wederverkoper van Xiaomi, vallen niet onder deze garanties. Volgens toepasbare wet haalt u mogelijk voordeel uit garanties van de niet-officiële verkoper die het product heeft verkocht. Xiaomi vraagt u daarom contact op te nemen met de verkoper van wie u het product hebt gekocht.

De huidige garanties zijn niet van toepassing in Hong Kong en Taiwan.

5. IMPLICIETE GARANTIES

Uitgezonderd voor zover bij wet verboden, zijn alle impliciete garanties (waaronder garanties betreffende verkoopbaarheid en geschiktheid voor een bepaald doel) beperkt tot de duur van deze beperkte garantie. Sommige rechtsgebieden staan geen beperkingen van de duur van een impliciete garantie toe en de bovenstaande beperking wordt in die gevallen niet toegepast.

6. SCHADEBEPERKING

Uitgezonderd voor zover bij wet verboden, is Xiaomi niet aansprakelijk voor eventuele schade als gevolg van een ongeluk, indirecte, speciale of gevolgschade, waaronder, maar niet beperkt tot, het verlies van winst, inkomsten of gegevens, schade als gevolg van een schending van een uitdrukkelijke of impliciete garantie of voorwaarde of op grond van een andere juridische theorie, zelfs niet wanneer Xiaomi is geïnformeerd over de mogelijkheid van dergelijke schade. Sommige rechtsgebieden staan de uitsluiting of beperking van speciale, indirecte, of gevolgschade niet toe, dus het kan zijn dat bovenstaande beperking of uitsluiting niet op u van toepassing is.

7. CONTACT MET XIAOMI

Klanten kunnen naar de website <https://www.mi.com/global/support/warranty> gaan.

De contactpersoon voor klantenservice na verkoop mag iedere persoon zijn die deel uitmaakt van het erkende servicenetwerk van Xiaomi, erkende distributeurs van Xiaomi of de eindverkoper die producten aan u heeft verkocht. Indien u twijfels hebt, neemt u contact op met de door Xiaomi aangewezen persoon.

Bezpečnostní pokyny

Před použitím výrobku si pečlivě přečtěte tuto příručku a uschovejte ji pro budoucí potřebu.

VÝSTRAHA

Nesprávné použití může vést k úrazu elektrickým proudem, požáru, zranění osob nebo jiným škodám.

- Toto zařízení mohou používat děti od věku 8 let a osoby se sníženými fyzickými, smyslovými nebo mentálními schopnostmi nebo nedostatkem zkušeností a vědomostí, pouze pokud je jim poskytnut dohled a vedení týkající se bezpečného použití zařízení a pochopení případných rizik. Děti by si neměly se zařízením hrát. Čištění a uživatelskou údržbu by neměly provádět děti bez dohledu.
- Toto zařízení není určeno k použití osobami (včetně dětí) se sníženými fyzickými, smyslovými nebo mentálními schopnostmi nebo nedostatkem zkušeností a vědomostí, pokud jim není poskytnut dohled a vedení týkající se použití zařízení osobou, která zodpovídá za jejich bezpečnost.
- Děti musí být pod dohledem, aby si se spotřebičem nehrály.
- Zařízení lze používat pouze s napájecím adaptérem <AD-0181200150EU-18> dodaným se zařízením.
- Před sejmutím krytu se ujistěte, že je ventilátor vypnut z elektrické sítě.
- Pokud je napájecí adaptér poškozen, musí být vyměněn výrobcem, jeho servisním zástupcem nebo podobně kvalifikovanou osobou, aby se předešlo nebezpečí.

- Při běžném použití tohoto zařízení by se měla udržovat vzdálenost mezi anténou a tělem uživatele alespoň 20 cm.
- Před čištěním nebo jinou údržbou musí být zařízení odpojeno od elektrické sítě.
- Nepoužívejte tento ventilátor na místě, kde by se snadno převrátil, nebo kde jsou v blízkosti jiné nestabilní předměty.
- Nepoužívejte ventilátor v extrémně prašném prostředí, aby nedošlo k jeho poškození.
- Nepoužívejte tento ventilátor v horkém a vlhkém prostředí, například v koupelně.
- Nepoužívejte ventilátor, pokud je jeho napájecí adaptér poškozený nebo je uvolněná zástrčka.
- Nepoužívejte tento ventilátor, pokud jeho přední mřížka a zadní mřížka nejsou nainstalovány nebo jsou uvolněné.
- Nedovolte, aby tento ventilátor používaly děti nebo dospělé osoby, které nejsou schopny jej ovládat.
- Nepokoušejte se tento ventilátor sami rozebírat nebo opravovat.
- Napájecí šňůru příliš nesvírejte, neohýbejte ani nekroutěte, aby nedošlo k odhalení nebo přetržení jeho jádra.
- Nestrkejte prsty nebo cizí předměty do mřížek nebo rotující lopatky ventilátoru.

- Vlasy a tkaniny udržujte mimo dosah ventilátoru, aby se do něj nezachytily.
- Nepoužívejte žádnou nevhodnou elektrickou zásuvku.

Preventivní opatření

Napájecí adaptér

- Před prováděním jakékoli údržby nebo přemísťováním ventilátoru odpojte napájecí šňůru od elektrické zásuvky.
- Napájecí adaptér vždy odpojujte vytažením zástrčky, nikoliv kabelu.
- Po připojení napájecího adaptéru k napájecímu portu ventilátoru netahejte silou za kabel napájecího adaptéru a za spojení mezi napájecím adaptérem a ventilátorem ani jím netřeste, aby nedošlo k poškození, které by mohlo ovlivnit normální funkci.

Během používání

- Pokud ventilátor vydává neobvyklé zvuky, vydává zápach, příliš se zahřívá, převrací se, otřásá se nebo má jiné chyby, okamžitě jej přestaňte používat.
- Netřeste hlavou ventilátoru opakovaně, aby nedošlo k poškození vnitřního převodového mechanismu.
- Během chodu ventilátoru se o něj neopírejte ani jej nenaklánějte.

Přesouvání

- Před přemísťováním ventilátoru jej odstavte a odpojte ze zásuvky.
- Při přemísťování uchopte jednou rukou rukojeť a druhou rukou přidržujte základnu, abyste zabránili pádu a zranění osob.

Přehled o výrobku

Pohled zepředu

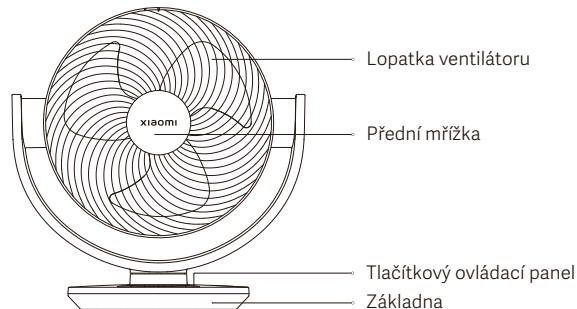

Pohled zezadu

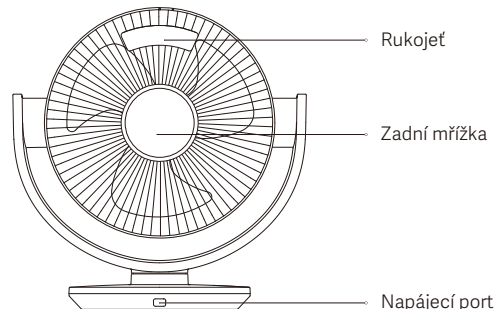

Tlačítkový ovládací panel

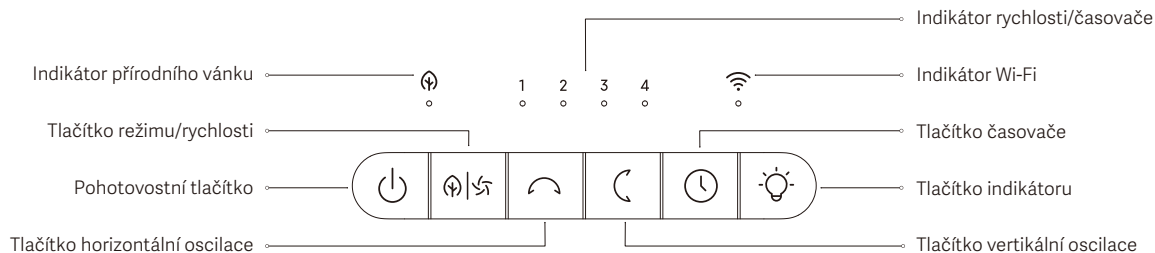

Poznámka: Ilustrace výrobku a příslušenství v uživatelské příručce slouží pouze k referenčním účelům. Skutečný výrobek a jeho funkce se mohou díky vylepšením výrobku lišit.

Jak používat

Připojení k elektrické zásuvce

Připojte napájecí adaptér k napájecímu portu ventilátoru a poté jej zapojte do elektrické zásuvky. Jakmile uslyšíte pípnutí, ventilátor je úspěšně připojen k napájení.

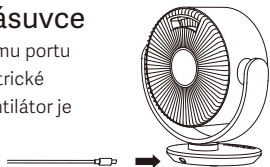

Zapnutí/pohotovostní režim

Stisknutím tlačítka  ventilátor zapnete nebo uvedete do pohotovostního režimu.

Přepínání rychlosti

Stisknutím tlačítka  nastavte rychlost a rozsvítí se příslušný indikátor rychlosti (viz tabulka níže). Po vypnutí a opětovném zapnutí ventilátoru se nastaví poslední použitá rychlost.



Indikátor	1	2	3	4
Úroveň rychlosti	Pomalý	Střední	Rychlý	Turbo
Stav indikátoru	●●●●	●*●●	●●●●	●●●*

Poznámka: * znamená, že indikátor je zapnutý; ● znamená, že indikátor je vypnutý.

Přepnutí režimu

Stisknutím a podržením tlačítka  po dobu tří sekund přepnete mezi režimy přímého a přirozeného vánku. Indikátor přirozeného vánku zůstane v režimu přirozeného vánku rozsvícený a v režimu přímého vánku se vypne.

Nastavení oscilace

- Stisknutím tlačítka  zapnete nebo vypnete horizontální oscilaci. Výchozí úhel je 120° a v aplikaci můžete nastavit úhel horizontální oscilace na 30°, 60°, 90° a 120°.
- Stisknutím tlačítka  zapnete nebo vypnete vertikální oscilaci. Výchozí úhel je 100° a v aplikaci můžete nastavit úhel vertikální oscilace na 30°, 60°, 90° a 100°.
- Při prvním zapnutí ventilátoru nebo po obnovení továrního nastavení se automaticky zkalibruje úhel oscilace.
- Ventilátor prochází kalibrací na vzdálenější levé straně při horizontální oscilaci a na horní straně při vertikální oscilaci. Je normální, že se hlava ventilátoru během kalibrace krátce zastaví (ne déle než 15 sekund).
- Hlavu ventilátoru nenastavujte ručně, jinak by mohlo dojít k možným odchýlkám úhlu při oscilaci nebo v pohotovostním režimu, a dokonce k zastavení oscilace.

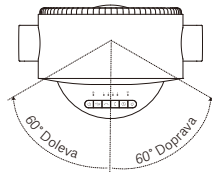

120° Horizontální oscilace

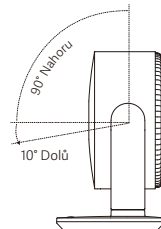

100° Vertikální oscilace

Nastavení časovače

Stisknutím tlačítka  nastavíte časovač: 1 hodina, 2 hodiny, 3 hodiny, 4 hodiny a vypnuto. Příslušné indikátory zůstanou svítit po dobu pěti sekund (viz tabulka níže) a poté se indikátor vrátí k indikaci aktuální rychlosti.



Časovač	Vypnuto	1 hodina	2 hodiny	3 hodiny	4 hodiny
Indikátor	•••••	*••••	**•••	***••	****•

Poznámka: * znamená, že indikátor je zapnutý; • znamená, že indikátor je vypnutý.

Zapnutí/vypnutí indikátoru



Stisknutím tlačítka  zapnete/vypnete indikátor.

Zapnutí/vypnutí dětské pojistky

Současným stisknutím a podržením tlačítek  a  po dobu sedmi sekund zapnete nebo vypnete dětskou pojistku.

Poznámka: Po aktivaci funkce dětské pojistky nebude ventilátor reagovat na stisknutí jakéhokoliv tlačítka, ale všechny indikátory dvakrát zablikají a ventilátor místo toho dvakrát pípne.



Zapnutí/vypnutí Wi-Fi

Když je ventilátor zapnutý, stiskněte a podržte současně tlačítka  a  po dobu sedmi sekund pro zapnutí nebo vypnutí Wi-Fi.

Poznámky:

- Pokud je Wi-Fi vypnutá, nelze ventilátor ovládat prostřednictvím aplikace.
- Ventilátor použije a uloží název a heslo Wi-Fi pro připojení k síti.
- Ve výchozím nastavení je při zapnutí ventilátoru Wi-Fi zapnuta.
- Port UDP 54321 je ve výchozím nastavení otevřen pro přenos informací v místní síti.

Resetování Wi-Fi a obnovení továrního nastavení

Současně stiskněte a podržte tlačítka  a  po dobu sedmi sekund. Jakmile uslyšíte dlouhé pípnutí, připojení Wi-Fi bylo resetováno a ventilátor se úspěšně obnoví do továrního nastavení. Poté ventilátor čeká na připojení. Připojení Wi-Fi je třeba obnovit za níže uvedených okolností:

- Účet Xiaomi, se kterým je ventilátor spárován, byl změněn.
- Směrovač, ke kterému je ventilátor připojen, byl změněn.
- Účet nebo heslo směrovače, ke kterému je ventilátor připojen, bylo změněno.
- Aplikace Xiaomi Home nemůže ventilátor ovládat.

Stav Wi-Fi a popis indikátoru:

Stav Wi-Fi	Čeká na připojení	Připojování	Připojeno	Nepodařilo se připojit	Vypnuto
Indikátor	Bliká oranžově	Bliká modře	Modrá	Oranžová	Vypnuto

Připojení k aplikaci Xiaomi Home

Tento výrobek pracuje s aplikací Xiaomi Home. Ovládejte své zařízení pomocí aplikace Xiaomi Home.

Nasnímáním kódu QR stáhněte a nainstalujte aplikaci. Pokud je aplikace už nainstalovaná, budete přesměrováni na stránku nastavení připojení. Nebo vyhledejte v obchodu s aplikacemi text „Xiaomi Home“, abyste ji mohli stáhnout a nainstalovat.

Otevřete aplikaci Xiaomi Home, klepněte vpravo nahoře na ikonu „+“ a pak podle pokynů přidejte své zařízení.

Poznámka: Verze aplikace může být aktualizována. Postupujte podle pokynů pro aktuální verzi aplikace.



23816FF7

Péče a údržba

VAROVÁNÍ: Před demontáží nebo čištěním se ujistěte, že je ventilátor odpojen od napájení.

Demontáž přední mřížky

1. Otáčením šroubováku proti směru hodinových ručiček odstraňte šrouby přední mřížky.

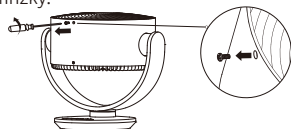

2. Otáčejte přední mřížkou proti směru hodinových ručiček, dokud se značka přední mřížky nesrovná se značkou odblokování na rámu mřížky, poté přední mřížku sejměte.

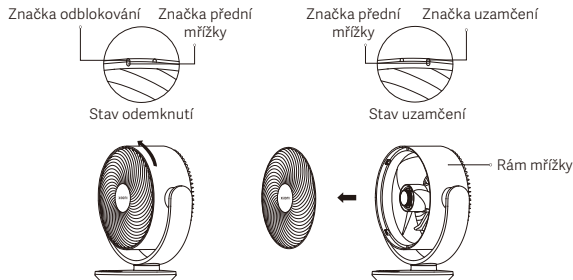

Poznámka: Při instalaci zarovnejte značku přední mřížky se značkou odemknutí na rámu mřížky a poté otočte přední mřížku ve směru hodinových ručiček, abyste zarovnali značku přední mřížky se značkou uzamčení.

Demontáž lopatky ventilátoru

1. Otočte ve směru hodinových ručiček a sejměte knoflík lopatek ventilátoru.

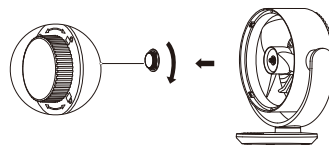

2. Sejměte lopatku ventilátoru z hřídele motoru.

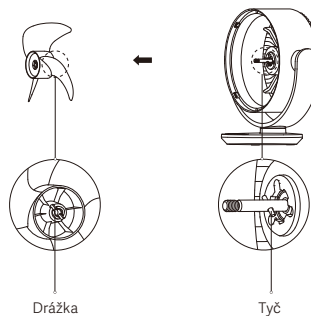

Poznámka: Při opětovné instalaci zarovnejte drážku za lopatkou ventilátoru s tyčí na hřídeli motoru, aby byly zajištěny na svém místě, a poté utáhněte knoflík lopatky ventilátoru na hřídeli motoru proti směru hodinových ručiček.

Demontáž zadní mřížky

1. Otáčením šroubováku proti směru hodinových ručiček odstraňte šrouby zadní mřížky.

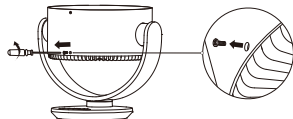

2. Otáčejte zadní mřížkou proti směru hodinových ručiček, dokud se značka zadní mřížky nesrovná se značkou odblokování na rámu mřížky, poté zadní mřížku sejměte.

Značka odblokování Značka zadní mřížky Značka zadní mřížky Značka uzamčení

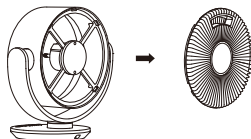

Poznámka: Při instalaci zarovnejte značku zadní mřížky se značkou odemknutí na rámu mřížky a poté otočte zadní mřížku ve směru hodinových ručiček, abyste zarovnali značku zadní mřížky se značkou uzamčení.

Čištění ventilátoru

Omyvatelné části

Níže uvedené díly lze čistit měkkým hadříkem nebo houbou namočenou ve vodě nebo zředěném neutrálním čisticím prostředku.



Přední mřížka



Lopatka ventilátoru



Zadní mřížka

Poznámky:

- Po umytí zajistěte důkladné vysušení před opětovným sestavením součástí.
- Během sušení, používání a skladování nevystavujte součásti přímému slunečnímu záření.

Součásti, které nelze mýt

Následující součásti jemně otřete měkkým a suchým hadříkem. Je důležité nevystavovat motor a tlačítkový ovládací panel působení vody.

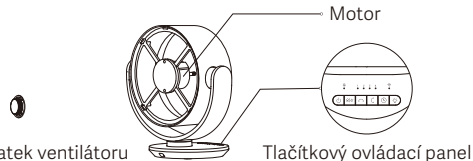

VAROVÁNÍ:

- Součásti neoplachujte vodou.
- K čištění součástí nepoužívejte ředidlo ani lehký benzín.

Parametry

Název	Elektrický ventilátor	Emise hluku	≤ 60 dB(A)
Model	BPLDS10DM	Délka napájecí šňůry	1,8 m
Jmenovité napětí	12 V $\overline{\text{---}}$	Čistá hmotnost	2,0 kg
Jmenovitý výkon	18 W	Rozměry výrobku	324 × 200 × 334 mm
Bezdrátová konektivita	Wi-Fi IEEE 802.11 b/g/n 2,4 GHz		
Rádiová frekvence a rádiový přenosový výkon			
RF parametry	Provozní frekvence	Maximální výstupní výkon	
2,4 GHz Wi-Fi	2412–2472 MHz	< 20 dBm	
Bluetooth	2402–2480 MHz	< 10 dBm	

Aby byl dodržen požadavek na expozici rádiovým vlnám, měla by být mezi zařízením a člověkem dodržena vzdálenost 20 cm.

Informace o požadavcích na výrobek	Testovací údaje
Maximální průtok ventilátoru (F)	22,9 m ³ /min
Příkon ventilátoru (P)	12,8 W
Provozní hodnota (SV)	1,8 (m ³ /min)/W
Maximální rychlost proudění vzduchu (C)	3,4 m/s
Standard měření pro provozní hodnotu	EN IEC 60879:2019
Spotřeba energie	Pohotovostní režim: ≤ 0,48 W Pohotovostní režim při připojení na síť: ≤ 0,94 W
Doba do přechodu do stavu	Pohotovostní režim: ≤ 5 min Pohotovostní režim při připojení na síť: ≤ 5 min
Hladina akustického výkonu ventilátoru (LWA)	58 dB(A)
Sezónní spotřeba elektrické energie (Q)	5,76 kWh/rok
Kontaktní údaje pro získání dalších informací	Xiaomi Communications Co., Ltd. #019, 9th Floor, Building 6, 33 Xi'erqi Middle Road, Haidian District, Beijing, 100085, China

Napájecí adaptér

Publikované informace	Hodnota a přesnost	Jednotka
Výrobce	Shenzhen AMC Technology Co., Ltd.	-
Identifikátor modelu	AD-0181200150EU-18	-
Vstupní napětí	100–240	V~
Frekvence vstupního střídavého proudu	50/60	Hz
Výstupní napětí	5,0/9,0/12,0	V---
Výstupní proud	2,4/2,0/1,5	A
Výstupní napájení	18,0	W
Průměrná aktivní účinnost	85	%
Účinnost při nízkém zatížení (10 %)	71	%
Spotřeba energie bez zatížení	0,1	W

Řešení problémů

Problém	Možná příčina	Řešení
Ventilátor nefunguje.	Ventilátor není připojen k napájení.	Připojte ventilátor k elektrické zásuvce, která splňuje požadavky ventilátoru.
	Napájecí adaptér není správně připojen.	Připojte správně napájecí adaptér.
Ventilátor se nemůže připojit k Wi-Fi.	Ventilátor je připojen k síti 5 GHz, která není podporována.	Připojte se k Wi-Fi síti 2,4 GHz.
	Ventilátor je vypnutý déle než půl hodiny.	Obnovte Wi-Fi připojení.
Lopatka ventilátoru se zasekla.	Lopatka ventilátoru je zaseknutá o cizí předměty.	Odpojte ventilátor od sítě a odstraňte cizí předměty.
Nefunguje funkce oscilace.	Ventilátor je ve stavu automatické oscilace.	To je normální. Vyčkejte na dokončení kalibrace, která netrvá déle než 15 sekund.
Tlačítko nefunguje správně nebo nemá žádnou odezvu.	Je zapnutá funkce dětské pojistky.	Vypněte funkci dětské pojistky.
Proudění vzduchu je slabé.	Proudění vzduchu je v režimu přirozeného vánku mírné.	To je normální. Režim nebo rychlost můžete přepínat podle potřeby.
	Na lopatce nebo mřížce ventilátoru jsou cizí předměty.	Odstraňte cizí předměty.

Informace o shodě s předpisy

Evropa — EU – Prohlášení o shodě



Společnost Xiaomi Communications Co., Ltd. tímto prohlašuje, že rádiové zařízení typu BPLDS10DM je v souladu se směrnicí 2014/53/EU. Úplné znění prohlášení o shodě pro EU je k dispozici na následující internetové adrese:
<https://www.mi.com/global/service/support/declaration.html>

Informace o likvidaci a recyklaci



Všechny výrobky označené tímto symbolem jsou odpadní elektrická a elektronická zařízení (OEEZ, jak je uvedeno ve směrnici 2012/19/EU), která by neměla být mísená s netříděným domovním odpadem. Místo toho byste měli chránit lidské zdraví a životní prostředí odevzdáním zařízení na sběrném místě, které je určeno k recyklaci odpadních elektrických a elektronických zařízení a stanoveno vládou nebo místními úřady. Správná likvidace a recyklace pomohou zabránit potenciálním negativním dopadům na životní prostředí a lidské zdraví. Více informací o umístění a podmínkách těchto sběrných míst se dozvíte od montážního technika nebo místních úřadů.

Podrobnou elektronickou příručku najdete na stránce www.mi.com/global/support/user-guide

UPOZORNĚNÍ K ZÁRUCE

TATO ZÁRUKA VÁM DÁVÁ ZVLÁŠTNÍ PRÁVA, PŘIČEMŽ DALŠÍ PRÁVA MŮŽETE MÍT NA ZÁKLADĚ ZÁKONŮ VAŠÍ ZEMĚ, PROVINCE NEBO STÁTU. V NĚKTERÝCH ZEMÍCH, PROVINCIÍCH NEBO STÁTECH MŮŽE BÝT ZÁKONEM ULOŽENA MINIMÁLNÍ ZÁRUČNÍ DOBA. MIMO ZÁKONNÉHO VYMEZENÍ SPOLEČNOST XIAOMI NEVYLUČUJE, NEOMEZUJE ANI NERUŠÍ JINÁ PRÁVA, KTERÁ MŮŽETE MÍT. CHCETE-LI PLNĚ POROZUMĚT SVÝM PRÁVŮM, DOPORUČUJEME VÁM PROSTUDOvat ZÁKONY VAŠÍ ZEMĚ, PROVINCE NEBO STÁTU.

1. OMEZENÁ ZÁRUKA NA PRODUKT

Společnost Xiaomi zaručuje, že produkty nebudou během záruční doby při běžném používání a při používání v souladu s příslušnou uživatelskou příručkou produktu vykazovat vady v materiálech ani zpracování.

Doba platnosti a podmínky týkající se zákonných záruk jsou uvedeny v příslušných místních zákonech. Další informace o výhodách spotřebitelských záruk naleznete na oficiálních webových stránkách společnosti Xiaomi <https://www.mi.com/global/support/warranty>.

Společnost Xiaomi zaručuje původnímu kupujícímu, že produkt Xiaomi nebude během výše uvedené doby při běžném používání vykazovat vady v materiálech ani zpracování.

Společnost Xiaomi nezaručuje, že provoz produktu bude nepřerušovaný nebo bezchybný.

Společnost Xiaomi není odpovědná za škody vyplývající z nedodržování pokynů souvisejících s používáním produktu.

2. NÁPRAVNÉ PROSTŘEDKY

V případě zjištění hardwarové závady a podání platné reklamace u společnosti Xiaomi během záruční doby společnost Xiaomi buď (1) bezplatně produkt opraví, (2) nahradí produkt nebo (3) vrátí peníze za produkt, bez případných nákladů na dopravu.

3. JAK ZAJISTIT ZÁRUČNÍ OPRAVU

K zajištění záruční opravy je třeba dodat produkt v původním balení nebo podobném balení, které zajistí stejný stupeň ochrany produktu, na adresu určenou společností Xiaomi. S výjimkou případů, kdy je to zakázáno platnými právními předpisy, společnost Xiaomi může před přijetím záruční opravy vyžadovat předložení dokladu o nákupu a/nebo splnění požadavků na registraci.

4. VÝJIMKY A OMEZENÍ

Nestanoví-li společnost Xiaomi jinak, tato omezená záruka se vztahuje pouze na produkt vyrobený společností Xiaomi nebo pro společnost Xiaomi, který může být identifikován ochrannou známkou, obchodní značkou nebo logem „Xiaomi“ nebo „Mi“.

Omezená záruka se nevztahuje na žádné: (a) škody způsobené zásahy přírody nebo vyšší moci, například úder blesku, tornády, povodní, požárem, zemětřesením nebo jinými vnějšími příčinami; (b) nedbalosti; (c) komerční využití; (d) změny nebo úpravy jakékoli části Produktu; (e) škody způsobené použitím

s produkty jiných výrobců než Xiaomi; (f) škody způsobené nehodou, zneužitím nebo nesprávným použitím; (g) škody způsobené provozem produktem mimo přípustné nebo předpokládané použití popsané společností Xiaomi nebo s nesprávným napětím nebo zdrojem napájení, nebo (h) škody způsobené opravou (včetně vylepšení a rozšíření) provedenou osobou, která není zástupcem společnosti Xiaomi.

Na vaší odpovědnosti je zálohování veškerých dat, softwaru nebo jiných materiálů, které máte v produktu uloženy nebo instalovány. Je pravděpodobné, že tato data, software nebo jiné materiály v zařízení budou během procesu opravy ztraceny nebo přeformátovány a společnost Xiaomi není za takové škody nebo ztráty odpovědná.

Žádný prodejce, agent ani zaměstnanec společnosti Xiaomi není oprávněn provádět jakékoli úpravy, rozšíření nebo doplnění této omezené záruky. Pokud bude jakákoli ze smluvních podmínek shledána nezákonnou nebo nevymahatelnou, zákonnost nebo vymahatelnost zbývajících smluvních podmínek nebude ovlivněna nebo narušena.

S výjimkou případů, kdy to zakazují zákony nebo jinak přislíbila společnost Xiaomi, jsou poprodejní služby omezeny na zemi nebo region původního nákupu. Na produkty, které nebyly řádně dovezeny a/nebo nebyly řádně vyrobeny společností Xiaomi a/nebo nebyly řádně pořízeny od společnosti Xiaomi nebo oficiálního prodejce produktů Xiaomi, se stávající záruky nevztahují. Na základě platných zákonů můžete získat záruky od neoficiálního prodejce, který produkt prodal. Společnost Xiaomi vás proto vyzývá, abyste kontaktovali prodejce, od kterého jste produkt zakoupili.

Současné záruky se nevztahují na Hongkong a Tchaj-wan.

5. PŘEDPOKLÁDANÉ ZÁRUKY

S výjimkou případů, kdy je to zakázáno platnými právními předpisy, budou všechny předpokládané záruky (včetně záruk vztahujících se k obchodovatelnosti a vhodnosti pro určitý účel) omezeny na dobu, která nepřesáhne dobu trvání této omezené záruky. Některé jurisdikce nepovolují omezení trvání předpokládané záruky, takže výše uvedené omezení se na takové případy nemusí vztahovat.

6. OMEZENÍ ŠKOD

S výjimkou případů, kdy je to zakázáno platnými právními předpisy, společnost Xiaomi neodpovídá za případné náhodné, nepřímé, zvláštní nebo následné škody, včetně ztráty zisku, výnosů nebo dat, škody vyplývající z jakéhokoli porušení výslovné nebo předpokládané záruky nebo podmínky, nebo podle jakékoliv jiné právní teorie, a to i v případě, že společnost Xiaomi byla o možnosti takových škod informována. Některé jurisdikce nepovolují vyloučení nebo omezení odškodnění za zvláštní, nepřímé nebo následné škody, takže výše uvedené omezení nebo vyloučení se na vás nemusí vztahovat.

7. KONTAKTY NA SPOLEČNOST XIAOMI

Zákazníci mohou navštívit web: <https://www.mi.com/global/support/warranty>

Kontaktní osobou pro poprodejní servis může být jakákoli osoba v autorizované servisní síti společnosti Xiaomi, autorizovaní distributoři společnosti Xiaomi nebo konečný prodejce, který vám produkty prodal. V případě pochybností kontaktujte příslušnou osobu, kterou společnost Xiaomi určila.

Інструкції з безпеки

Уважно прочитайте цю інструкцію й збережіть її для подальшого використання.

ПОПЕРЕДЖЕННЯ

Неправильне використання може призвести до ураження електричним струмом, пожежі, фізичних травм або інших пошкоджень.

- Приладом можуть користуватися діти віком від 8 років і старше й особи зі зниженими фізичними, сенсорними чи розумовими можливостями або без досвіду та знань під наглядом чи згідно з інструкцією щодо безпечного використання приладу за умови, що вони усвідомлюють пов'язані з цим небезпеки. Діти не повинні гратися з приладом. Діти не повинні виконувати очищення та користувацьке технічне обслуговування без нагляду дорослих.
- Прилад не призначений для використання людьми (зокрема, дітьми) зі зниженими фізичними, сенсорними або розумовими можливостями або без досвіду та знань, якщо вони не перебувають під наглядом або не отримали інструкцій щодо використання приладу з боку особи, відповідальної за їхню безпеку.
- Слід наглядати за дітьми, щоб вони не гралися з приладом.
- Прилад можна використовувати лише з адаптером живлення <AD-0181200150EU-18>, що входить до комплекту поставки.
- Перед зняттям захисного кожуха переконайтеся, що вентилятор відключений від електромережі.
- Якщо адаптер живлення пошкоджено, його має замінити виробник, його сервісний агент або особа з аналогічною кваліфікацією, щоб уникнути небезпеки.

- За нормальних умов використання між антеною цього обладнання та тілом користувача має зберігатися відстань не менше 20 см.
- Перед чищенням або іншим технічним обслуговуванням прилад необхідно від'єднати від електромережі.
- Не використовуйте вентилятор у місцях, де він може легко впасти, або поблизу інших нестійких предметів.
- Не використовуйте вентилятор у дуже запиленому середовищі, щоб уникнути його пошкодження.
- Не використовуйте цей вентилятор у гарячих і вологих приміщеннях, наприклад, у ванній кімнаті.
- Не використовуйте вентилятор, якщо його адаптер живлення пошкоджений або його штепсельна вилка від'єднана.
- Не використовуйте цей вентилятор, якщо його передня решітка та задня решітка не встановлені або ослаблені.
- Не дозволяйте дітям або дорослим, які не здатні керувати цим вентилятором, користуватися цим продуктом.
- Не намагайтеся самостійно розбирати або ремонтувати цей вентилятор.
- Не перетискайте, не згинайте та не перекручуйте шнур живлення, щоб уникнути оголення або пошкодження його жил.
- Не просовуйте пальці або сторонні предмети в решітки або під лопатки вентилятора,

що обертаються.

- Тримайте волосся та тканини подалі від вентилятора, щоб запобігти їхньому потраплянню у вентилятор.
- Не використовуйте невідповідну розетку.

Правила безпеки

Адаптер живлення

- Перед виконанням будь-якого технічного обслуговування або переміщенням вентилятора від'єднайте шнур живлення від розетки.
- Завжди від'єднуйте адаптер живлення, тягнучи за вилку, а не за шнур.
- Після підключення адаптера живлення до порту живлення вентилятора не тягніть і не трясіть з силою кабель адаптера живлення та з'єднання між адаптером живлення і вентилятором, щоб уникнути пошкоджень, які можуть вплинути на нормальну роботу.

Під час використання

- негайно припиніть використання вентилятора, якщо він видає незвичні звуки, неприємні запахи, перегрівається, перекидається, трясеться або має інші несправності.
- Не трясіть головку вентилятора багаторазово, щоб уникнути пошкодження внутрішнього механізму передачі.
- Не спирайтеся на вентилятор і не нахиляйте його під час роботи.

Переміщення

- Перш ніж переміщувати вентилятор, вимкніть його з мережі та від'єднайте від розетки.
- Під час переміщення візьміться однією рукою за рукоятку, а іншою - за підставку електроживлення, щоб уникнути його падіння та травмування.

Опис продукту

Вид спереду

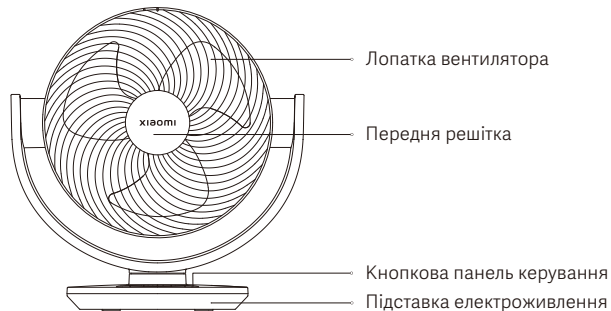

Вид ззаду

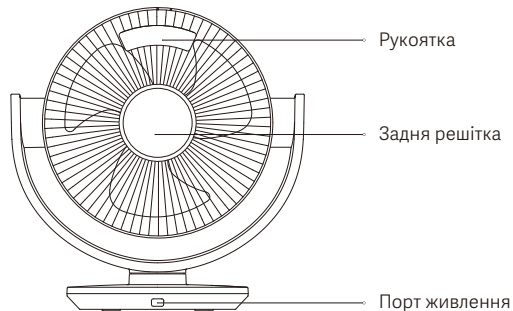

Кнопка панель керування

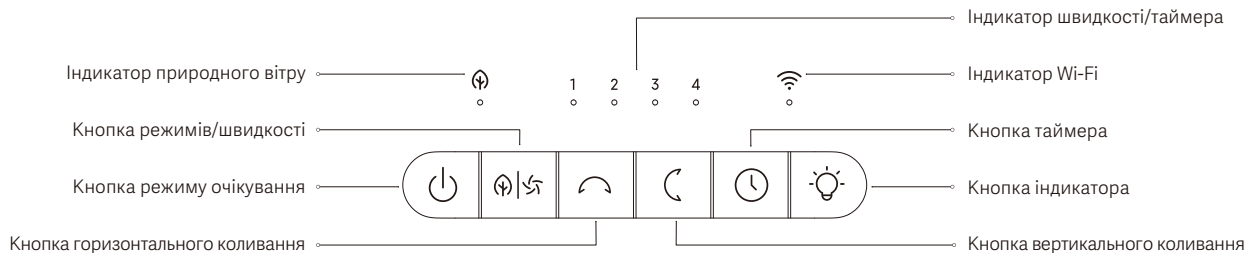

Примітка: ілюстрації виробу й приладдя, наведені в цьому посібнику користувача, призначено виключно для довідки. Фактичний виріб і його функції можуть відрізнитися через подальше вдосконалення.

Як використовувати

Підключіть до електричної розетки

Підключіть адаптер живлення до порту живлення вентилятора, а потім увімкніть його в електричну розетку. Коли ви почуєте звуковий сигнал, вентилятор успішно підключено до електромережі.



Увімкнення/режим очікування

Натисніть кнопку , щоб увімкнути вентилятор або перевести його в режим очікування.

Перемикання швидкості

Натисніть кнопку , щоб відрегулювати швидкість, при цьому засвітиться відповідний індикатор швидкості (див. таблицю нижче). Після вимкнення та повторного увімкнення вентилятора швидкість буде такою, яка використовувалася востаннє.



Індикатор	1	2	3	4
Рівень швидкості	Повільний	Середній	Високий	Турбо
Стан індикатора	★●●●	●★●●	●●●★	●●●★

Примітка: ★ означає, що індикатор увімкнений; ● означає, що індикатор вимкнений.

Перемикання режиму

Натисніть і утримуйте кнопку  протягом трьох секунд, щоб перемикаєтесь між режимами прямого вітру та природного вітру. Індикатор природного вітру залишається увімкненим у режимі природного вітру і вимикається в режимі прямого вітру.

Налаштування коливань

- Натисніть кнопку , щоб увімкнути або вимкнути горизонтальне коливання. Кут за замовчуванням становить 120°, а в додатку ви можете встановити кут горизонтального коливання на 30°, 60°, 90° і 120°.
- Натисніть кнопку , щоб увімкнути або вимкнути вертикальне коливання. Кут за замовчуванням становить 100°, а в додатку ви можете встановити кут вертикального коливання на 30°, 60°, 90° і 100°.
- Під час першого увімкнення вентилятора або після відновлення заводських налаштувань він автоматично відкалібрує кут коливання.
- Вентилятор проходить калібрування з крайньої лівої сторони під час горизонтального коливання і з верхньої сторони під час вертикального коливання. Це нормально, коли під час калібрування головка вентилятора може ненадовго зупинитися (не довше ніж на 15 секунд).
- Не регулюйте головку вентилятора вручну, інакше це може призвести до відхилення кута під час коливань або в режимі очікування, а також до зупинки коливань вентилятора.

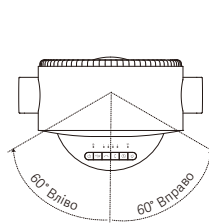

120° Горизонтальне коливання

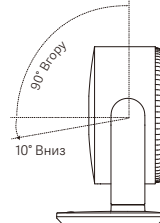

100° Вертикальне коливання

Налаштування таймера

Натисніть кнопку , щоб встановити таймер: 1 година, 2 години, 3 години, 4 години та вимкнено. Відповідні індикатори залишатимуться увімкненими протягом п'яти секунд (див. таблицю нижче), а потім індикатор повернеться до відображення поточної швидкості.



Таймер	Вимкнено	1 година	2 години	3 години	4 години
Індикатор	●●●●	*●●●	***●	****●	*****

Примітка: * означає, що індикатор увімкнений; ● означає, що індикатор вимкнений.

Увімкнення/вимкнення індикатора



Натисніть кнопку , щоб увімкнути/вимкнути індикатор.

Увімкнення/вимкнення блокування від дітей

Одночасно натисніть і утримуйте кнопки  та  протягом семи секунд, щоб увімкнути або вимкнути блокування від дітей.

Примітка: якщо функцію блокування від дітей увімкнено, вентилятор не реагуватиме на натискання будь-яких кнопок, але всі індикатори блиматимуть двічі, а вентилятор подаватиме два звукових сигнали.



Увімкнення/вимкнення Wi-Fi

Коли вентилятор увімкнено, одночасно натисніть і утримуйте кнопки  і  протягом семи секунд, щоб увімкнути або вимкнути Wi-Fi.

Примітки:

- Ви не зможете керувати вентилятором через додаток, якщо Wi-Fi вимкнено.
- Вентилятор використовуватиме і зберігатиме назву та пароль мережі Wi-Fi для мережевого з'єднання.
- За замовчуванням Wi-Fi увімкнено, якщо вентилятор увімкнений.
- Порт UDP 54321 за замовчуванням відкритий для передавання інформації локально мережею.

Скидання налаштувань Wi-Fi та відновлення заводських налаштувань

Одночасно натисніть і утримуйте кнопки  і  протягом семи секунд. Коли ви почуєте довгий звуковий сигнал, з'єднання Wi-Fi буде скинуто, і вентилятор буде успішно відновлено до заводських налаштувань. Після цього вентилятор очікує на з'єднання.

З'єднання Wi-Fi потрібно скинути за перелічених нижче обставин:

- Змінено Xiaomi акаунт, до якого підключено вентилятор.
- Змінено маршрутизатор, до якого підключено вентилятор.
- Змінено обліковий запис або пароль маршрутизатора, до якого підключено вентилятор.
- Програма Xiaomi Home не може керувати вентилятором.

Стан Wi-Fi та опис індикатора:

Стан Wi-Fi	Очікування підключення	Виконується підключення	Підключено	Не вдається підключитися	Вимкнено
Індикатор	Блимає помаранчевим	Блимає синім	Синій	Помаранчевий	Вимк.

Підключення за допомогою програми Xiaomi Home

Цей продукт працює з програмою Xiaomi Home. Керуйте своїм пристроєм за допомогою програми Xiaomi Home.

Скануйте QR-код, щоб завантажити й інсталивати програму. Ви перейдете на сторінку налаштування підключення, якщо програма вже встановлена. Або знайдіть «Xiaomi Home» у магазині програм, щоб завантажити й інсталивати програму.

Відкрийте програму Xiaomi Home, натисніть «+» у верхньому правому куті та дотримуйтеся вказівок, щоб додати свій пристрій.

Примітка: версія програми може бути оновлено. Дотримуйтеся вказівок для поточної версії програми.



23816FF7

Догляд і технічне обслуговування

⚠ ЗАСТЕРЕЖЕННЯ: перед розбиранням або чищенням переконайтеся, що вентилятор відключений від мережі живлення.

Зняття передньої решітки

1. Поверніть викрутку проти годинникової стрілки, щоб відкрутити гвинти передньої решітки.

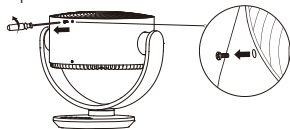

2. Повертайте передню решітку проти годинникової стрілки, доки мітка на передній решітці не збіжиться з міткою розблокування на рамці решітки, а потім зніміть передню решітку.

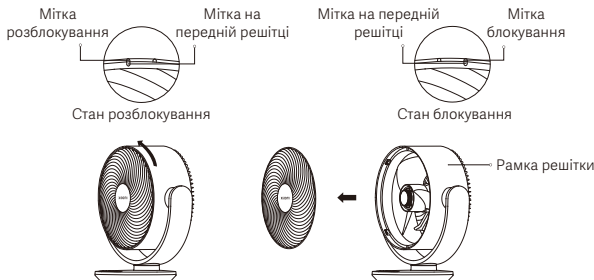

Примітка: під час встановлення сумістіть мітку на передній решітці з міткою розблокування на рамці решітки, а потім поверніть передню решітку за годинниковою стрілкою, щоб сумістити мітку на передній решітці з міткою блокування.

Зняття лопатки вентилятора

1. Поверніть за годинниковою стрілкою і зніміть ручку лопатки вентилятора.

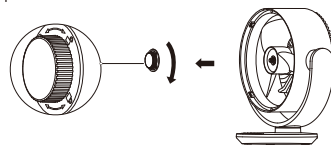

2. Зніміть лопатку вентилятора з вала двигуна.

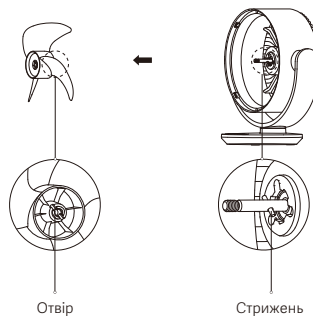

Примітка: під час повторного встановлення сумістіть отвір за лопаткою вентилятора зі стрижнем на валу двигуна, щоб закріпити їх на місці, а потім затягніть ручку лопаті вентилятора на валу двигуна проти годинникової стрілки.

Зняття задньої решітки

1. Поверніть викрутку проти годинникової стрілки, щоб відкрити гвинти задньої решітки.

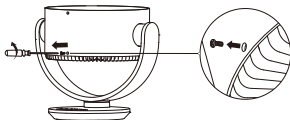

2. Повертайте задню решітку проти годинникової стрілки, доки мітка на задній решітці не суміститься з міткою розблокування на рамці решітки, а потім зніміть задню решітку.

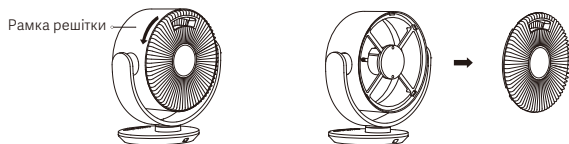
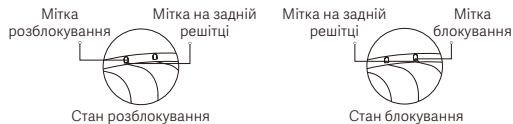

Примітка: під час встановлення сумістіть мітку на задній решітці з міткою розблокування на рамці решітки, а потім поверніть задню решітку за годинниковою стрілкою, щоб сумістити мітку на задній решітці з міткою блокування.

Чищення вентилятора

Частина, що миються

Перелічені нижче деталі можна чистити м'якою тканиною або губкою, змоченою у воді або розведеному нейтральному миючому засобі.



Передня решітка Лопатка вентилятора Задня решітка

Примітки:

- Після миття переконайтеся, що деталі ретельно просушені, перш ніж збирати їх знову.
- Не піддавайте деталі впливу прямих сонячних променів під час сушіння, використання та зберігання.

Частина, які не можна мити

Обережно протріть наведені нижче деталі м'якою сухою тканиною. Важливо уникати потраплення води на двигун і кнопку панель керування.

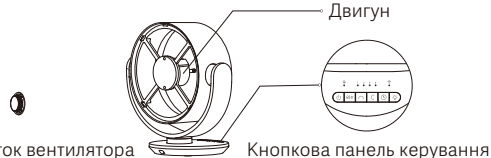

Ручка лопаток вентилятора

Кнопкова панель керування

⚠ ЗАСЕРЕЖЕННЯ:

- Не промивайте деталі водою.
- Не використовуйте розчинник або легкий бензин для очищення будь-яких деталей.

Характеристики

Назва	Електричний вентилятор	Рівень шуму	≤ 60 дБ(А)
Модель	BPLDS10DM	Довжина шнура живлення	1,8 м
Номінальна напруга	12 В ---	Вага нетто	2,0 кг
Номінальна потужність	18 Вт	Розміри виробу	324 × 200 × 334 мм
Бездротове підключення	Wi-Fi IEEE 802.11 b/g/n 2,4 ГГц		
Радіочастота та потужність радіопередачі			
Радіочастотна характеристика	Робоча частота	Максимальна вихідна потужність	
Wi-Fi 2,4 ГГц	2412–2472 МГц	< 20 дБм	
Bluetooth	2402–2480 МГц	< 10 дБм	

Для дотримання вимог щодо впливу радіочастотного випромінювання слід дотримуватися відстані 20 см між пристроєм і людиною.

Вимоги до інформації про продукт	Дані випробувань
Максимальна швидкість потоку вентилятора (F)	22,9 м ³ /хв
Споживана потужність вентилятора (P)	12,8 Вт
Службове значення (SV)	1,8 (м ³ /хв)/Вт
Максимальна швидкість повітря (C)	3,4 м/сек
Стандарт вимірювання службового значення	EN IEC 60879:2019
Споживання енергії	Режим очікування: ≤ 0,48 Вт Мережевий режим очікування: ≤ 0,94 Вт
Час до виконання умови	Режим очікування: ≤ 5 хв Мережевий режим очікування: ≤ 5 хв
Рівень звукової потужності вентилятора (LWA)	58 дБ(А)
Сезонне споживання електроенергії (Q)	5,76 кВт-год/рік
Контактні дані для отримання додаткової інформації	Сяомі Коммунікейшнс Ко., Лтд. #019, 9тх Флоор, Білдінг 6, 33 Сіерці Міддл Роад, Хайдян Дістрікт, Пекін, 100085, Китай

Адаптер живлення

Опублікована інформація	Значення й точність	Одиниця вимірювання
Виробник	Шеньчжень АМЦ Технолоджі Ко., Лтд.	-
Ідентифікатор моделі	AD-0181200150EU-18	-
Вхідна напруга	100–240	В~
Вхідна частота змінного струму	50/60	Гц
Вихідна напруга	5,0/9,0/12,0	В---
Вихідний струм	2,4/2,0/1,5	А
Вихідна потужність	18,0	Вт
Середній ККД активного режиму	85	%
ККД при низькому навантаженні (10 %)	71	%
Споживання енергії без навантаження	0,1	Вт

Вирішення проблем

Проблема	Можлива причина	Рішення
Вентилятор не працює.	Вентилятор не підключено до електромережі.	Підключіть вентилятор до електричної розетки, яка відповідає його вимогам.
	Адаптер живлення підключено неправильно.	Підключіть адаптер живлення належним чином.
Вентилятор не може підключитися до мережі Wi-Fi.	Вентилятор підключено до мережі 5 ГГц, яка не підтримується.	Підключіться до мережі Wi-Fi 2,4 ГГц.
	Вентилятор перебуває в автономному режимі більше ніж півгодини.	Скиньте з'єднання Wi-Fi.
Лопатка вентилятора застрягла.	На лопатці вентилятора застрягли сторонні предмети.	Відключіть вентилятор від мережі та видаліть сторонні предмети.
Не працює функція коливання.	Вентилятор перебуває в режимі автоколивань.	Це нормально. Дочекайтеся завершення процесу калібрування, який триває не більше 15 секунд.
Кнопка несправна або не реагує на натискання.	Увімкнено функцію блокування від дітей.	Вимкніть функцію блокування від дітей.
Потік повітря слабкий.	Потік повітря м'який у режимі природного вітру.	Це нормально. Ви можете перемикаати режим або швидкість за бажанням.
	На лопатці вентилятора або решітці сторонні предмети.	Видаліть сторонні предмети.

Інформація про відповідність вимогам

Європа — Декларація відповідності для ЄС



Цим компанія Сяомі Комунікейшнз Ко, Лтд. заявляє, що радіобладнання типу BPLDS10DM відповідає Директиві 2014/53/EU. Повний текст заяви для ЄС про відповідність наведено в Інтернеті за такою адресою:
<https://www.mi.com/global/service/support/declaration.html>

Інформація про утилізацію та переробку відходів



Усі продукти, позначені цим символом, вважаються відходами електричного та електронного обладнання (WEEE відповідно до директиви 2012/19/EU), які слід утилізувати окремо від несорттованих побутових відходів. Щоб захистити здоров'я людей і навколишнє середовище, потрібно здавати непрацююче обладнання до спеціалізованих пунктів збору, визначених державними або місцевими органами влади, для подальшої переробки. Правильна утилізація та переробка допоможуть запобігти негативним наслідкам для навколишнього середовища та здоров'я людей. За додатковою інформацією про розташування та умови роботи подібних пунктів збору звертайтеся до компанії, яка виконала встановлення, або до місцевих органів влади.

Докладний електронний посібник можна знайти за адресою www.mi.com/global/support/user-guide



Виробник: Сяомі Комунікейшнз Ко., Лтд.

Адреса виробника: #019, 9тх Флоор, Білдінг 6, 33 Сієрці Міддл Роад, Хайдян Дістрікт, Пекін, 100085, Китай

Імпортовано: Смарт Діджитал - Компанія вільної зони

Адреса: Дубайський кремнієвий оазис - Міжнародна вільна зона Влада, Міжнародна вільна зона Влада Пропертіз, Дубайський кремнієвий оазис

Тел.: +971581944332

Ел. пошта: Office@smartllp.uk

Щоб дізнатися більше, відвідайте сайт www.mi.com

Версія посібника користувача: V1.1

ПОВІДОМЛЕННЯ ПРО ГАРАНТІЮ

ЦЯ ГАРАНТІЯ НАДАЄ ВАМ ПЕВНІ ПРАВА. ВИ ТАКОЖ МОЖЕТЕ МАТИ ІНШІ ПРАВА, НАДАНІ ЗА ЗАКОНОМ ВАШОЇ КРАЇНИ, ПРОВІНЦІЇ АБО ШТАТУ. У ДЕЯКИХ КРАЇНАХ, ПРОВІНЦІЯХ АБО ШТАТАХ ЗАКОН ПРО СПОЖИВАЧІВ МОЖЕ ПЕРЕДБАЧАТИ МІНІМАЛЬНИЙ ГАРАНТІЙНИЙ ПЕРІОД. ХІАОМІ НЕ ВИКЛЮЧАЄ, НЕ ОБМЕЖУЄ ТА НЕ ПРИПИНЯЄ ІНШІ ПРАВА, ЯКІ МОЖУТЬ У ВАС БУТИ, У БІЛЬШИЙ МІРІ, НІЖ ЦЕ ДОЗВОЛЕНО ЗАКОНОМ. ДЛЯ ПОВНОГО РОЗУМІННЯ ВАШИХ ПРАВ ПРОПОНУЄМО ВАМ ОЗНАЙОМИТИСЬ ІЗ ЗАКОНАМИ ВАШОЇ КРАЇНИ, ПРОВІНЦІЇ АБО ШТАТУ.

1. ОБМЕЖЕНА ГАРАНТІЯ НА ПРОДУКТ

ХІАОМІ гарантує відсутність фізичних дефектів Продукту впродовж Гарантійного періоду за умов звичайного користування відповідно до інструкції користувача Продукту.

Строки та умови гарантійного обслуговування, передбачені законодавством, регулюються відповідними законами. Докладну інформацію про додаткове гарантійне обслуговування див. на офіційному сайті Xiaomi: <https://www.mi.com/global/support/warranty>.

Хіаомі гарантує первинному покупцеві, що Продукт Хіаомі не матиме дефектів матеріалів і виготовлення впродовж гарантійного періоду за умов звичайного користування.

Хіаомі не гарантує, що Продукт працюватиме безперервно або без помилок.

Хіаомі не несе відповідальності за збитки, що виникли внаслідок недотримання інструкцій щодо використання Продукту.

2. ЗАСОБИ ПРАВОВОГО ЗАХИСТУ

Якщо буде виявлено дефект обладнання й компанія Хіаомі отримає дійсну скаргу впродовж Гарантійного періоду, Хіаомі зобов'язується (1) відремонтувати Продукт безкоштовно, (2) замінити Продукт або (3) відшкодувати вартість Продукту за винятком можливих витрат на транспортування.

3. ЯК ОТРИМАТИ ГАРАНТІЙНЕ ОБСЛУГОВУВАННЯ

Щоб отримати Гарантійне обслуговування, Продукт має бути доставлено в оригінальній або подібній упаковці, що забезпечує рівноцінний ступінь захисту Продукту, за адресою, указаною Хіаомі. За винятком випадків, заборонених чинним законодавством, для отримання гарантійного обслуговування Хіаомі може висувати вимоги щодо пред'явлення доказів придбання Продукту та/або реєстрації Продукту.

4. ВИНЯТКИ Й ОБМЕЖЕННЯ

Якщо компанією Хіаомі не передбачено інше, ця Обмежена гарантія застосовується тільки до Продукту, який вироблено компанією Хіаомі або для неї, що можна ідентифікувати за торговельною маркою, торговим найменуванням або прикріпленим логотипом Хіаомі або Мі.

Обмежена гарантія не застосовується в таких випадках: (а) пошкодження через стихійне лихо, як-от удар блискавки, торнадо, повінь, пожежа, землетрус або інші зовнішні причини; (б) недбалість; (в) комерційне використання; (г) зміни або модифікації будь-якої частини Продукту; (д) пошкодження, спричинене використанням продуктів, вироблених не компанією Хіаомі; (е) пошкодження, спричинене через нещасний випадок, неправильне поводження або неправильне використання; (є) пошкодження через використання Продукту за межами дозволеного або не за призначенням, як

описано компанією Xіаомі, або через неправильну напругу чи інші характеристики електроживлення; (ж) пошкодження через обслуговування (включно з оновленнями й розширеннями), виконане не представником Xіаомі.

Ви відповідаєте за резервне копіювання будь-яких даних, програмного забезпечення або інших матеріалів, які ви можете зберігати на продукті. Є ймовірність, що такі дані, програмне забезпечення або інші матеріали будуть втрачені або переформатовані під час обслуговування, і компанія Xіаомі не несе відповідальності за будь-які такі пошкодження або втрати.

Торгові представники, агенти й працівники Xіаомі не вповноважені вносити будь-які зміни, доповнення або додатки до цієї Обмеженої гарантії. Якщо будь-яка умова вважатиметься незаконною або такою, що не має позовної сили, це не зменшить законність або позовну силу решти умов і не вплине на них. Якщо це не заборонено законом і якщо компанія Xіаомі не обіцяла інше, післяпродажні послуги буде обмежено країною або регіоном первісного придбання.

На продукти, які не було належним чином імпортовано та/або не було належним чином вироблено компанією Xіаомі та/або не було належним чином придбано в компанії Xіаомі або офіційного продавця Xіаомі, ці гарантії не поширюються. Згідно з чинним законодавством ви можете мати право на гарантії від неофіційного роздрібного продавця, який продав продукт. Тому Xіаомі пропонує вам звернутися до роздрібного продавця, у якого ви придбали продукт.

Поточні гарантії не застосовуються в Гонконгу й на Тайвані.

5. ГАРАНТІЯ, ЯКА МАЄТЬСЯ НА УВАЗІ

Окрім випадків, заборонених чинним законодавством, усі гарантії, які мають на увазі (включно з гарантіями товарної придатності та придатності для конкретної цілі) діють не довше цієї обмеженої гарантії. У деяких юрисдикціях не дозволяється обмежувати тривалість гарантії, які мають на увазі, тому в них зазначене вище обмеження не буде застосовано.

6. ОБМЕЖЕННЯ ЩОДО ЗБИТКІВ

Окрім випадків, заборонених чинним законодавством, Xіаомі не несе відповідальності за будь-які випадкові, непрямі, особливі або наслідкові збитки, зокрема втрату прибутків, доходу або даних, збитки, що виникають через порушення явної або такої, що має на увазі, гарантії чи умови, або на будь-якій іншій юридичній підставі, навіть якщо компанію Xіаомі повідомляли про ймовірність таких збитків. У деяких юрисдикціях не дозволяється виключати або обмежувати особливі, непрямі або наслідкові збитки, тому зазначене вище обмеження або виняток може не застосовуватися до вас.

7. КОНТАКТНА ІНФОРМАЦІЯ XІАОМІ

Відвідайте веб-сайт (для клієнтів): <https://www.mi.com/global/support/warranty>

Контактна особа з питань післяпродажного обслуговування може бути будь-якою особою з авторизованої сервісної мережі Xіаомі, авторизованим дистриб'ютором Xіаомі або кінцевим постачальником, який продав продукт вам. У разі виникнення запитань звертайтеся до відповідної особи, яку може вказати Xіаомі.

Bezpečnostné pokyny

Túto príručku si ešte pred použitím zariadenia pozorne prečítajte a uschovajte ju na nahliadnutie v budúcnosti.

VAROVANIA

Nesprávne používanie môže viesť k úrazu elektrickým prúdom, požiaru, zraneniu osôb alebo inému poškodeniu.

- Tento spotrebič môžu používať deti od 8 rokov a osoby so zníženými fyzickými, zmyslovými a mentálnymi schopnosťami či nedostatkom skúseností a vedomostí, ak spotrebič používajú pod dozorom alebo boli poučené o používaní spotrebiča bezpečným spôsobom a porozumeli rizikám spojeným s jeho používaním. Deti sa so spotrebičom nesmú hrať. Deti nesmú so spotrebičom upratovať ani vykonávať jeho údržbu bez dohľadu dospeléj osoby.
- Tento spotrebič nie je určený na používanie osobami (vrátane detí) so zníženými fyzickými, zmyslovými alebo duševnými schopnosťami alebo s nedostatočnými skúsenosťami a znalosťami, pokiaľ im osoba zodpovedná za ich bezpečnosť neposkytla dohľad alebo pokyny týkajúce sa používania spotrebiča.
- Deti by mali byť pod dozorom, aby sa zabezpečilo, že sa nebudú hrať so spotrebičom.
- Spotrebič sa môže používať len s adaptérom napájania <AD-0181200150EU-18>, ktorý je dodaný spoločne so spotrebičom.
- Pred odstránením krytu sa uistite, že je ventilátor vypnutý z elektrickej siete.
- Ak je adaptér napájania poškodený, musí ho vymeniť výrobca, jeho servisný

- zástupca alebo podobne kvalifikované osoby, aby sa zabránilo nebezpečenstvu.
- Pri bežnom používaní tohto zariadenia by mala byť vzdialenosť medzi anténou a telom používateľa minimálne 20 cm.
- Pred čistením alebo inou údržbou musí byť spotrebič odpojený od elektrickej siete.
- Nepoužívajte tento ventilátor na mieste, kde sa môže ľahko prevrátiť alebo kde sú v blízkosti iné nestabilné predmety.
- Ventilátor nepoužívajte v extrémne prašnom prostredí, aby nedošlo k jeho poškodeniu.
- Nepoužívajte tento ventilátor v horúcom a vlhkom prostredí, napríklad v kúpeľni.
- Ventilátor nepoužívajte, ak je jeho adaptér napájania poškodený alebo je uvoľnená jeho zástrčka.
- Nepoužívajte tento ventilátor, ak jeho predná mriežka a zadná mriežka nie sú nainštalované alebo sú uvoľnené.
- Nedovoľte, aby tento produkt používali deti alebo dospelí, ktorí nie sú schopní tento ventilátor obsluhovať.
- Nepokúšajte sa tento ventilátor sami rozoberať alebo opravovať.
- Napájací kábel nadmerne nestláčajte, neohýbajte ani nekrúťte, aby nedošlo k odhaleniu alebo poškodeniu jeho jadra.
- Nestrkajte prsty ani cudzie predmety do mriežok alebo rotujúcej lopatky ventilátora.

- Vlasy a textilie držte mimo dosahu ventilátora, aby sa nezachytili do ventilátora.
- Nepoužívajte žiadnu nevhodnú elektrickú zásuvku.

Bezpečnostné opatrenia

Adaptér napájania

- Pred vykonávaním akejkoľvek údržby alebo premiestňovaním ventilátora odpojte napájací kábel zo zásuvky.
- Adaptér napájania vždy odpojte od elektrickej siete vytiahnutím zástrčky, a nie kábla.
- Po pripojení adaptéra napájania k napájaciemu portu ventilátora silou neťahajte ani netraste káblom adaptéra napájania a spojením medzi adaptérom napájania a ventilátorom, aby nedošlo k poškodeniu, ktoré by mohlo ovplyvniť bežnú funkciu.

Počas používania

- Ak ventilátor vydáva nezvyčajné zvuky, vydáva zápach, je príliš horúci, prevracia sa, trasie sa alebo má iné chyby, okamžite ho prestaňte používať.
- Hlavou ventilátora opakovane netraste, aby nedošlo k poškodeniu vnútorného prevodového mechanizmu.
- Počas chodu ventilátora sa oň neopierajte ani ho nenakláňajte.

Presúvanie

- Pred premiestňovaním ventilátora ho prevedte do pohotovostného režimu a odpojte zo zásuvky.
- Pri premiestňovaní uchopte rúčku jednou rukou, pričom druhou rukou držte základňu, aby ste zabránili jej pádu a zraneniu osôb.

Prehľad produktu

Pohľad spredu

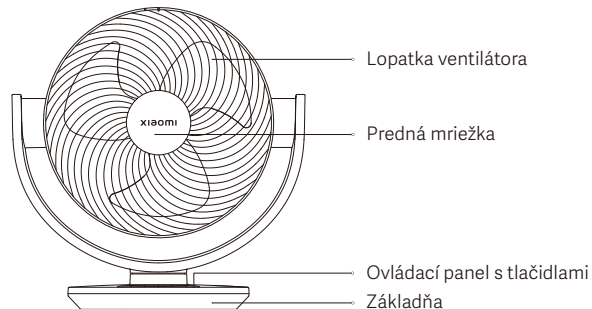

Pohľad zozadu

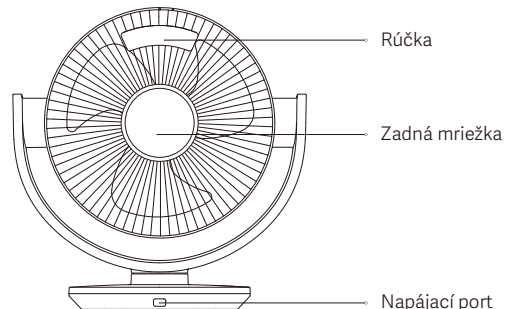

Ovládací panel s tlačidlami

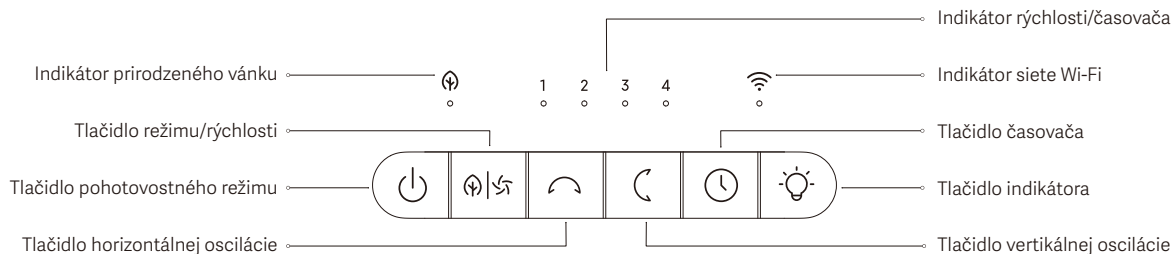

Poznámka: Ilustrácie produktu a príslušenstva v používateľskej príručke slúžia len na referenčné účely. Skutočný produkt a funkcie sa môžu líšiť v dôsledku vylepšení produktu.

Používanie

Pripojenie k elektrickej zásuvke

Pripojte adaptér napájania k napájacímu portu ventilátora a potom ho zapojte do elektrickej zásuvky. Keď počujete pípnutie, ventilátor je úspešne pripojený k napájaniu.

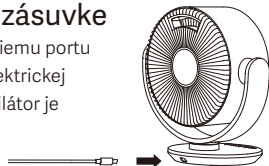

Zapnutie/stavanie

Stlačením tlačidla  zapnete ventilátor alebo ho uvedte do pohotovostného režimu.

Prepínanie rýchlosti

Stlačením tlačidla  nastavte rýchlosť a rozsvieti sa príslušný indikátor rýchlosti (pozri tabuľku nižšie). Po vypnutí a opätovnom zapnutí ventilátora sa nastaví posledná použitá rýchlosť.



Indikátor	1	2	3	4
Úroveň rýchlosti	Pomalá	Stredná	Rýchla	Turbo
Stav indikátora	●●●●	●●●●	●●●●	●●●●

Poznámka: ● znamená, že indikátor je zapnutý; ● znamená, že indikátor je vypnutý.

Prepínanie režimu

Stlačením a podržaním tlačidla  na tri sekundy prepnete medzi režimami priameho vánku a prirodzeného vánku. Indikátor prirodzeného vánku zostane v režime prirodzeného vánku zapnutý a v režime priameho vánku sa vypne.

Nastavenie oscilácie

- Stlačením tlačidla  zapnete alebo vypnete horizontálnu osciláciu. Predvolený uhol je 120° a v aplikácii môžete nastaviť uhol horizontálnej oscilácie na 30°, 60°, 90° a 120°.
- Stlačením tlačidla  zapnete alebo vypnete vertikálnu osciláciu. Predvolený uhol je 100° a v aplikácii môžete nastaviť uhol vertikálnej oscilácie na 30°, 60°, 90° a 100°.
- Pri prvom zapnutí ventilátora alebo po obnovení výrobných nastavení sa automaticky kalibruje uhol oscilácie.
- Ventilátor prechádza kalibráciou na ľavej strane počas horizontálnej oscilácie a na hornej strane počas vertikálnej oscilácie. Je normálne, že hlava ventilátora sa počas kalibrácie na krátky čas zastaví (nie dlhšie ako 15 sekúnd).
- Hlavu ventilátora nenastavujte ručne, inak by mohlo dôjsť k potenciálnym odchýlkam uhla ventilátora počas oscilácie alebo v pohotovostnom režime a dokonca k zastaveniu oscilácie.

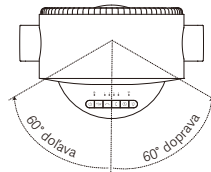

120° horizontálna oscilácia

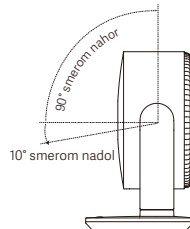

100° vertikálna oscilácia

Nastavenie časovača

Stlačte tlačidlo  a nastavte časovač: 1 hodina, 2 hodiny, 3 hodiny, 4 hodiny a vypnuté. Príslušné indikátory zostanú svietiť päť sekúnd (pozri tabuľku nižšie) a následne sa indikátor vráti k indikácii aktuálnej rýchlosti.



Časovač	Vypnutý	1 hodina	2 hodiny	3 hodiny	4 hodiny
Indikátor	●●●●	*●●●	**●●	***●	****●

Poznámka: * znamená, že indikátor je zapnutý; ● znamená, že indikátor je vypnutý.

Zapnutie/vypnutie indikátora



Stlačením tlačidla  zapnete/vypnete indikátor.

Zapnutie/vypnutie detskej poistky

Súčasným stlačením a podržaním tlačidiel  a  na sedem sekúnd zapnete alebo vypnete detskú poistku.

Poznámka: Keď je funkcia detskej poistky povolená, ventilátor nebude reagovať na stlačenie akéhokoľvek tlačidla, ale namiesto toho všetky indikátory dvakrát zabliknú a ventilátor dvakrát pípne.



Zapnutie/vypnutie Wi-Fi

Keď je ventilátor zapnutý, súčasným stlačením a podržaním tlačidiel  a  na sedem sekúnd zapnete alebo vypnete Wi-Fi.

Poznámky:

- Ak je Wi-Fi vypnuté, ventilátor nemôžete ovládať prostredníctvom aplikácie.
- Ventilátor použije a uloží názov a heslo siete Wi-Fi na pripojenie k sieti.
- Keď je ventilátor zapnutý, pripojenie Wi-Fi je predvolene zapnuté.
- Port UDP 54321 je štandardne otvorený pre prenos informácií v lokálnej sieti.

Obnovenie Wi-Fi a obnovenie výrobných nastavení

Súčasne stlačte a podržte tlačidlá  a  na sedem sekúnd. Keď budete počuť dlhé pípnutie, pripojenie Wi-Fi bolo resetované a ventilátor úspešne obnovil výrobné nastavenia. Následne ventilátor čaká na pripojenie. Pripojenie Wi-Fi je potrebné obnoviť za nižšie uvedených okolností:

- Konto Xiaomi, s ktorým je ventilátor spárovaný, bolo zmenené.
- Router, ku ktorému je ventilátor pripojený, bol zmenený.
- Konto alebo heslo routera, ku ktorému je ventilátor pripojený, bolo zmenené.
- Aplikácia Xiaomi Home nedokáže ovládať ventilátor.

Popis stavu a indikátora Wi-Fi:

Stav Wi-Fi	Čaká sa na pripojenie	Pripájanie	Pripojené	Pripájanie zlyhalo	Vypnutý
Indikátor	Bliká naoranžovo	Bliká na modro	Modrá	Oranžová	Vyp.

Pripojenie k aplikácii Xiaomi Home

Tento produkt funguje s aplikáciou Xiaomi Home. Ovládajte svoje zariadenie pomocou aplikácie Xiaomi Home.

Aplikáciu si stiahnite a nainštalujte naskenovaním QR kódu. Ak už máte aplikáciu nainštalovanú, budete presmerovaní na stránku nastavenia pripojenia. Aplikáciu „Xiaomi Home“ môžete tiež vyhľadať v obchode s aplikáciami, odkiaľ si ju môžete stiahnuť a nainštalovať.

Otvorte aplikáciu Xiaomi Home, ťuknite na znamienko „+“ v pravom hornom rohu a postupom podľa pokynov pridajte svoje zariadenie.

Poznámka: Verzia aplikácie mohla byť aktualizovaná, postupujte podľa pokynov v aktuálnej verzii aplikácie.



23816FF7

Starostlivosť a údržba

! UPOZORNENIE: Pred demontážou alebo čistením sa uistite, že je ventilátor odpojený od napájania.

Odstránenie prednej mriežky

1. Otočením skrutkovača proti smeru hodinových ručičiek odstráňte skrutky prednej mriežky.



2. Otáčajte prednú mriežku proti smeru hodinových ručičiek, kým sa značka prednej mriežky nevyrovná so značkou odomknutia na ráme mriežky, následne odstráňte prednú mriežku.

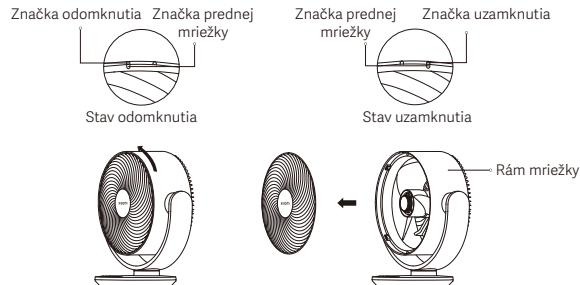

Poznámka: Pri inštalácii zarovnajte značku prednej mriežky so značkou odomknutia na ráme mriežky, následne otočte prednú mriežku v smere hodinových ručičiek, aby sa značka prednej mriežky zarovnala so značkou uzamknutia.

Odstránenie lopatky ventilátora

1. Otočte v smere hodinových ručičiek a odstráňte gombík lopatky ventilátora.

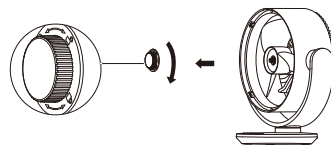

2. Odstráňte lopatku ventilátora z hriadeľa motora.

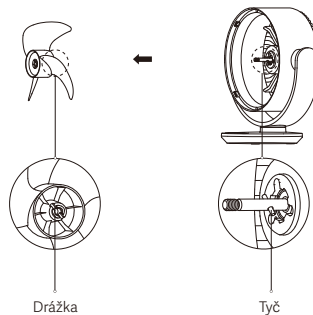

Poznámka: Pri opätovnej montáži zarovnajte drážku za lopatku ventilátora s tyčou na hriadeľ motora, aby boli zaistené na mieste, a následne utiahnite gombík lopatky ventilátora na hriadeľ motora proti smeru hodinových ručičiek.

Demontáž zadnej mriežky

1. Otáčaním skrutkovača proti smeru hodinových ručičiek odstráňte skrutky zadnej mriežky.

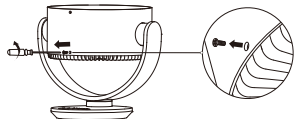

2. Otáčajte zadnou mriežkou proti smeru hodinových ručičiek, kým sa značka zadnej mriežky nevyrovná so značkou odomknutia na ráme mriežky, následne vyberte zadnú mriežku.

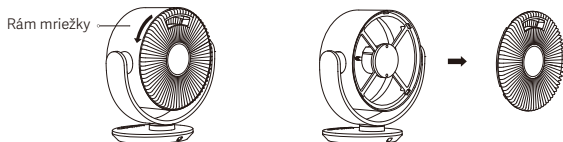
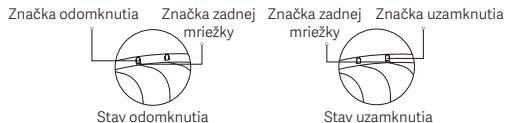

Poznámka: Pri inštalácii zarovnajzte značku zadnej mriežky so značkou odomknutia na ráme mriežky, následne otočte zadnú mriežku v smere hodinových ručičiek, aby sa značka zadnej mriežky zarovnala so značkou uzamknutia.

Čistenie ventilátora

Umývateľné časti

Nižšie uvedené diely možno čistiť mäkkou handričkou alebo špongiou namočenou vo vode alebo v zriedenom neutrálnom čistiacom prostriedku.



Predná mriežka



Lopatka ventilátora



Zadná mriežka

Poznámky:

- Po umytí diely pred opätovným zostavením dôkladne vysušte.
- Počas sušenia, používania a skladovania nevystavujte diely priamemu slnečnému žiareniu.

Neumývateľné časti

Nasledujúce časti jemne utrite mäkkou, suchou handričkou. Je dôležité, aby ste motor a ovládací panel s tlačidlami nevystavili pôsobeniu vody.

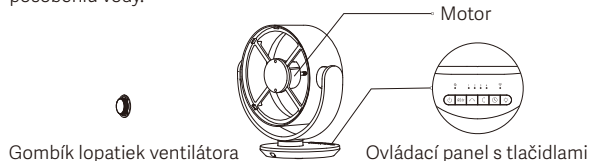

⚠ UPOZORNENIA:

- Diely neoplachujte vodou.
- Na čistenie dielov nepoužívajte riedidlo ani ľahký benzín.

Špecifikácie

Názov	Elektrický ventilátor	Emisie hluku	≤60 dB(A)
Model	BPLDS10DM	Dĺžka napájacieho kábla	1,8 m
Menovité napätie	12 V $\overline{\text{---}}$	Čistá hmotnosť	2,0 kg
Menovitý výkon	18 W	Rozmery položky	324 × 200 × 334 mm
Bezdrôtové pripojenie	Wi-Fi IEEE 802.11 b/g/n 2,4 GHz		
Rádiová frekvencia a rádiový prenosový výkon			
Špecifikácia RF	Pracovná frekvencia	Maximálny výstupný výkon	
2,4 GHz Wi-Fi	2412–2472 MHz	<20 dBm	
Bluetooth	2402–2480 MHz	<10 dBm	

Aby bola dodržaná požiadavka na vystavenie rádiovým vlnám, mala by sa medzi zariadením a človekom dodržať vzdialenosť 20 cm.

Požiadavky na informácie o produkte	Testovacie údaje
Maximálny prietok ventilátora (F)	22,9 m ³ /min
Príkion ventilátora (P)	12,8 W
Hodnota služby (SV)	1,8 (m ³ /min)/W
Maximálna rýchlosť prúdenia vzduchu (C)	3,4 m/s
Štandard merania pre hodnotu služby	EN IEC 60879:2019
Spotreba energie	Pohotovostný režim: ≤0,48 W Sieťový pohotovostný režim: ≤0,94 W
Čas na zadanie podmienky	Pohotovostný režim: ≤5 min Sieťový pohotovostný režim: ≤5 min
Úroveň akustického výkonu ventilátora (LWA)	58 dB(A)
Sezónna spotreba elektrickej energie (Q)	5,76 kWh/rok
Kontaktné údaje pre získanie ďalších informácií	Xiaomi Communications Co., Ltd. #019, 9th Floor, Building 6, 33 Xi'erqi Middle Road, Haidian District, Beijing, 100085, China

Adaptér napájania

Publikované informácie	Hodnota a presnosť	Jednotka
Výrobca	Shenzhen AMC Technology Co., Ltd.	-
Identifikátor modelu	AD-0181200150EU-18	-
Vstupné napätie	100-240	V~
Vstupná striedavá frekvencia	50/60	Hz
Výstupné napätie	5,0/9,0/12,0	V---
Výstupný prúd	2,4/2,0/1,5	A
Výstupný výkon	18,0	W
Priemerná prevádzková účinnosť	85	%
Účinnosť pri nízkom zaťažení (10 %)	71	%
Spotreba energie bez zaťaženia	0,1	W

Riešenie problémov

Problém	Pravdepodobný dôvod	Riešenie
Ventilátor nefunguje.	Ventilátor nie je pripojený k napájaniu.	Pripojte ventilátor do elektrickej zásuvky, ktorá spĺňa požiadavky ventilátora.
	Adaptér napájania nie je správne pripojený.	Správne pripojte adaptér napájania.
Ventilátor sa nedokáže pripojiť k sieti Wi-Fi.	Ventilátor je pripojený k sieti 5 GHz, ktorá nie je podporovaná.	Pripojte sa k sieti Wi-Fi 2,4 GHz.
	Ventilátor je vypnutý dlhšie ako pol hodiny.	Reštartujte pripojenie Wi-Fi.
Lopatka ventilátora je zaseknutá.	Lopatka ventilátora je zaseknutá cudzími predmetmi.	Odpojte ventilátor od elektrickej siete a odstráňte cudzie predmety.
Nefunguje funkcia oscilácie.	Ventilátor je v stave automatickej oscilácie.	Toto je normálne. Počkajte na dokončenie procesu kalibrácie, ktorý netrvá dlhšie ako 15 sekúnd.
Tlačidlo nefunguje správne alebo nemá žiadnu odozvu.	Je zapnutá funkcia detskej poistky.	Vypnite funkciu detskej poistky.
Prúd vzduchu je slabý.	Prúdenie vzduchu je jemné v režime prirodzeného vánku.	Toto je normálne. Režim alebo rýchlosť môžete prepínať podľa potreby.
	Na lopatke ventilátora alebo mriežke sú cudzie predmety.	Odstráňte cudzie predmety.

Informácie o dodržiavaní súladu s regulačnými predpismi

Európa – Vyhlásenie o súlade pre EÚ



Výrobca Xiaomi Communications Co., Ltd. vyhlasuje, že rádiové zariadenie typu BPLDS10DM je v súlade s požiadavkami smernice 2014/53/EÚ. Celý text Vyhlásenia o súlade pre EÚ je dostupný na tejto internetovej adrese:
<https://www.mi.com/global/service/support/declaration.html>

Informácie o likvidácii a recyklovaní



Všetky produkty označené týmto symbolom sú definované ako odpad z elektrických a elektronických zariadení (tzv. OEEZ, ako sa udáva v smernici 2012/19/EÚ) a nesmú sa vyhadzovať do bežného netriedeného domáceho odpadu. S cieľom ochrany ľudského zdravia aj životného prostredia je potrebné, aby ste svoje zariadenie určené do odpadu odovzdali na určenom zbernom mieste na recykláciu odpadu z elektrických a elektronických zariadení, ktoré určili štátne alebo miestne orgány. Správna likvidácia a recyklovanie pomôže zabrániť negatívnym následkom na životné prostredie a ľudské zdravie. Ďalšie informácie o mieste, ako aj o podmienkach a požiadavkách platných pre zberné miesta vám poskytne zástupca servisu alebo miestne orgány.

Podrobnú elektronickú príručku nájdete na stránke www.mi.com/global/support/user-guide

ZÁRUČNÉ PODMIENKY

TÁTO ZÁRUKA VÁM DÁVA ŠPECIFICKÉ PRÁVA A ZO ZÁKONOV VAŠEJ KRAJINY, PROVINCIIE ALEBO ŠTÁTU VÁM MÔŽU VYPLÝVAŤ ĎALŠIE PRÁVA. V NIEKTORÝCH KRAJINÁCH, PROVINCIÁCH ALEBO ŠTÁTOCH MÔŽE ZÁKON UVÁDZAŤ MINIMÁLNU ZÁRUČNÚ LEHOTU. SPOLOČNOSŤ XIAOMI NEVYLUČUJE, NEOBMEDZUJE ANI NEPOZASTAVUJE OSTATNÉ PRÁVA, KTORÉ MÁTE, OKREM PRÍPADOV POVOLENÝCH ZÁKONOM. AK CHCETE ZÍSKAŤ ÚPLNÉ INFORMÁCIE O SVOJICH PRÁVACH, ODPORUČAME VÁM PREŠTUDOVAŤ SI LEGISLATÍVU SVOJEJ KRAJINY, PROVINCIIE ALEBO ŠTÁTU.

1. OBMEDZENÁ ZÁRUKA NA PRODUKT

Spoločnosť XIAOMI zaručuje, že produkty počas záručnej lehoty neobsahujú chyby materiálu ani výrobné chyby, ak sa používajú bežným spôsobom a v súlade s príslušným návodom na použitie.

Trvanie záručnej lehoty a podmienky spojené so zákonnou zárukou sú uvedené v príslušnej miestnej legislatíve. Ďalšie informácie o výhodách spotrebiteľskej záruky nájdete na oficiálnej webovej lokalite spoločnosti Xiaomi na adrese <https://www.mi.com/global/support/warranty>.

Spoločnosť Xiaomi zaručuje pôvodnému kupujúcemu, že produkt spoločnosti Xiaomi nebude pri bežnom používaní, počas obdobia uvedeného vyššie, obsahovať chyby materiálu ani výrobné chyby.

Spoločnosť Xiaomi nezaručuje, že prevádzka produktu bude neprerušovaná alebo bezchybná.

Spoločnosť Xiaomi nezodpovedá za škody, ktoré vznikli následkom nedodržania pokynov pre používateľov produktu.

2. NÁPRÁVNÉ PROSTRIEDKY

Ak sa vyskytne chyba hardvéru a spoločnosť Xiaomi dostane počas záručnej lehoty oprávnenú požiadavku, spoločnosť Xiaomi (1) produkt bezplatne opraví, (2) vymení produkt za nový alebo (3) vráti peniaze za produkt bez prípadných nákladov na poštovné.

3. AKO SI UPLATNIŤ ZÁRUČNÚ OPRAVU

Ak potrebujete záručnú opravu, musíte produkt doručiť v pôvodnom obale alebo v inom obale poskytujúcom rovnaký stupeň ochrany produktu na adresu špecifikovanú spoločnosťou Xiaomi. Tam, kde to nevyplýva z príslušnej legislatívy, vás spoločnosť Xiaomi môže pred poskytnutím záručného servisu požiadať o predloženie dokladu o nákupe a/alebo dokladu o splnení podmienok registrácie.

4. VÝNIMKY A OBMEDZENIA

Pokiaľ spoločnosť Xiaomi nestanoví inak, táto obmedzená záruka sa vzťahuje len na produkt vyrobený spoločnosťou Xiaomi alebo pre ňu, ktorý môže byť identifikovaný ochrannou známkou, obchodným názvom či logom „Xiaomi“ alebo „Mi“.

Obmedzená záruka sa nevzťahuje na žiadne škody spôsobené: (a) zásahmi prírody alebo vyššej moci, napríklad údermi blesku, tornádami, požiarimi, povodňami, zemetrasením alebo inými vonkajšími vplyvmi; (b) nedbalosťou; (c) komerčným využitím; (d) zmenami alebo úpravami ktorejkoľvek časti produktu; (e) škody spôsobené použitím s produktami iných výrobcov ako Xiaomi; (f) škody spôsobené náhodou, zneužitím, alebo nesprávnym použitím; (g) škody spôsobené prevádzkou výrobku mimo prípustné alebo predpokladané použitie popísané spoločnosťou

Xiaomi alebo s nesprávnym napätím alebo zdrojom napájania alebo (h) škody spôsobené opravou (vrátane vylepšení a rozšírení) realizovanou osobou, ktorá nie je povereným zástupcom spoločnosti Xiaomi.

Zálohovanie všetkých dát, softvéru alebo iných materiálov, ktoré máte v produkte inštalované alebo uložené, je na vašej zodpovednosti. Je pravdepodobné, že takéto dáta, softvér alebo iné materiály, ktoré sú v produkte uložené alebo uchovávané, budú počas opravy stratené alebo preformátované a spoločnosť Xiaomi nenesie zodpovednosť za ich poškodenie alebo stratu.

Žiadny predajca, agent ani zamestnanec spoločnosti Xiaomi nie je oprávnený vykonávať akékoľvek úpravy, rozšírenia alebo doplnenia tejto obmedzenej záruky. Pokiaľ bude ktorákoľvek zo zmluvných podmienok vyhlásená za nezákonnú alebo nevymožiteľnú, zákonnosť alebo vymožiteľnosť ostatných zmluvných podmienok nebude ovplyvnená alebo narušená.

S výnimkou prípadov, kedy to zakazujú zákony alebo inak prisľúbila spoločnosť Xiaomi, sú popredajné služby obmedzené na krajinu alebo región pôvodného nákupu.

Táto záruka nepokrýva produkty, ktoré neboli náležite importované a/alebo neboli náležite vyrobené spoločnosťou Xiaomi a/alebo neboli náležite získané od spoločnosti Xiaomi alebo oficiálneho predajcu spoločnosti Xiaomi. Podľa príslušnej legislatívy môžete využiť záruku poskytovanú neoficiálnym predajcom, ktorý produkt predal. Spoločnosť Xiaomi vám preto odporúča kontaktovať predajcu, od ktorého ste produkt kúpili.

Táto záruka neplatí na území Hongkongu a Taiwanu.

5. IMPLICITNÉ ZÁRUKY

S výnimkou prípadov, kedy je to zakázané platnými právnymi predpismi, sú všetky implicitné záruky (vrátane záruk obchodovateľnosti a vhodnosti na konkrétny účel) obmedzené a platia maximálne do skončenia platnosti tejto obmedzenej záruky. Niektoré jurisdikcie nepovoľujú obmedzenie trvania implicitnej záruky, v takých prípadoch sa vyššie uvedené obmedzenie nepoužije.

6. OBMEDZENIE NÁHRADY ŠKÔD

S výnimkou prípadov, kedy je to zakázané platnými právnymi predpismi, spoločnosť Xiaomi nezodpovedá za prípadné náhodné, nepriame, zvláštne alebo následné škody, vrátane straty zisku, výnosov alebo dát, za škody vyplývajúce z akéhokoľvek porušenia výslovnej alebo implicitnej záruky alebo podmienky, alebo za škody podľa akejkoľvek inej právnej teórie, a to aj v prípade, že spoločnosť Xiaomi bola o možnosti takýchto škôd informovaná. Niektoré jurisdikcie nepovoľujú vylúčenie alebo obmedzenie odškodnenia za zvláštne, nepriame, náhodné alebo následné škody, takže vyššie uvedené ustanovenie o vylúčení alebo obmedzení sa na vás nemusí vzťahovať.

7. KONTAKTY SPOLOČNOSTI XIAOMI

Ak ste zákazník, prejdite na našu webovú lokalitu: <https://www.mi.com/global/support/warranty>

Kontaktnou osobou v rámci popredajných služieb môže byť ľubovoľná osoba v sieti autorizovaného servisu spoločnosti Xiaomi, autorizovaní distribútori spoločnosti Xiaomi alebo koncový predajca, ktorý vám produkty predal. V prípade pochybností kontaktujte osobu, ktorú vám odporučí spoločnosť Xiaomi.

Säkerhetsinstruktioner

Läs igenom användarmanualen noggrant innan användning och bevara den för framtida användning.

VARNINGAR

Felaktig användning kan leda till elektriska stötar, brand, personskador eller andra skador.

- Den här apparaten kan användas av barn som är åtta år eller äldre och personer med fysiska, sensoriska eller mentala funktionsnedsättningar eller bristande erfarenhet och kunskap, om de är under tillsyn eller har fått instruktioner om hur apparaten ska användas på ett säkert sätt och är införstådda med riskerna. Barn får inte leka med apparaten. Rengöring och användarunderhåll får inte utföras av barn utan tillsyn.
- Den här enheten är inte avsedd för användning av personer (däribland barn) med fysiska, sensoriska eller mentala funktionsnedsättningar, eller med bristande erfarenhet och kunskap, såvida de inte övervakas eller har fått instruktioner om hur enheten ska användas av en person som ansvarar för deras säkerhet.
- Barn bör övervakas för att säkerställa att de inte leker med apparaten.
- Apparaten får endast användas med den nätadapter <AD-0181200150EU-18> som medföljer apparaten.
- Se till att fläkten är frånkopplad från elnätet innan du tar bort skyddet.

- Om nätadaptern är skadad måste den bytas ut av tillverkaren, dess serviceombud eller motsvarande kvalificerade personer för att undvika fara.
- Under normala användningsförhållanden ska denna utrustnings antenn hållas på ett avstånd av minst 20 cm från användarens kropp.
- Innan rengöring eller annat underhåll utförs måste apparaten kopplas bort från elnätet.
- Använd inte fläkten på en plats där den lätt kan välta eller där det finns andra instabila föremål i närheten.
- Använd inte fläkten i extremt dammiga miljöer för att undvika att den skadas.
- Använd inte fläkten i varma och fuktiga miljöer som t.ex. badrum.
- Använd inte fläkten om nätadaptern är skadad eller om nätkontakten sitter löst.
- Använd inte fläkten om frontgaller och bakgaller inte är monterade eller om de sitter löst.
- Låt inte barn eller vuxna som inte är kapabla att använda fläkten använda denna produkt.
- Försök inte att demontera eller reparera fläkten själv.
- Kläm, böj eller vrid inte strömkabeln för hårt för att undvika att dess kärna exponeras eller går sönder.

- Stick inte in fingrar eller främmande föremål i gallren eller i de roterande fläktbladen.
- Håll hår och tyger borta från fläkten för att förhindra att de fastnar i fläkten.
- Använd inte något olämpligt eluttag.

Försiktighetsåtgärder

Nätadapter

- Koppla bort strömkabeln från eluttaget innan du utför något underhåll eller flyttar fläkten.
- Dra alltid ut nätadaptern genom att dra i nätkontakten istället för i kabeln.
- När du har anslutit nätadaptern till fläktens eluttag får du inte dra eller skaka nätadapterns kabel eller anslutningen mellan nätadaptern och fläkten med våld för att undvika skador som kan påverka den normala funktionen.

Vid användning

- Sluta omedelbart att använda fläkten om den ger ifrån sig ovanliga ljud, lukter, blir för varm, välter, skakar eller har andra fel.
- Skaka inte fläkthuvudet upprepade gånger för att undvika skador på den interna transmissionsmekanismen.
- Luta dig inte mot eller luta fläkten när den är igång.

Förflyttning

- Stäng av fläkten och dra ur kontakten innan du flyttar den.
- När du ska flytta fläkten, ta tag i handtaget med en hand och håll i basen med den andra handen för att undvika att den ramlar och orsakar personskador.

Produktöversikt

Vy framifrån

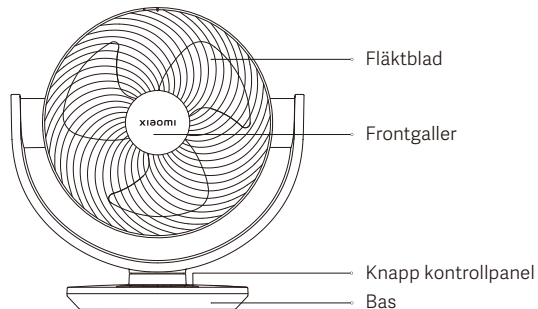

Vy bakifrån

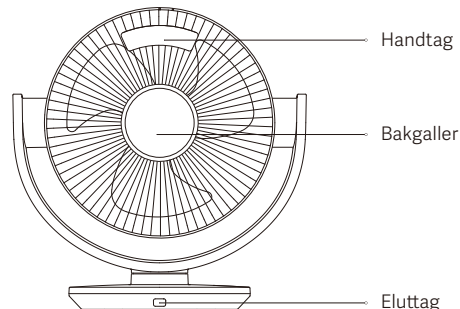

Knapp kontrollpanel

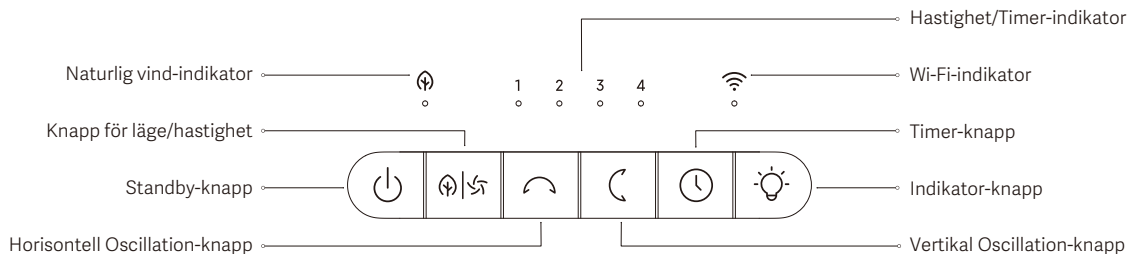

Anteckning: Illustrationerna av produkten och tillbehören i användarmanualen är endast avsedda som referens. Den faktiska produkten och dess funktioner kan variera på grund av produktförbättringar.

Hur du använder

Anslutning till ett eluttag

Anslut nätadaptern till fläktens eluttag och anslut den sedan till ett eluttag. När du hör ett pip är fläkten ansluten till elnätet.

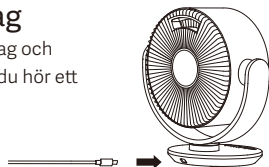

Slå på/standby

Tryck på knappen  för att sätta på fläkten eller sätta den i standby-läge.

Växla hastigheten

Tryck på knappen  för att justera hastigheten, och motsvarande hastighetsindikator tänds (se tabellen nedan). När fläkten stängs av och sätts på igen kommer hastigheten att vara den senast använda.



Indikator	1	2	3	4
Hastighetsnivå	Långsam	Medium	Snabb	Turbo
Statusindikator	* ● ● ●	● ● ● ●	● ● ● ●	● ● ● *

Anteckning: * betyder att indikatorn är på; ● betyder att indikatorn är av.

Växla läge

Håll knappen  intryckt i tre sekunder för att växla mellan lägena för direkt vind och naturlig vind. Naturlig vind-indikatorn förblir på i läget för naturlig vind och stängs av i läget för direkt vind.

Inställning av oscillation

- Tryck på knappen  för att sätta på eller stänga av den horisontella oscillationen. Standardvinkeln är 120°, och du kan ställa in den horisontella oscillationsvinkeln till 30°, 60°, 90° och 120° i appen.
- Tryck på knappen  för att slå på eller av den vertikala oscillationen. Standardvinkeln är 100° och du kan ställa in den vertikala oscillationsvinkeln till 30°, 60°, 90° och 100° i appen.
- När fläkten slås på för första gången eller efter återställning till fabriksinställningarna kalibrerar den automatiskt sin oscillationsvinkel.
- Fläkten kalibreras längst till vänster vid horisontell oscillation och längst upp på ovansidan vid vertikal oscillation. Det är normalt att fläkthuvudet gör en kort paus (högst 15 sekunder) under kalibreringen.
- Justera inte fläkthuvudet manuellt; i annat fall kan fläkten få potentiella vinkelavvikelser under oscillation eller i standby, och till och med sluta oscillera.

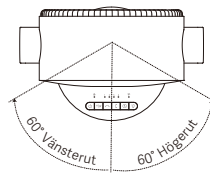

120° Horisontell oscillation

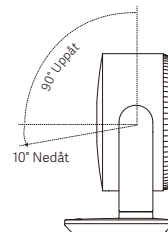

100° Vertikal oscillation

Ställa in timern

Tryck på knappen  för att ställa in timern: 1 timme, 2 timmar, 3 timmar, 4 timmar och avaktiverad. Motsvarande indikatorer lyser i fem sekunder (se tabellen nedan) och därefter återgår indikatorn till att visa aktuell hastighet.

Timer	Inaktiverades	1 timme	2 timmar	3 timmar	4 timmar
Indikator	••••	*•••	**••	***•	****•

Anteckning: * betyder att indikatorn är på; • betyder att indikatorn är av.

Slå på/stänga av indikatorn



Tryck på knappen  för att slå på/av indikatorn.

Aktivera/avaktivera barnlåset

Tryck samtidigt på knapparna  och  och håll dem intryckta i sju sekunder för att aktivera eller avaktivera barnlåset.

Anteckning: När funktionen för barnlås är aktiverad kommer fläkten inte att svara om du trycker på någon knapp, utan alla indikatorer blinkar två gånger och fläkten piper två gånger istället.



Slå på/av Wi-Fi

När fläkten är påslagen, tryck och håll samtidigt in knapparna  och  i sju sekunder för att slå på eller av Wi-Fi.

Anteckningar:

- Du kan inte styra fläkten via appen om Wi-Fi är avaktiverat.
- Fläkten kommer att använda och spara Wi-Fi-namnet och lösenordet för nätverksanslutningen.
- Wi-Fi är aktiverat som standard när fläkten är påslagen.
- UDP 54321-porten är som standard öppen för informationsöverföring i det lokala nätverket.

Återställning av Wi-Fi och återställning av fabriksinställningar

Tryck samtidigt på knapparna  och  och håll dem intryckta i sju sekunder. När du hör ett långt pip har Wi-Fi-anslutningen återställts och fläkten har återställts till fabriksinställningarna. Sedan väntar fläkten på anslutning. Wi-Fi-anslutningen måste återställas under de omständigheter som anges nedan:

- Xiaomi-kontot som fläkten är ihopkopplad med har ändrats.
- Routern som fläkten är ansluten till har ändrats.
- Kontot eller lösenordet för routern som fläkten är ansluten till har ändrats.
- Xiaomi Home-appen kan inte styra fläkten.

Beskrivning av Wi-Fi-status och indikatorer:

Wi-Fi-status	Väntar på anslutning	Ansluter	Ansluten	Misslyckades med att ansluta	Inaktiverades
Indikator	Blinkande orange	Blinkande blå	Blå	Orange	Av

Ansluta med Xiaomi Home-appen

Denna produkt fungerar med Xiaomi Home-appen. Styr din enhet med Xiaomi Home-appen.

Skanna QR-koden för att ladda ned och installera appen. Du kommer att skickas till anslutningsinställningssida om appen redan finns installerad. Eller sök efter "Xiaomi Home" i app store för att ladda ned och installera den den.

Öppna Xiaomi Home-appen, tryck på "+" i det övre högre hörnet och följ sedan anvisningarna för att lägga till din enhet.

Anteckning: Versionen av appen kan ha uppdaterats. Följ instruktionerna baserat på den aktuella appversionen.



23816FF7

Skötsel och underhåll

⚠ FÖRSIKTIGHET: Se till att fläkten är fränkopplad från elnätet före demontering eller rengöring.

Demontering av frontgaller

1. Vrid skruvmejseln moturs för att ta bort skruvarna till frontgaller.



2. Vrid frontgaller moturs tills frontgaller märke ligger i linje med upplåsningmärket på gallerramen och ta sedan bort frontgaller.

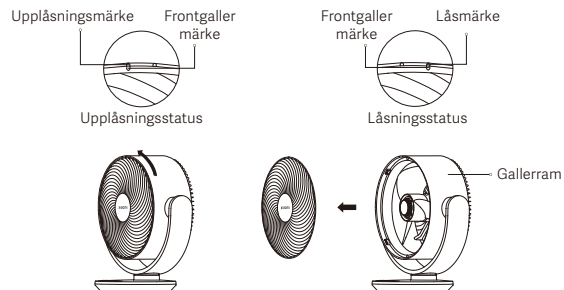

Anteckning: Vid montering ska du rikta in frontgaller märke mot upplåsningmärket på gallerramen och sedan vrida frontgaller medurs för att rikta in frontgaller märke mot låsmärket.

Demontering av fläktbladet

1. Vrid medurs och ta bort fläktbladets knapp.

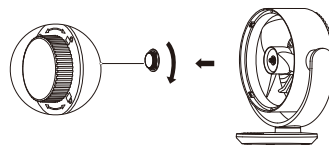

2. Ta bort fläktbladet från motoraxeln.

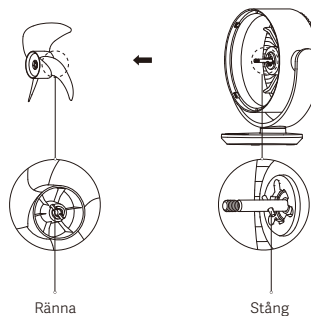

Anteckning: När du sätter tillbaka fläktbladet ska du rikta in rännan bakom fläktbladet med stången på motoraxeln för att säkra dem på plats och sedan dra åt fläktbladets knapp på motoraxeln moturs.

Demontering av bakgaller

1. Vrid skruvmejseln moturs för att ta bort skruvarna till bakgaller.

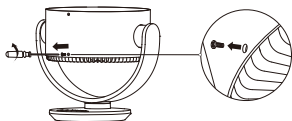

2. Vrid bakgaller moturs tills bakgaller märke är i linje med upplåsningmärket på gallerramen och ta sedan bort bakgaller.

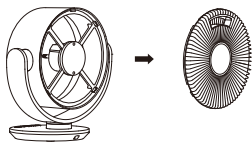
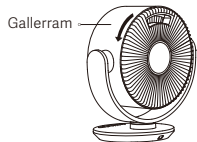
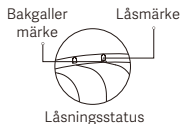
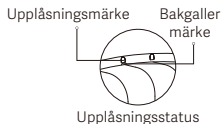

Anteckning: Vid montering ska du rikta in bakgaller märke mot upplåsningmärket på gallerramen och sedan vrida bakgaller medurs för att rikta in bakgaller märke mot låsmärket.

Rengöring av fläkten

Rengöringsbara delar

De delar som anges nedan kan rengöras med en mjuk trasa eller svamp doppad i vatten eller utspätt neutralt rengöringsmedel.



Frontgaller



Fläktblad



Bakgaller

Anteckningar:

- Efter rengöring ska delarna torkas ordentligt innan de monteras ihop igen.
- Utsätt inte delarna för direkt solljus under torkning, användning och förvaring.

Ej rengöringsbara delar

Torka försiktigt av följande delar med en mjuk, torr trasa. Det är viktigt att undvika att motorn och knapp kontrollpanelen utsätts för vatten.

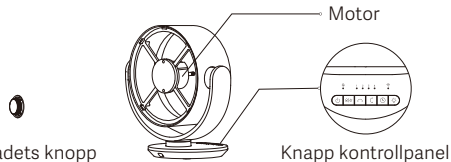

⚠ FÖRSIKTIGHET:

- Skölj inte delarna med vatten.
- Använd inte thinner eller lättbensin för att rengöra några delar.

Specifikationer

Namn	Elektrisk fläkt	Bulleremissioner	≤ 60 dB(A)
Modell	BPLDS10DM	Strömkabelns längd	1,8 m
Märkspänning	12 V 	Nettovikt	2,0 kg
Märkeffekt	18 W	Artikelns dimensioner	324 × 200 × 334 mm
Trådlös anslutning	Wi-Fi IEEE 802.11 b/g/n 2,4 GHz		
Radiofrekvens och radiosändningseffekt			
RF-specifikation	Drift frekvens	Max uteffekt	
2,4 GHz Wi-Fi	2412–2472 MHz	< 20 dBm	
Bluetooth	2402–2480 MHz	< 10 dBm	

För att upprätthålla överensstämmelse med kravet på RF-exponering bör ett separationsavstånd på 20 cm mellan enheten och människan upprätthållas.

Produktinformationskrav	Testdata
Maximal flödes hastighet för fläkt (F)	22,9 m ³ /min
Fläktens effekt (P)	12,8 W
Servicevärde (SV)	1,8 (m ³ /min)/W
Maximal lufthastighet (C)	3,4 meter/sek
Mätstandard för servicevärde	EN IEC 60879:2019
Elförbrukning	Vänteläge: ≤ 0,48 W Nätverksanslutet vänteläge: ≤ 0,94 W
Dags att ange villkoret	Vänteläge: ≤ 5 min Nätverksanslutet vänteläge: ≤ 5 min
Fläktens ljudeffektnivå (LWA)	58 dB(A)
Säsongsbaserad elförbrukning (Q)	5,76 kWh/år
Kontaktuppgifter för att få mer information	Xiaomi Communications Co., Ltd. #019, 9th Floor, Building 6, 33 Xi'erqi Middle Road, Haidian District, Beijing, 100085, China

Nätadapter

Publicerad information	Värde och precision	Enhet
Tillverkare	Shenzhen AMC Technology Co., Ltd.	-
Modellidentifierare	AD-0181200150EU-18	-
Inspänning	100–240	V~
Växelströmsfrekvens för inspänning	50/60	Hz
Utspänning	5,0/9,0/12,0	V---
Utgångsström	2,4/2,0/1,5	A
Uteffekt	18,0	W
Genomsnittlig verkningsgrad i aktivt läge	85	%
Verkningsgrad vid låg last (10 %)	71	%
Elförbrukning vid noll-last	0,1	W

Felsökning

Problem	Möjlig orsak	Lösning
Fläkten fungerar inte.	Fläkten är inte ansluten till elnätet.	Anslut fläkten till ett eluttag som uppfyller fläktens krav.
	Nätadaptorn är inte korrekt ansluten.	Anslut nätadaptorn på rätt sätt.
Fläkten kan inte ansluta till Wi-Fi.	Fläkten är ansluten till ett 5 GHz-nätverk som inte stöds.	Anslut till ett 2,4 GHz Wi-Fi-nätverk.
	Fläkten har varit offline i mer än en halvtimme.	Återställ Wi-Fi-anslutningen.
Fläktbladet har fastnat.	Ett främmande föremål har fastnat i fläktbladet.	Koppla ur fläkten och avlägsna främmande föremål.
Oscillationsfunktionen fungerar inte.	Fläkten befinner sig i auto-oscilleringsläge.	Det är normalt. Vänta tills kalibreringsprocessen är klar, vilket inte tar mer än 15 sekunder.
Knappen fungerar inte eller ger inget svar.	Funktionen för barnlås är aktiverad.	Avaktivera funktionen för barnlås.
Luftflödet är svagt.	Luftflödet är mjukt i läget för naturlig vind.	Det är normalt. Du kan byta läge eller hastighet som du vill.
	Det finns främmande föremål på fläktbladet eller gallret.	Ta bort främmande föremål.

Information om regelefterlevnad

Europa — EU-försäkran om överensstämmelse



Härmed intygar Xiaomi Communications Co., Ltd. att radioutrustningstypen BPLDS10DM överensstämmer med direktivet 2014/53/EU. Den fullständiga texten till EU-försäkran om överensstämmelse finns på följande Internetadress:
<https://www.mi.com/global/service/support/declaration.html>

Information om kassering och återvinning



Alla produkter märkta med den här symbolen är el- och elektronikprodukter (WEEE i enlighet med direktivet 2012/19/EU) och får inte avyttras tillsammans med osorterat hushållsavfall. Du bör istället skydda människors hälsa och miljön genom att lämna in ditt el- och elektronikavfall till de insamlingsstationer för återvinning av el- och elektronikutrustning som tillhandahålls av statliga eller lokala myndigheter. Korrekt avyttring och återvinning bidrar till att minska negativa konsekvenser för miljön och människors hälsa. Kontakta installatören eller de lokala myndigheterna för mer information om dessa insamlingsplatser och vilka villkor som gäller.

För en detaljerad e-manual, gå till www.mi.com/global/support/user-guide

GARANTIMEDDELANDE

DEN HÄR GARANTIN GER DIG SPECIFIKA RÄTTIGHETER, OCH DU KAN HA ANDRA RÄTTIGHETER I ENLIGHET MED LAGARNA I DITT LAND, PROVINNS ELLER STAT. I VISSA LÄNDER, PROVINSER ELLER STATER KAN KONSUMENTLAGAR KRÄVA EN MINSTA GARANTIPERIOD. FÖRUTOM VAD LAGEN TILLÅTER EXKLUDERAR, BEGRÄNSAR ELLER ANNULLERAR INTE XIAOMI ANDRA RÄTTIGHETER DU KAN HA. FÖR ATT DU SKA FÅ EN FULLSTÄNDIG FÖRSTÅELSE AV DINA RÄTTIGHETER BER VI DIG ATT KONSULTERA LAGSTIFTNINGEN I DITT LAND, PROVINNS ELLER STAT.

1. BEGRÄNSAD PRODUKTGARANTI

XIAOMI garanterar att Produkten är felfri i material och tillverkning under normal användning i enlighet med respektive produkts användarmanual, under garantiperioden.

De lagstadgade garantiernas varaktighet och villkor regleras av respektive lokala lagar. Mer information om förmånerna i konsumentgarantin finns på Xiaomis officiella webbplats <https://www.mi.com/global/support/warranty>.

Xiaomi garanterar den ursprungliga köparen att den inköpta Xiaomi-produkten är felfri i material och tillverkning under normal användning och under den ovan angivna perioden.

Xiaomi garanterar inte att Produktens funktion kommer att vara oavbruten eller felfri.

Xiaomi kan inte hållas ansvarig för skador som uppstår på grund av att instruktioner som gäller för användningen av den här Produkten inte följs.

2. ÅTGÄRDER

Om en maskinvarudefekt uppstår och ett giltigt anspråk mottas av Xiaomi inom garantiperioden kommer Xiaomi antingen att (1) reparera Produkten kostnadsfritt, (2) ersätta Produkten eller (3) återbetala Produkten, exklusive potentiella fraktkostnader.

3. SÅ TILLÄMPAR DU GARANTIN

Om du vill tillämpa garantin måste du leverera Produkten i sin originalförpackning eller liknande förpackning som skyddar Produkten på ett likvärdigt sätt, till den adress som Xiaomi angett. I den utsträckning lagen så tillåter kan Xiaomi kräva av dig att du visar upp bevis på inköp och/eller efterlever registreringskraven innan du tillämpar garantitjänsten.

4. UTELÄMNINGAR OCH BEGRÄNSNINGAR

Om inte Xiaomi stipulerat annorlunda tillämpas den här begränsade garantin endast på den produkt som tillverkats av eller för Xiaomi och som identifieras av varumärkena, varumärkesnamnet eller "Xiaomi" eller "Mi"-logotypen.

Den begränsade garantin täcker inte (a) skador som uppstår till följd av naturkatastrofer eller handlingar av Gud, till exempel blixtnedslag, orkaner, översvämningar, bränder, jordbävningar eller andra externa orsaker; (b) försumlighet; (c) kommersiell användning; (d) Ändringar eller modifieringar av någon del av Produkten; (e) skador på Produkten som orsakats av användning med produkter som inte är Xiaomi; (f) skador som orsakats genom olycka, missbruk eller felaktigt användning; (g) skador som orsakats av användning av Produkten utanför de tillåtna och

avsedda användningar som beskrivs av Xiaomi eller med felaktig spänning eller nätadapter; eller (h) skador som orsakats till följd av att service (inklusive uppgraderingar och tillägg) utförts av någon som inte är Xiaomi-representant.

Du ansvarar för att säkerhetskopiera data, programvaror och andra material du har arkiverat eller kvarhåller på Produkten. Data, programvara och andra material i utrustningen kan förloras eller omformateras under en service. Xiaomi ansvarar inte för sådana skador eller förluster.

Inga Xiaomi-återförsäljare, -agenter eller -anställda har behörighet att modifiera, förlänga eller lägga till något i den här begränsade garantin. I de fall något av villkoren i garantin befins vara olagligt eller ej realiserbart ska detta inte påverka eller försvaga övriga villkor som ska behålla sin laglighet och realiserbarhet.

Utöver vad lagen förbjuder eller vad Xiaomi i övrigt utlovat, ska efterförsäljningstjänster begränsas till det land eller den region där det ursprungliga köpet gjordes.

Produkter som inte i laga ordning importerats och/eller inte i laga ordning tillverkats av Xiaomi, och/eller inte i laga ordning införskaffats från Xiaomi eller en officiell Xiaomi-försäljare täcks inte av de föreliggande garantierna. I enlighet med gällande lag kan du åberopa garantier från icke-officiella återförsäljare som sålt Produkten. Av den anledningen ber Xiaomi dig att kontakta återförsäljaren du köpte Produkten från. De föreliggande garantierna gäller inte i Hongkong eller Taiwan.

5. UNDERFÖRSTÅDDA GARANTIER

Förutom i den utsträckning gällande lag så förbjuder har alla underförstådda garantier (däribland allmän lämplighet och lämplighet för särskilda ändamål) en begränsad varaktighet som sträcker sig upp till maxvaraktigheten för den här begränsade garantin. Vissa jurisdiktioner tillåter inte begränsningar av varaktigheten för en underförstådd garanti, i dessa fall gäller inte ovanstående begränsning.

6. SKADEBEGRÄNSNING

Förutom i den utsträckning gällande lag så förbjuder ska inte Xiaomi hållas ansvarig för skador som orsakas på grund av olyckor, indirekta, speciella eller följdskador, däribland men inte uteslutande förlust av vinst, intäkter eller data, skador till följd av överträdelser av uttryckliga eller underförstådda garantier eller villkor, eller under någon annan juridisk teori, även om Xiaomi informeras om möjligheterna att sådana skador kan uppstå. Vissa jurisdiktioner tillåter inte uteslutning eller begränsning av speciella, indirekta eller följdskador, i dessa fall gäller inte ovanstående begränsning eller uteslutande dig.

7. XIAOMI-KONTAKTER

Kunder är välkomna att besöka vår webbplats: <https://www.mi.com/global/support/warranty>

Kontaktperson för efterförsäljning kan vara vem som helst i Xiaomis auktoriserade tjänstnätverk, Xiaomis auktoriserade distributörer eller den slutliga leverantören som sålde produkten till dig. Om du är osäker vänligen kontakta den relevanta person som Xiaomi kan ha identifierat.

EU REP.

Xiaomi Technology Netherlands B.V.
Prinses Beatrixlaan 582, 2595BM, The Hague, The Netherlands
contact@support.mi.com

UK REP.

Xiaomi Technology UK Limited
Davidson House, Forbury Square, Reading, Berkshire RG1 3EU
contact@support.mi.com



72#

